

DIGITAL PIANO

# P-S500

---

Manuale di istruzioni

Prima di utilizzare lo strumento, leggere attentamente la sezione "PRECAUZIONI" alle pagine 4-5.



**App per smart device "Smart Pianist" (pagina 20)**

Stabilendo un collegamento a uno smart device e utilizzando l'app per smart device compatibile, è possibile divertirsi sfruttando alcune funzioni aggiuntive e controlli estremamente intuitivi.



Il numero di modello e quello di serie, i requisiti di alimentazione e altre informazioni del prodotto si trovano sulla piastrina o vicino alla stessa. La piastrina del prodotto si trova nella parte inferiore dell'unità. Annotare il numero di serie nello spazio indicato di seguito e conservare il manuale come documento di comprovazione dell'acquisto; in tal modo, in caso di furto, l'identificazione sarà più semplice.

**Numero del modello**

---

**Numero di serie**

---

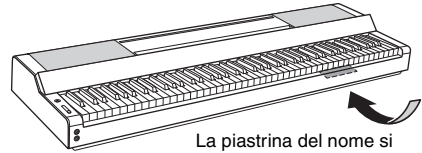

La piastrina del nome si trova sotto l'unità.

(bottom\_it\_01)

# PRECAUZIONI

## LEGGERE ATTENTAMENTE PRIMA DI CONTINUARE

Conservare questo manuale in un luogo sicuro e accessibile per future consultazioni

### Per l'adattatore CA



#### AVVERTENZA

- Questo adattatore CA è progettato per essere utilizzato soltanto con strumenti elettronici Yamaha. Non utilizzare per scopi diversi.
- Solo per uso in interni. Non utilizzare in ambienti umidi.



#### ATTENZIONE

- Durante l'installazione, assicurarsi che la presa CA sia facilmente accessibile. In caso di problemi o malfunzionamenti, spegnere immediatamente lo strumento tramite l'interruttore di alimentazione e scollegare l'adattatore CA dalla presa. Se l'adattatore CA è collegato alla presa CA, tenere presente che una quantità minima di corrente continua a essere presente, anche se l'interruttore di alimentazione è spento. Se non si intende utilizzare lo strumento per un lungo periodo di tempo, scollegare il cavo di alimentazione dalla presa a muro CA.

### Per lo strumento



#### AVVERTENZA

Attenersi sempre alle precauzioni di base indicate di seguito per evitare il rischio di lesioni gravi o addirittura di morte conseguente a scosse elettriche, cortocircuiti, danni, incendi o altri pericoli. Tali precauzioni includono, fra le altre, quelle indicate di seguito:

##### Alimentazione/adattatore CA

- Non posizionare il cavo di alimentazione in prossimità di fonti di calore, quali radiatori o caloriferi. Non piegarlo eccessivamente né danneggiarlo. Non posizionare oggetti pesanti sul cavo.
- Utilizzare solo la tensione corretta specificata per lo strumento. La tensione necessaria è indicata sulla piastrina del nome dello strumento.
- Utilizzare solo l'adattatore specificato (pagina 35). L'utilizzo di un adattatore non adeguato potrebbe causare danni allo strumento o surriscaldamento.
- Utilizzare solo il cavo di alimentazione o la spina elettrica in dotazione.
- Controllare periodicamente la spina elettrica ed eventualmente rimuovere la sporcizia o la polvere accumulata.

##### Non aprire

- Lo strumento non contiene componenti riparabili dall'utente. Non aprire lo strumento né smontare o modificare in alcun modo i componenti interni. In caso di malfunzionamento, non utilizzare lo strumento e richiedere l'assistenza di un tecnico autorizzato Yamaha.

##### Esposizione all'acqua

- Non esporre lo strumento alla pioggia, non usarlo vicino all'acqua o in ambienti umidi o bagnati né sistemare su di esso contenitori di liquidi (ad esempio, tazze, bicchieri o bottiglie) che possano riversarsi in una qualsiasi delle aperture. In caso di infiltrazione di liquido all'interno dello strumento, come ad esempio acqua, spegnere immediatamente lo strumento e scollegare il cavo di alimentazione dalla presa CA. Richiedere quindi l'assistenza di un tecnico autorizzato Yamaha.
- Non inserire o rimuovere la spina elettrica con le mani bagnate.

##### Esposizione al fuoco

- Non appoggiare sullo strumento oggetti con fiamme vive, come ad esempio candele. Tali oggetti potrebbero cadere provocando un incendio.

##### Anomalie

- Se si verifica uno dei problemi riportati di seguito, spegnere immediatamente l'interruttore di alimentazione e scollegare la spina elettrica dalla presa. Richiedere quindi l'assistenza di un tecnico autorizzato Yamaha.
  - La spina o il cavo di alimentazione è danneggiato.
  - Si verifica l'emissione di un odore insolito o di fumo.
  - Alcuni oggetti sono caduti nello strumento.
  - Si verifica una improvvisa scomparsa del suono durante l'utilizzo dello strumento.
  - Se esistono crepe o fratture sullo strumento.



## ATTENZIONE

**Attenersi sempre alle precauzioni di base elencate di seguito per evitare lesioni personali o danni allo strumento o ad altri oggetti. Tali precauzioni includono, fra le altre, quelle indicate di seguito:**

### Alimentazione/adattatore CA

- Non collegare lo strumento a una presa elettrica utilizzando un connettore multiplo, per evitare una riduzione della qualità del suono o un eventuale surriscaldamento della presa stessa.
- Per scollegare il cavo di alimentazione dallo strumento o dalla presa elettrica, afferrare sempre la spina e non il cavo, per evitare di danneggiarlo.
- Se si prevede di non utilizzare lo strumento per un lungo periodo di tempo o in caso di temporali, rimuovere la spina dalla presa elettrica.

### Posizionamento

- Non collocare lo strumento in posizione instabile, per evitare che cada accidentalmente.
- Non avvicinarsi allo strumento durante un evento sismico. Le scosse telluriche potrebbero determinare lo spostamento o il ribaltamento dello strumento, con conseguente danneggiamento dello strumento stesso o di parti di esso, e causare lesioni.
- Le operazioni di trasporto o di spostamento dello strumento devono essere eseguite da almeno due persone. Il sollevamento dello strumento da parte di una sola persona potrebbe causare lesioni alla schiena, altri tipi di lesioni o danni allo strumento stesso.
- Prima di spostare lo strumento, assicurarsi che tutti i cavi siano scollegati per evitare danni o lesioni alle persone che potrebbero inciampare.
- Se è necessario spostare lo strumento, afferrarlo sempre dalla parte inferiore dell'unità principale. Spostare lo strumento afferrando l'alloggiamento dei connettori può danneggiare i connettori stessi o lo strumento e provocare lesioni.
- Prima di installare il prodotto, assicurarsi che la presa CA utilizzata sia facilmente accessibile. In caso di problemi o malfunzionamenti, spegnere immediatamente lo strumento e scollegare la spina dalla presa elettrica. Anche quando l'interruttore è spento, una quantità minima di corrente continua ad alimentare il prodotto. Se si prevede di non utilizzare il prodotto per un lungo periodo di tempo, scollegare il cavo di alimentazione dalla presa CA a muro.
- Utilizzare esclusivamente il supporto specificato per lo strumento (pagina 17). Fissarlo utilizzando esclusivamente le viti fornite per evitare di danneggiare i componenti interni o la caduta dello strumento.
- Non appoggiare lo strumento contro una parete o con i connettori rivolti verso il basso. In caso contrario, lo strumento potrebbe cadere e provocare danni o lesioni. Assicurarsi di posizionare lo strumento orizzontalmente su una scrivania oppure utilizzare il supporto specificato per lo strumento (pagina 17).

### Collegamenti

- Prima di collegare lo strumento ad altri componenti elettronici, spegnere tutti i componenti interessati. Prima di accendere o spegnere i componenti, impostare al minimo i livelli del volume.
- Assicurarsi inoltre che il volume di tutti i componenti sia impostato al minimo. Aumentare gradualmente il volume mentre si suona lo strumento fino a raggiungere il livello desiderato.

### Utilizzo

- Non introdurre le dita o le mani nelle fessure presenti sullo strumento.
- Non inserire o introdurre carta, oggetti metallici o di altro tipo nelle fessure presenti sul pannello o sulla tastiera. Ciò potrebbe causare lesioni personali, danni allo strumento o ad altri oggetti o problemi nel funzionamento.
- Non appoggiarsi allo strumento, né posizionarvi sopra oggetti pesanti. Non esercitare eccessiva forza su pulsanti, interruttori, leggio o connettori.
- Non utilizzare lo strumento/dispositivo o le cuffie per lunghi periodi di tempo o con livelli di volume eccessivi. Tali pratiche potrebbero causare una perdita permanente dell'udito. Se si accusano disturbi uditivi come fischi o abbassamento dell'udito, rivolgersi a un medico.

Yamaha declina qualsiasi responsabilità per i danni derivanti da un utilizzo non corretto o dalle modifiche apportate allo strumento, nonché per la perdita o la distruzione di dati.

Spegnere sempre lo strumento quando non è utilizzato.

Anche se l'interruttore [  ] (Standby/On) è in posizione di standby (spia di accensione spenta), una quantità minima di corrente continua ad alimentare lo strumento.

Se non si intende utilizzare lo strumento per un lungo periodo di tempo, scollegare il cavo di alimentazione dalla presa a muro CA.

## AVVISO

Attenersi agli avvisi riportati di seguito per evitare il malfunzionamento/danneggiamento del prodotto e il danneggiamento dei dati o di altri oggetti.

### ■ Utilizzo

- Non collegare questo prodotto direttamente a un servizio Wi-Fi e/o Internet pubblico. Collegare il prodotto a Internet soltanto tramite un router protetto da password con elevato livello di sicurezza. Consultare il produttore del router per informazioni sulle pratiche ottimali di sicurezza.
- Non utilizzare lo strumento in prossimità di apparecchi televisivi, radio, stereo, telefoni cellulari o altri dispositivi elettrici. In caso contrario, lo strumento o i suddetti dispositivi potrebbero generare interferenze. Quando si utilizza lo strumento insieme a un'app su uno smart device quale uno smartphone o un tablet, si consiglia di attivare il Wi-Fi dopo aver attivato "Airplane Mode" (Modalità aereo) su tale dispositivo per evitare il disturbo causato dalla comunicazione.
- Per evitare la deformazione del pannello, il danneggiamento dei componenti interni o il funzionamento instabile, non esporre lo strumento a un'eccessiva quantità di polvere, a vibrazioni o a condizioni climatiche estreme. Non lasciare, ad esempio, lo strumento sotto la luce diretta del sole, in prossimità di una fonte di calore o all'interno di una vettura nelle ore diurne (intervallo temperatura di funzionamento verificato: 5 - 40 °C).
- Non collocare oggetti in vinile, plastica o gomma sullo strumento, per evitare di scolorire il pannello o la tastiera.

### ■ Manutenzione

- Pulire lo strumento con un panno morbido, asciutto o leggermente inumidito. Non utilizzare diluenti per vernici, solventi, alcol, detersivi liquidi o salviette imbevute di sostanze chimiche.

### ■ Salvataggio dei dati

- Alcuni dati di questo strumento (pagina 29) vengono conservati dopo il suo spegnimento. Per evitare perdite di dati dovute a guasti, errori durante le procedure, ecc., salvare i dati importanti sull'app "Smart Pianist" per smart device. È possibile eseguire il backup dei dati e delle impostazioni di questo strumento su "Smart Pianist" come file di backup.

## Informazioni

### ■ Informazioni sui copyright

- Fatta eccezione per l'uso personale, è severamente vietata la copia dei dati musicali commercialmente disponibili compresi, tra gli altri, i dati MIDI e/o i dati audio.
- Il prodotto comprende ed è fornito in bundle con contenuti di cui Yamaha detiene i diritti di copyright o in relazione ai quali Yamaha dispone di una licenza di utilizzo del copyright di terzi. In base a quanto stabilito dalle leggi sul copyright e da altre leggi applicabili, l'utente NON è autorizzato a distribuire supporti su cui tali contenuti siano stati salvati o registrati e rimangano virtualmente identici o molto simili a quelli forniti con questo prodotto.
  - \* I contenuti sopra descritti includono programmi, dati di stili di accompagnamento, dati MIDI, dati WAVE, dati di registrazioni vocali, partiture, dati di partiture e così via.
  - \* È possibile distribuire supporti su cui sono registrate le proprie performance o produzioni musicali realizzate utilizzando tali contenuti. In tal caso non è necessario richiedere alcuna autorizzazione a Yamaha Corporation.

### ■ Informazioni su funzioni e dati incorporati nello strumento

- Yamaha potrebbe di tanto in tanto aggiornare il firmware del prodotto, senza preavviso, al fine di migliorare le funzionalità e l'utilizzabilità. Per utilizzare al meglio le funzionalità dello strumento fornito, consigliamo di aggiornarlo sempre all'ultima versione disponibile. È possibile scaricare il firmware più recente dal seguente sito Web: <https://download.yamaha.com/>
- Alcune delle song preset sono state modificate in lunghezza o nell'arrangiamento e possono essere non esattamente uguali alle originali.
- Questo dispositivo è in grado di supportare e utilizzare in anteprima diversi tipi/formati di dati musicali dopo aver eseguito un processo di ottimizzazione per ottenere il formato corretto. Di conseguenza, il dispositivo potrebbe non riprodurli esattamente nel modo previsto dai rispettivi produttori o compositori.

### ■ Informazioni sul presente manuale

- Le immagini e le schermate LCD riprodotte nel presente manuale hanno finalità puramente didattiche e possono variare rispetto a quanto effettivamente visualizzato nello strumento dell'utente.
- Il suffisso del nome del modello ("B" "WH") fornisce informazioni sul colore, la finitura e la forma dello strumento. Poiché indicano semplicemente l'aspetto, tali lettere sono omesse in questo manuale.
- Windows è un marchio registrato di Microsoft® Corporation negli Stati Uniti e in altri paesi.
- Apple, iTunes, iPhone, iPad e iPod touch e Lightning sono marchi di Apple Inc. registrati negli Stati Uniti e in altri paesi.
- Android e Google Play sono marchi di Google Inc LLC.
- I nomi delle aziende e dei prodotti riportati in questo Manuale sono marchi o marchi registrati dai rispettivi proprietari.

## Formati compatibili per questo strumento

### ■ GM2

"GM (General MIDI)" è uno dei formati di allocazione voce più comuni. "GM System Level 2" è una specifica standard che potenzia il formato "GM" originale e migliora la compatibilità dei dati delle song. Fornisce una polifonia più complessa, una maggiore selezione delle voci, parametri voce ampliati e un'elaborazione degli effetti integrata.

### ■ XG

XG è il più significativo miglioramento del formato GM System Level 1 ed è stato sviluppato da Yamaha allo scopo di offrire più voci e variazioni, nonché un maggiore controllo espressivo sulle voci e sugli effetti, assicurando così la compatibilità dei dati in futuro.

### ■ GS

GS è stato sviluppato da Roland Corporation. Nella stessa misura di XG, GS è un miglioramento del formato GM maggiore, sviluppato specificamente per fornire più voci e kit di batteria con le relative variazioni, nonché un maggiore controllo espressivo delle voci e degli effetti.

### ■ XF

Il formato XF Yamaha enfatizza i vantaggi dell'SMF (Standard MIDI File) con una maggiore funzionalità e con una potenziale espandibilità per il futuro. Questo strumento è in grado di visualizzare i testi quando viene suonato un file XF che contiene i dati del testo di una canzone.

Grazie per aver acquistato questo Digital Piano Yamaha.

Questo strumento permette di suonare le proprie song preferite con l'aiuto della funzione Stream Lights. Si suggerisce di leggere attentamente questo manuale per sfruttare al massimo tutte le funzioni pratiche e avanzate dello strumento. Consigliamo inoltre di conservare il manuale in un luogo sicuro e a portata di mano per successive consultazioni.

## Informazioni sui manuali

Insieme allo strumento, vengono forniti i documenti e il materiale di istruzione specificati di seguito.

### Documenti in dotazione

---



#### **Manuale di istruzioni (questa guida)**

Spiega come utilizzare questo strumento.

### Materiali online (scaricabili dal Web)

---



#### **Data List**

Contiene elenchi di voci e stili, nonché informazioni relative ai dati MIDI di questo strumento.



#### **Computer-related Operations**

Include le istruzioni sul collegamento dello strumento a un computer e le operazioni correlate alla trasmissione/ricezione dei dati.

Per ottenere questi manuali, accedere a Yamaha Downloads e immettere il nome del modello per cercare i file desiderati.

#### **Yamaha Downloads**

<https://download.yamaha.com/>

## Accessori in dotazione

- **Manuale di istruzioni (questa guida) × 1**
- **Online Member Product Registration × 1**
- **Adattatore CA × 1, cavo di alimentazione × 1 (potrebbe non essere incluso a seconda del paese in cui è stato acquistato lo strumento; verificare con il rivenditore Yamaha).**
- **Leggio × 1**
- **Footswitch × 1**



# Sommario

PRECAUZIONI .....	4
AVVISO .....	6
Informazioni.....	6
Informazioni sui manuali .....	8
Accessori in dotazione .....	8
<b>Caratteristiche principali</b>	
<b>- Un mondo di esecuzione e controllo del pianoforte con Smart Pianist -</b>	<b>10</b>
<b>Controlli del pannello e terminali</b>	<b>12</b>
Pannello superiore .....	12
Pannello posteriore .....	13
<b>Operazioni preliminari</b>	<b>14</b>
Accensione e spegnimento.....	14
Regolazione del volume master.....	15
Montaggio del leggio .....	16
Utilizzo di un pedale (footswitch) (jack [AUX PEDAL]).....	17
Utilizzo di un'unità pedale e di un supporto per tastiera (venduti separatamente) (Jack [PEDAL UNIT]).....	17
Utilizzo delle cuffie ([PHONES]).....	19
<b>Esecuzione con Smart Pianist</b>	<b>20</b>
Installazione di Smart Pianist.....	20
Collegamento a Smart Pianist .....	20
<b>Uso del solo strumento</b>	<b>24</b>
Riproduzione del suono di vari strumenti musicali (Voci) - [VOICE].....	24
Esecuzione di uno stile con l'accompagnamento automatico ([STYLE]) .....	25
Riproduzione di una song ([SONG]) .....	26
Regolazione del tempo ([TEMPO]).....	26
Esecuzione con le luci guida mediante la funzione Guide ([GUIDE]).....	27
Utilizzo del metronomo ([METRONOME]) .....	27
Impostazioni di varie funzioni ([FUNCTION]) .....	28
Ripristino delle impostazioni iniziali della fabbrica (inizializzazione) .....	29
<b>Collegamento ad altri dispositivi</b>	<b>30</b>
Collegamento con uno smart device per l'utilizzo di un'app (terminale [iPad], [USB TO DEVICE] e [USB TO HOST]) .....	30
Collegamento a un dispositivo audio esterno (jack [AUX IN], AUX OUT [R]/[L/L+R]) .....	30
Collegamento di un microfono (jack [MIC INPUT]) .....	31
Collegamento a un computer (terminale [USB TO HOST]).....	32
Trasmissione/ricezione di dati audio (funzione di interfaccia audio USB) (terminali [iPad] e [USB TO HOST]) .....	33
<b>Risoluzione dei problemi</b>	<b>34</b>
<b>Specifiche tecniche</b>	<b>35</b>
<b>Indice</b>	<b>37</b>

# Caratteristiche principali

- Un mondo di esecuzione e controllo del pianoforte con Smart Pianist -

## Esplora le infinite possibilità del tuo pianoforte con Smart Pianist

Utilizzando questo strumento assieme all'app "Smart Pianist" per smart device, potrai divertirti con una serie di funzioni aggiuntive, quali la possibilità di suonare assieme alla tua song preferita oppure con una band o un ensemble. Prova a installare l'app sul tuo smart device e collegala a questo strumento per sfruttare queste funzionalità aggiuntive.

Per i dettagli sull'app e sui dispositivi compatibili, consulta il sito Web di seguito o cerca "Yamaha Smart Pianist" su un motore di ricerca Web. Le istruzioni sul collegamento sono disponibili a pagina pagina 20.

<https://www.yamaha.com/kbdapps/>

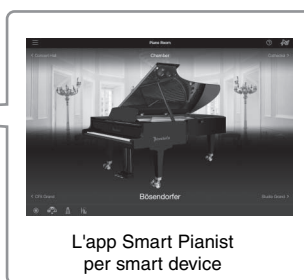
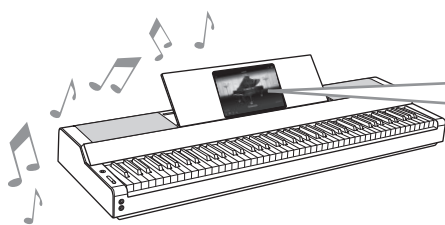

## Suona subito le tue song preferite

Su questo strumento sono preinstallate una serie di song, incluse song popolari, classici e per le lezioni. Con Smart Pianist potrai visualizzare la notazione musicale (partitura) di queste song. Per le persone che hanno difficoltà a leggere la notazione, la funzione Stream Lights (pagina 27) mostra i tasti da suonare. Basta premere i tasti al momento giusto come indicato dalle luci mobili sopra i tasti stessi.

Inoltre, utilizzando la funzione Guide, puoi esercitarti al tuo ritmo poiché la riproduzione della song si interrompe e attende che tu suoni le note corrette. Permette inoltre di esercitarsi con una mano o di esercitarsi ripetutamente su un intervallo specificato della song.

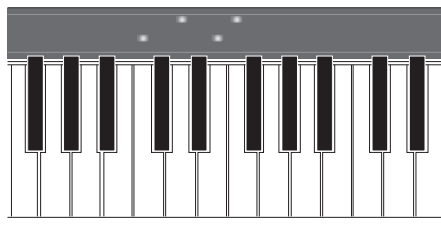
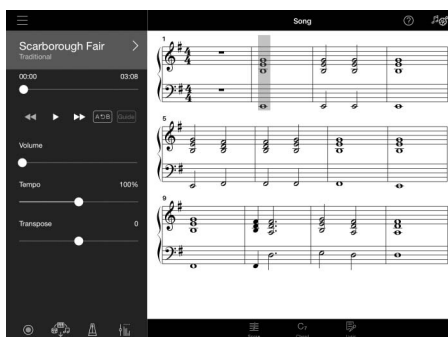

L'app include poi una funzione "Audio To Score", che crea automaticamente una partitura di accompagnamento per piano a partire dalle song dello smart device. Anche senza una partitura, puoi divertirti a suonare l'accompagnamento del pianoforte a una song.

## Suona e canta con l'accompagnamento di una band

Questo strumento dispone di un'ampia varietà di voci strumentali, tra cui pianoforte, organo, chitarra, sassofono e altro ancora. In questo modo puoi sovrapporre due voci oppure suonare voci diverse nelle sezioni per la mano destra e sinistra. Inoltre, la funzione Style fornisce l'accompagnamento dinamico di una band di supporto, anche quando suoni da solo, e dispone di un ampio numero di pattern in vari generi per adattarsi alla tua performance. Puoi persino collegare un microfono e cantare insieme alla tua performance, senza contare le innumerevoli funzioni di armonia che ti permettono di creare automaticamente un coro di voci di accompagnamento, anche quando canti da solo.

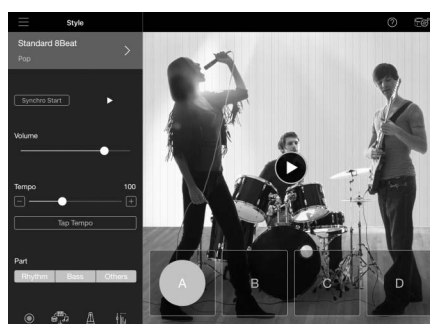
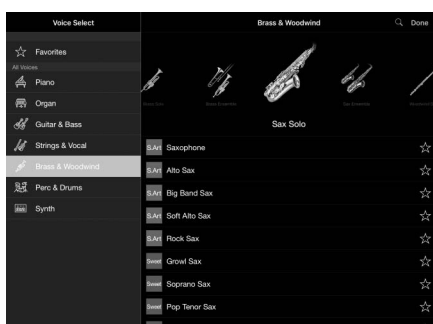

## Suonare con il tuo suono di pianoforte preferito

Le voci di pianoforte sono state create con campioni del pianoforte a coda da concerto CFX di punta Yamaha e del pianoforte a coda da concerto Bösendorfer\* di fama mondiale. Su Smart Pianist, la funzione Piano Room riproduce il modo in cui il suono echeggia in base all'ambiente (come in una sala da concerto) e le sottili modifiche del suono dovute all'apertura o alla chiusura del coperchio di un pianoforte a coda, permettendoti di personalizzare il suono del pianoforte a tuo piacimento.

\*Bösendorfer è una società consociata di Yamaha.

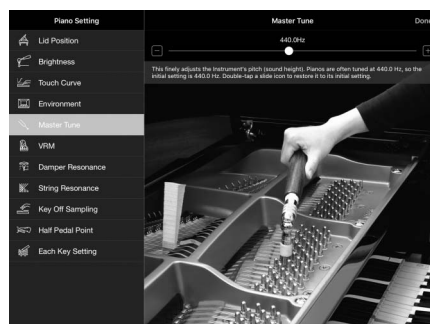
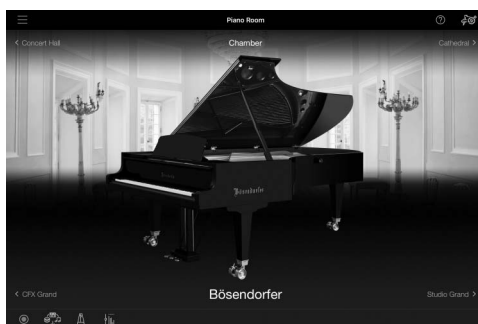

Con Smart Pianist potrai accedere a molte funzioni più pratiche e potenti, come la registrazione, la regolazione del bilanciamento del volume tra parti della tastiera/song/stile e la trasposizione del pitch della song. Maggiori informazioni su queste funzioni aggiuntive sono disponibili a pagina 36.



### NOTA

Tutti gli esempi di schermate mostrati qui sono stati acquisiti dall'app con le specifiche più recenti alla data di pubblicazione. Le schermate e le specifiche possono essere aggiornate a scopo di miglioramento.

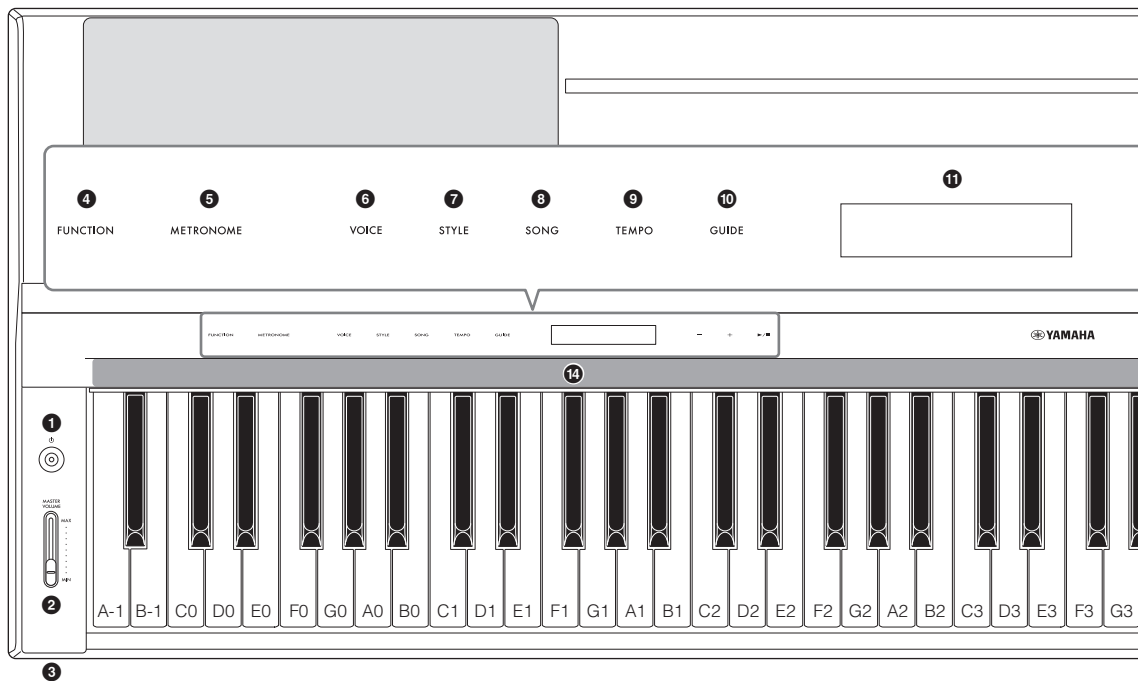
# Controlli del pannello e terminali



## Pannello superiore

- 1** [⏻] **Interruttore (Standby/On) (pagina 14)**  
Consente di accendere o mettere in standby lo strumento.
- 2** **Slider [MASTER VOLUME] (pagina 15)**  
Consente di regolare il volume generale.
- 3** **Jack [PHONES] (pagina 19)**  
Per il collegamento delle cuffie. 
- 4** **Pulsante [FUNCTION] (pagina 28)**  
Richiama il display per l'impostazione di varie funzioni, quali la trasposizione e l'accordatura. 
- 5** **Pulsante [METRONOME] (pagina 27)**  
Consente di attivare o disattivare il metronomo.
- 6** **Pulsante [VOICE] (pagina 24)**  
Consente di richiamare il display per la selezione delle voci.
- 7** **Pulsante [STYLE] (pagina 25)**  
Consente di richiamare il display per la selezione degli stili.
- 8** **Pulsante [SONG] (pagina 26)**  
Consente di richiamare il display per la selezione di song.
- 9** **Pulsante [TEMPO] (pagina 26)**  
Consente di richiamare il display per la regolazione del tempo.
- 10** **Pulsante [GUIDE] (pagina 27)**  
Consente di richiamare il display per l'impostazione della funzione Guide.
- 11** **Display**  
Indica l'impostazione dello strumento corrente.
- 12** **Pulsanti [-]/[+] (pagina 24)**  
Consentono di selezionare una voce o uno stile o di modificare il valore di un parametro quale il tempo. Tenendo premuto uno di questi pulsanti, il valore viene modificato costantemente. Per ripristinare il valore predefinito di un parametro, premere contemporaneamente i pulsanti [+] e [-].
- 13** **Pulsante [▶/■] (Start/Stop) (pagina 24)**  
Avvia o arresta la riproduzione dello stile o della song selezionato.
- 14** **Luci guida (pagina 27)**  
Quattro spie sono incorporate sopra ogni tasto. Queste spie si accendono in successione in modo discendente durante la riproduzione della song per indicare le note da suonare e quando suonarle.

All'accensione vengono visualizzati i pulsanti di controllo e il display.

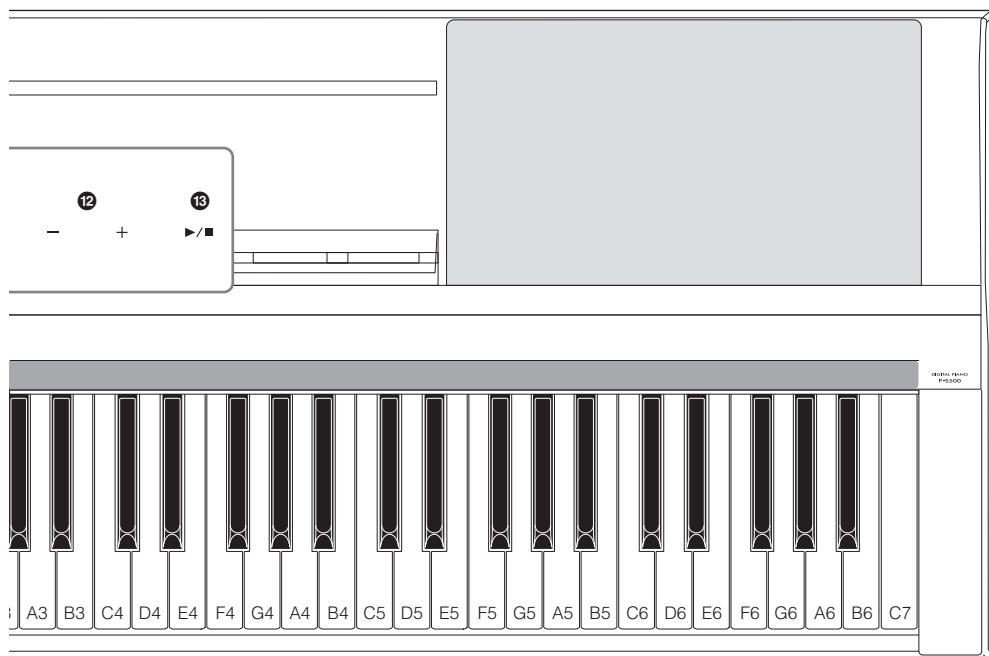

## Pannello posteriore

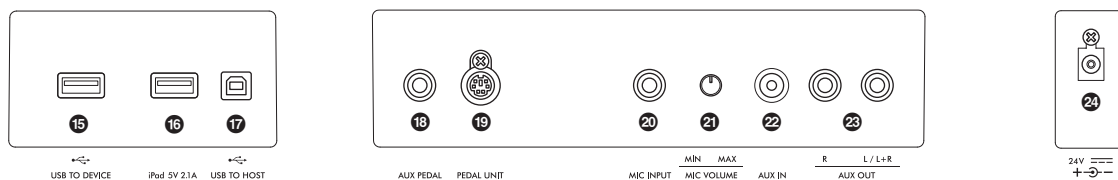

- 15 Terminale [USB TO DEVICE] (pagina 22)**  
Per il collegamento di un adattatore LAN wireless USB (venduto separatamente).
- 16 Terminale [iPad] (pagine 21, 33)**  
Per il collegamento di uno smart device con un connettore Lightning.
- 17 Terminale [USB TO HOST] (pagine 21, 32, 33)**  
Per il collegamento di uno smart device mediante un connettore USB Type-C o un computer.
- 18 Jack [AUX PEDAL] (pagina 17)**  
Consente di collegare il footswitch incluso o i foot pedal venduti separatamente.
- 19 Jack [PEDAL UNIT] (pagina 17)**  
Consente di collegare un'unità pedale venduta separatamente.

- 20 Jack [MIC INPUT] (pagina 31)**  
Consente di collegare un microfono.
- 21 Manopola [MIC VOLUME] (pagina 31)**  
Consente di regolare il livello di ingresso del jack [MIC INPUT].
- 22 Jack [AUX IN] (pagina 30)**  
Consente di collegare un dispositivo audio esterno, ad esempio un lettore audio portatile. È possibile trasmettere la riproduzione audio del dispositivo collegato dall'altoparlante dello strumento.
- 23 Jack AUX OUT [R]/[L/L+R] (pagina 31)**  
Consente di collegare un dispositivo audio esterno, ad esempio un altoparlante. Il suono riprodotto su questo strumento può essere trasmesso dall'altoparlante del dispositivo esterno collegato.
- 24 Jack DC IN (pagina 14)**  
Consente di collegare l'adattatore CA.

# Operazioni preliminari

Questa sezione illustra come configurare e iniziare a utilizzare lo strumento. La configurazione è estremamente semplice ed è quindi possibile iniziare a suonare lo strumento immediatamente.

## Accensione e spegnimento

- 1 Collegare le spine dell'adattatore CA e del cavo di alimentazione nell'ordine mostrato nella figura.

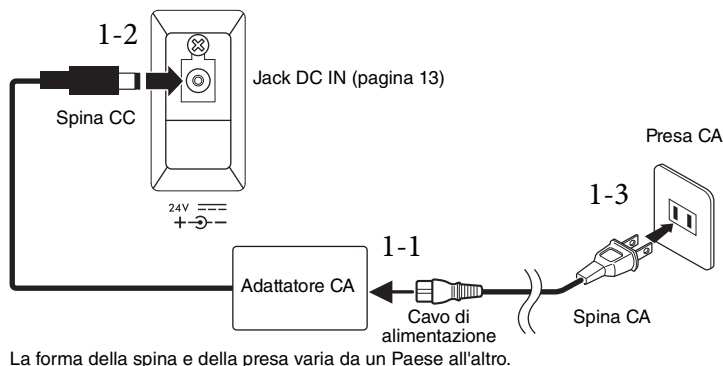

### **AVVERTENZA**

Utilizzare esclusivamente l'adattatore CA specificato (pagina 35). L'uso di altri adattatori CA potrebbe danneggiare lo strumento o causarne il surriscaldamento.

### **ATTENZIONE**

Prima di installare il prodotto, assicurarsi che la presa CA utilizzata sia facilmente accessibile. In caso di problemi o malfunzionamenti, spegnere immediatamente lo strumento e scollegare la spina dalla presa di corrente.

### **NOTA**

Quando si scollega il cavo di alimentazione/adattatore CA, spegnere prima l'alimentazione, quindi seguire questa procedura in ordine inverso.

- 2 Impostare lo slider [MASTER VOLUME] su "MIN".

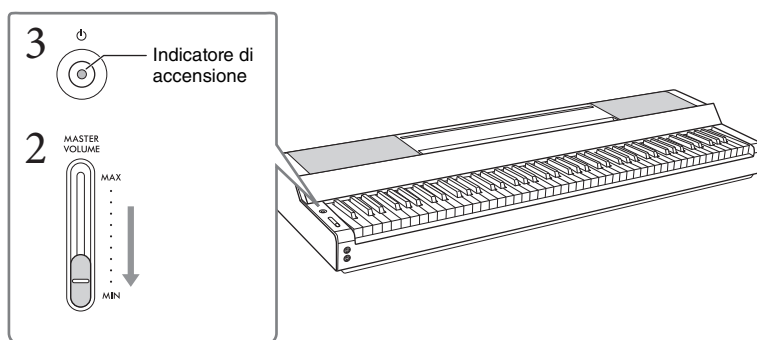

- 3 Premere l'interruttore [⏻] (Standby/On) per accendere lo strumento.  
L'indicatore di alimentazione sull'interruttore [⏻] (Standby/On) si accende e vengono visualizzati i pulsanti di controllo.
- 4 Regolare il volume.  
Suonare la tastiera per produrre il suono e alzare lentamente lo slider [MASTER VOLUME] mentre si regola il volume.

## 5 Dopo aver utilizzato lo strumento, spegnerlo premendo l'interruttore [⏻] (Standby/On) per un secondo.

Il display, i pulsanti di controllo e l'indicatore di alimentazione sono tutti spenti.

### ⚠ **ATTENZIONE**

Anche quando l'interruttore [⏻] (Standby/On) è in posizione di standby, lo strumento continua a ricevere un flusso minimo di elettricità. Se si prevede di non utilizzare lo strumento per un lungo periodo di tempo o in caso di temporali, rimuovere la spina dalla presa elettrica.

### **AVVISO**

- Non premere alcun tasto o pedale fino a quando lo strumento non si è avviato completamente (i pulsanti di controllo sono visualizzati) dopo aver acceso l'interruttore. In caso contrario si potrebbero verificare dei malfunzionamenti.
- Per l'arresto forzato dello strumento, tenere premuto l'interruttore [⏻] (Standby/On) per più di tre secondi. Tenere presente che l'arresto forzato potrebbe causare la perdita di dati o danni allo strumento.

## Funzione di spegnimento automatico

Per evitare consumi energetico non necessari, lo strumento dispone di una funzione di spegnimento automatico che si attiva quando questo non viene utilizzato per un periodo di tempo specificato. Il periodo di tempo che deve trascorrere prima dello spegnimento automatico dello strumento è per impostazione predefinita di circa 30 minuti, tuttavia è possibile modificare questa impostazione mediante [Utility] → [System] su Smart Pianist.

### **AVVISO**

Se lo strumento si spegne automaticamente, tutti i dati non salvati andranno persi. Assicurarsi di avere salvato i dati prima che ciò accada.

### Disattivazione della funzione di spegnimento automatico (metodo semplice)

Accendere lo strumento tenendo premuto il tasto più basso della tastiera. Lo strumento si avvia con la funzione Auto Power Off disattivata.

Tasto più grave (A-1)

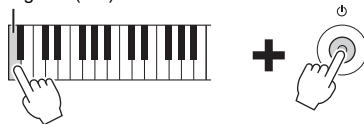

### **NOTA**

La funzione di spegnimento automatico può essere disattivata anche utilizzando il pulsante [FUNCTION] (pagina 29).

## Regolazione del volume master

Per regolare il volume del suono dell'intera tastiera, utilizzare lo slider [MASTER VOLUME]. Mentre si regola il volume, suonare la tastiera per controllare il suono.

### ⚠ **ATTENZIONE**

Non utilizzare lo strumento per lunghi periodi di tempo o con livelli di volume eccessivi. Tali pratiche potrebbero causare una perdita permanente dell'udito.

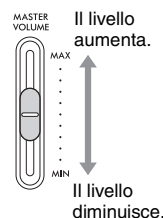

## Intelligent Acoustic Control (IAC)

L'IAC è una funzione che regola e controlla automaticamente la qualità del suono in base al volume complessivo dello strumento. Anche quando si suona lo strumento con il volume generale abbassato, consente di sentire chiaramente sia i suoni bassi che quelli alti. La funzione IAC è attiva solo dall'uscita audio degli altoparlanti dello strumento. Questa funzione è attivata per impostazione predefinita; tuttavia, è possibile attivarla o disattivarla e impostare la profondità mediante [Utility] → [Sound Setting] su Smart Pianist.

## Montaggio del leggio

- 1 Inserire il leggio negli alloggiamenti.

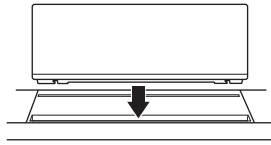

- 2 Aprire il supporto sul lato posteriore del leggio per inserirlo nella scanalatura.

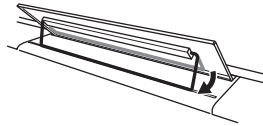

- 3 Far scorrere il leggio verso destra in modo che sia fissato saldamente.

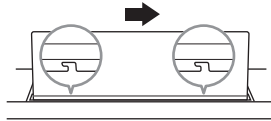

Per staccare il leggio, far scorrere il leggio verso sinistra e quindi sollevarlo.

### **ATTENZIONE**

- Prima di utilizzare il leggio, assicurarsi che il supporto sia inserito nella scanalatura e fissato saldamente. Inoltre, assicurarsi di rimuovere lo smart device, ecc. dal leggio quando si sposta lo strumento. In caso contrario potrebbero verificarsi danni allo strumento o allo smart device, o lesioni alle persone.
- Prestare attenzione alle dita durante il montaggio e lo smontaggio del leggio.



## Utilizzo di un pedale (footswitch) (jack [AUX PEDAL])

Collegare il footswitch fornito in dotazione al jack [AUX PEDAL]. Esattamente come avviene con il pedale damper di un pianoforte, premendo il footswitch viene applicato un sustain alle note anche se si rilasciano i tasti. A questo jack è anche possibile collegare altri foot pedal FC3A o footswitch FC4A/FC5 venduti separatamente. L'FC3A permette di utilizzare la funzione Half Pedal (pagina 18).

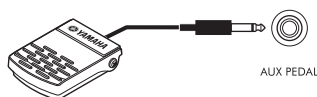

È possibile modificare la funzione del pedale mediante [Utility] → [Pedal Setting] su Smart Pianist. Sono disponibili varie funzioni, come "Style Start/Stop".

### NOTA

- Accertarsi che lo strumento sia spento quando si collega o scollega un footswitch/foot pedal.
- Non premere il footswitch/foot pedal mentre si accende lo strumento, poiché in questo modo si modifica la polarità del footswitch/foot pedal, invertendone il funzionamento.

## Utilizzo di un'unità pedale e di un supporto per tastiera (venduti separatamente) (Jack [PEDAL UNIT])

Un'unità pedale LP-1B o LP-1WH venduta separatamente può essere collegata al jack [PEDAL UNIT]. Quando si collega l'unità pedale, assicurarsi anche di fissare l'unità al supporto per tastiera L-300B/L-300WH venduto separatamente. Sulle staffe metalliche dei modelli L-300B/L-300WH sono presenti dei fori "A" e "B". Quando si monta il supporto per tastiera per P-S500, assicurarsi di utilizzare i fori indicati da "A" sulle staffe metalliche del supporto. Per informazioni dettagliate, fare riferimento al Manuale di assemblaggio del supporto.

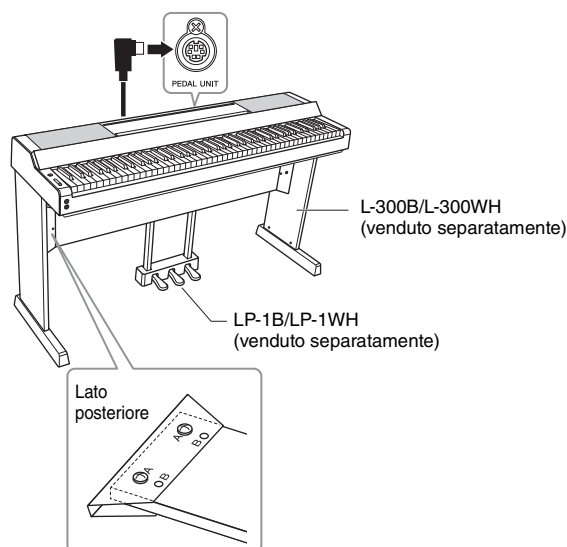

### NOTA

- Accertarsi che lo strumento sia spento quando si collega o scollega l'unità pedale.
- Non premere i pedali mentre si accende lo strumento. Tale operazione cambia la polarità riconosciuta dei pedali, invertendone il funzionamento.

## Funzioni dell'unità pedale

Per impostazione predefinita, a ciascun pedale sono assegnate le seguenti funzioni. È inoltre possibile assegnare altre funzioni come "Style Start/Stop" ai pedali mediante [Utility] → [Pedal Setting] su Smart Pianist.

### ■ Pedale damper (pedale destro)

Se si preme questo pedale, l'effetto sustain delle note rimarrà anche dopo il rilascio dei tasti. È possibile utilizzare la funzione Half Pedal (vedere di seguito) con questo pedale.

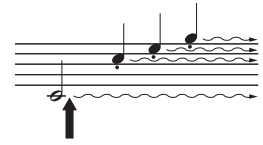

Quando si preme il pedale damper, le note suonate prima di rilasciare il pedale avranno un sustain più lungo.

### ■ Pedale del sostenuto (pedale centrale)

Se si suonano una o più note sulla tastiera e si preme il pedale sostenuto tenendo la nota o le note suonate, tali note risuonano finché il pedale resta premuto, ma le note suonate successivamente non verranno tenute una volta rilasciato il tasto. In questo modo è possibile, ad esempio, tenere a lungo una o più note mentre altre note vengono suonate in staccato.

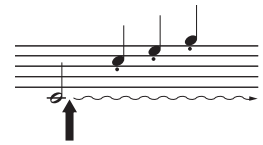

Se si preme il pedale del sostenuto mentre si tengono le note, a queste viene applicato il sustain fino a quando si tiene premuto il pedale.

### ■ Pedale della sordina (pedale sinistro)

Premendo il pedale della sordina si riduce il volume e si cambia leggermente il timbro delle note suonate. La sordina non ha effetto sulle note già in esecuzione nel momento in cui viene premuto. Per applicare questo effetto, suonare le note dopo aver premuto il pedale.

#### Funzione Half Pedal (per LP-1B/LP-1WH e FC3A)

FC3A (pagina 17) e il pedale destro di LP-1B/LP-1WH dispongono di una funzione Half Pedal che consente di utilizzare tecniche di effetto mezzo pedale, in cui il damper viene premuto a metà. In questo stato di effetto mezzo pedale (su un pianoforte reale), i feltrini del damper smorzano solo parzialmente il suono delle corde. La funzione Half Pedal consente di controllare in modo delicato ed espressivo lo smorzamento del suono, creando sottili sfumature nella performance, e di controllare con la massima precisione il punto in cui la pressione del pedale smorza il suono. Il punto è chiamato "Half Pedal Point" e può essere impostato in [Piano Room] su Smart Pianist.

## Utilizzo delle cuffie ([PHONES])

È possibile collegare un paio di cuffie al jack [PHONES]. Poiché lo strumento è dotato di due jack [PHONES], è possibile collegare due coppie di cuffie.

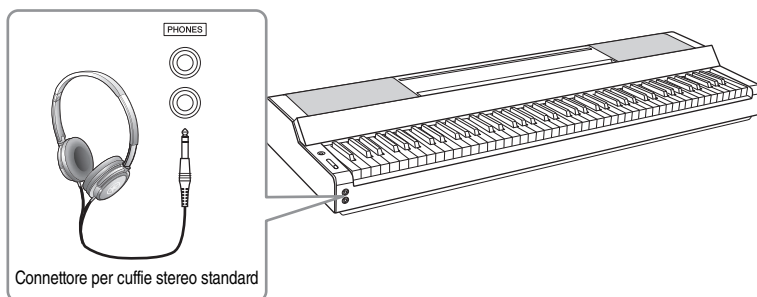

### **ATTENZIONE**

Non utilizzare le cuffie per periodi prolungati o a livelli di volume eccessivi. Tali pratiche potrebbero causare una perdita permanente dell'udito.

## Riproduzione della sensazione naturale di distanza del suono (anche quando si indossano le cuffie)- Campionamento biauricolare e Stereophonic Optimizer

Questo strumento adotta due tecnologie avanzate che consentono di godere di un suono assolutamente realistico e naturale, anche nel caso di ascolto in cuffia.

### ■ Campionamento biauricolare (solo voce "CFX Grand")

Il campionamento biauricolare è un metodo che utilizza due microfoni speciali impostati sulla posizione dell'orecchio di un esecutore e registra il suono di un pianoforte così come verrebbe percepito dal vivo. Ascoltare il suono con questo effetto attraverso le cuffie dà l'impressione di essere immersi nel suono, esattamente come se questo provenisse dal pianoforte. Inoltre, questo tipo di esperienza permette un ascolto prolungato senza conseguenze. Quando si collegano le cuffie con la voce predefinita "CFX Grand" selezionata, il suono biauricolare di campionamento viene automaticamente attivato.

#### **Campionamento**

Una tecnologia che registra i suoni di uno strumento acustico e li memorizza nel generatore di suoni, per poi consentirne la riproduzione in base alle informazioni ricevute dalla tastiera.

### ■ Stereophonic Optimizer (voci VRM ad eccezione di "CFX Grand")

Stereophonic Optimizer è un effetto che riproduce la distanza naturale del suono, come accade per il campionamento biauricolare, anche se lo si ascolta tramite cuffie. Quando è selezionata una delle voci VRM ad eccezione di "CFX Grand", collegando le cuffie viene automaticamente abilitata la funzione Stereophonic Optimizer. Per conoscere le voci VRM, fare riferimento al documento Data List sul sito Web.

### **Cos'è la tecnologia VRM?**

Su un vero pianoforte acustico, quando si preme il pedale damper e si suona un tasto, la corda del tasto premuto vibra causando anche la vibrazione delle altre corde e della tavola armonica. Tali vibrazioni influenzano la pausa, creando una risonanza ricca e brillante con effetto di sustain e diffusione. La tecnologia VRM (Virtual Resonance Modeling) integrata in questo strumento riproduce fedelmente la complicata interazione della risonanza delle corde e della tavola armonica utilizzando uno strumento musicale virtuale (modellazione fisica) per rendere il suono ancora più simile a quello di un piano acustico reale. Poiché la risonanza viene riprodotta all'istante a seconda dello stato della tastiera o del pedale, è possibile variare il suono in modo espressivo modificando i tempi di pressione dei tasti e i tempi e la profondità di pressione del pedale.

# Esecuzione con Smart Pianist

È possibile utilizzare in modo ancora più completo e intrigante lo strumento collegandolo allo smart device e usando l'app Smart Pianist. Smart Pianist permette di accedere a svariate funzioni aggiuntive, quali la registrazione e la memoria di registrazione. Inoltre, il display offre un controllo visivo eccezionalmente intuitivo, rendendo ancora più semplice il controllo dello strumento.

Per conoscere le possibilità offerte dallo strumento o dall'uso congiunto con Smart Pianist, fare riferimento all'elenco a pagina 36.

## AVVISO

Quando lo strumento è collegato a Smart Pianist, tutte le impostazioni sullo strumento vengono sostituite dalle impostazioni su Smart Pianist.

## Installazione di Smart Pianist



Scaricare l'app Smart Pianist e installarla sul proprio smart device.

- iPadOS/iOS: disponibile nell'App Store
- Android: disponibile su Google Play

Per i dettagli sull'app e per l'elenco dei dispositivi compatibili, consultare il sito Web di seguito.

<https://www.yamaha.com/kbdapps/>

## Collegamento a Smart Pianist

Questo strumento può essere collegato a uno smart device tramite un cavo USB o Wi-Fi (LAN wireless). Per istruzioni sul collegamento dello strumento a uno smart device, nella sezione "Connection Wizard" di Smart Pianist sono riportate le necessarie istruzioni in base alla condizione dello strumento in uso.



- 1 Su Smart Pianist, toccare l'icona [☰] posizionata in alto a sinistra del display per aprire il menu.
- 2 Toccare [Instrument] per richiamare il display Connection.
- 3 Toccare [Start Connection Wizard] nella parte inferiore.
- 4 Seguire le indicazioni di Connection Wizard.

Una volta completato il collegamento, accanto a [Instrument] in basso a destra del display viene visualizzata l'indicazione "P-S500". Quando lo strumento è collegato a Smart Pianist, i pulsanti di controllo dello strumento vengono disabilitati e lo strumento può essere controllato mediante Smart Pianist.

## Esempi di collegamento tramite cavi

### NOTA

Non è possibile utilizzare contemporaneamente i terminali [iPad] e [USB TO HOST] per il collegamento di smart device.

### ■ Dispositivi con connettore Lightning (iPhone, iPad, ecc.)

Collegare il dispositivo al terminale [iPad] utilizzando un cavo da Lightning a USB. L'iPhone o l'iPad collegato a questo terminale si ricarica automaticamente durante l'uso.

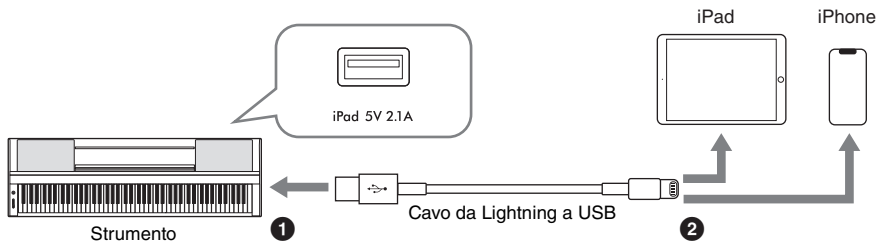

### AVVISO

- Il terminale [iPad] è dedicato alla connessione con dispositivi iOS o iPadOS. Non collegare altri dispositivi al terminale.
- Utilizzare un cavo da Lightning a USB Apple di lunghezza inferiore a tre metri.

### ■ Dispositivi con connettore Micro B o USB Type-C

Collegare il dispositivo al terminale [USB TO HOST] utilizzando un adattatore di conversione USB appropriato e un cavo USB. Prima di utilizzare il terminale [USB TO HOST], è necessario leggere le "Precauzioni per l'utilizzo del terminale [USB TO HOST]" (pagina 22).

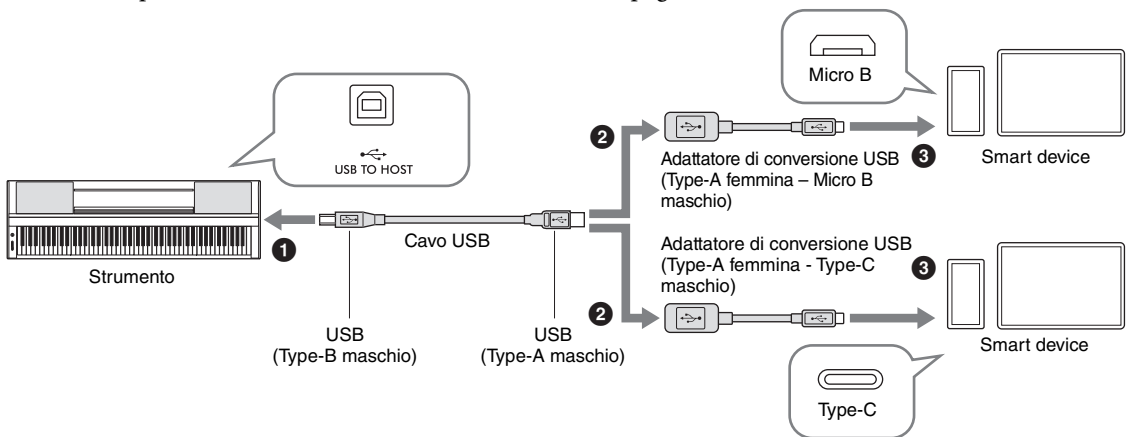

È anche possibile collegare un dispositivo iPadOS con connettore USB Type-C mediante un adattatore multiporta da USB-C ad AV digitale oppure un adattatore multiporta da USB-C a VGA Apple.

### NOTA

- Non è possibile caricare lo smart device quando è collegato al terminale [USB TO HOST].
- Non tutti gli adattatori di conversione USB disponibili in commercio sono compatibili.

## Precauzioni da adottare quando si utilizza la porta [USB TO HOST]

Quando si collega lo smart device al terminale [USB TO HOST], osservare le indicazioni riportate di seguito per evitare di sospendere il funzionamento dello strumento/smart device e di danneggiare o perdere i dati.

### AVVISO

- Utilizzare un cavo USB di tipo AB lungo non più di 3 metri. Non è consentito l'uso di cavi USB 3.0.
- Eseguire le operazioni riportate di seguito prima di accendere o spegnere lo strumento oppure prima di collegare o scollegare il cavo USB sul terminale [USB TO HOST].
  - Chiudere qualsiasi app aperta sullo smart device.
  - Assicurarsi che non siano in corso trasferimenti di dati dallo strumento. I dati vengono trasmessi anche quando si suonano le note sulla tastiera o durante la riproduzione di una song.
- Quando allo strumento è collegato lo smart device, è necessario attendere almeno sei secondi tra le seguenti operazioni: (1) spegnimento e successiva riaccensione dello strumento o (2) collegamento e scollegamento del cavo USB.

Se lo smart device o lo strumento si blocca, riavviare l'app o lo smart device oppure spegnere e riaccendere lo strumento.

## Esempi di connessione tramite Wi-Fi (LAN wireless)

Per la connessione Wi-Fi, è necessario un adattatore LAN wireless venduto separatamente (UD-WL01). Prima di collegare l'adattatore LAN wireless, è necessario leggere le "Precauzioni per l'utilizzo del terminale [USB TO DEVICE]" di seguito.

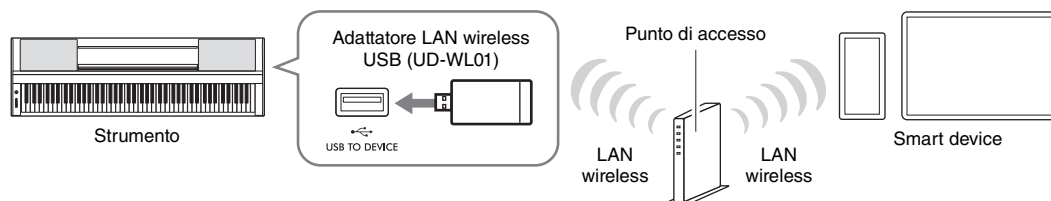

### AVVISO

Non collegare questo prodotto direttamente a un servizio Wi-Fi e/o Internet pubblico. Collegare il prodotto a Internet soltanto tramite un router protetto da password con elevato livello di sicurezza. Consultare il produttore del router per informazioni sulle pratiche ottimali di sicurezza.

### NOTA

Lo strumento può essere collegato direttamente tramite Wi-Fi senza bisogno di un punto di accesso. Tuttavia, in questa condizione l'accesso a Internet sarà disabilitato sullo smart device e alcune funzioni potrebbero essere limitate, quali la posta elettronica, la ricerca e alcune funzioni di Smart Pianist.

## Precauzioni per l'utilizzo della porta [USB TO DEVICE]

Lo strumento dispone di un terminale [USB TO DEVICE] incorporato. Quando si collega un dispositivo USB al terminale, maneggiarlo con cura. Attenersi alle importanti precauzioni indicate di seguito.

### NOTA

Per ulteriori informazioni sulla gestione dei dispositivi USB, consultare il Manuale di istruzioni del dispositivo.

### ■ Dispositivi USB compatibili

- Adattatore LAN wireless (USB UD-WL01, venduto separatamente)
- Unità flash USB (può essere utilizzata solo per aggiornare il software, non per salvare file, leggere dati, registrare o riprodurre)

Non è possibile utilizzare altri dispositivi USB, ad esempio un hub USB, la tastiera o il mouse di un computer.

### AVVISO

Il valore nominale massimo del terminale [USB TO DEVICE] è di 5 V/500 mA. Non collegare dispositivi USB con un valore nominale superiore, in quanto potrebbero verificarsi danni allo strumento.

### ■ Collegamento di un dispositivo USB

Quando si collega un dispositivo USB al terminale [USB TO DEVICE], accertarsi che il connettore del dispositivo sia appropriato e venga inserito nella direzione corretta.

### AVVISO

- Evitare di collegare o scollegare il dispositivo USB quando si accede al dispositivo stesso. La mancata osservanza di tale precauzione potrebbe comportare una sospensione del funzionamento dello strumento o il danneggiamento del dispositivo di memorizzazione USB e dei dati.
- Quando si collega e poi si scollega il dispositivo USB (e viceversa), attendere alcuni secondi tra le due operazioni.
- Non utilizzare una prolunga quando si collega un dispositivo USB.

## Scollegamento di Smart Pianist

---

È possibile scollegare lo strumento da Smart Pianist chiudendo l'app sullo smart device oppure seguendo la procedura di seguito sullo strumento stesso.

Anche se Smart Pianist è scollegato, è possibile utilizzare lo strumento con le impostazioni effettuate sull'app e mantenute fino allo spegnimento dello strumento.

- 1 Premere in qualsiasi punto del pannello accanto al display (dove normalmente vengono visualizzati i pulsanti di controllo).**

Sul display viene visualizzato un messaggio.



```
Disconnect App?  
Cancel[-]/OK[+]
```

- 2 Per scollegarsi, premere il pulsante [+].**

Per annullare, premere il pulsante [-].

### ■ Per ristabilire il collegamento con Smart Pianist:

Nel menu di Smart Pianist, toccare [Instrument] per richiamare il display di connessione (passaggi 1 - 2 a pagina 20), quindi selezionare "P-S500". Se sul display di connessione non è visualizzato "P-S500", avviare nuovamente Connection Wizard.

# Uso del solo strumento

Questo capitolo illustra le funzioni che possono essere controllate utilizzando questo strumento da solo (senza Smart Pianist). Quando lo strumento è collegato a Smart Pianist, i pulsanti di controllo sullo strumento non possono essere utilizzati. Scollegare lo strumento da Smart Pianist (pagina 23) per utilizzare questi pulsanti.



- ❶ [FUNCTION].....pagina 28
- ❷ [METRONOME] .....pagina 27
- ❸ [VOICE] .....pagina 24
- ❹ [STYLE] .....pagina 25
- ❺ [SONG] .....pagina 26
- ❻ [TEMPO] .....pagina 26
- ❼ [GUIDE] .....pagina 27

Per modificare il valore del parametro. Tenendo premuto uno di questi pulsanti, il valore viene modificato costantemente. Per ripristinare il valore predefinito di un parametro, premere contemporaneamente i pulsanti [+] e [-].

Avvia/arresta la riproduzione dello stile o della song selezionato. Premendo questo pulsante senza selezionare uno stile o una song, viene riprodotto l'ultimo elemento selezionato.

Per l'elenco di voci, stili e song, fare riferimento al documento Data List sul sito Web.

## Riproduzione del suono di vari strumenti musicali (Voci) - [VOICE]

È possibile suonare la tastiera utilizzando un'ampia varietà di voci strumentali. Le voci da 01 a 100 possono essere selezionate mediante lo strumento.

- 1 **Premere il pulsante [VOICE], quindi utilizzare i pulsanti [+] e [-] per selezionare la voce desiderata.**



Premendo ripetutamente il pulsante [VOICE] si attiva alternativamente la categoria della voce.

- 2 **Suonare la tastiera.**

Se si utilizza Smart Pianist, le voci possono essere riprodotte tramite tre parti della tastiera: Main, Layer e Left. Queste modalità di riproduzione consentono di eseguire una singola voce (Main) sull'intera tastiera, sovrapporre una voce diversa (parte Layer) alla parte Main o una voce diversa nelle aree delle mani destra e sinistra della tastiera attivando la parte Left. Quando la parte Left è attivata, la luce guida (funzione Stream Lights) si accende in corrispondenza del punto che divide la tastiera nelle aree della mano sinistra e della mano destra. Il punto (chiamato punto di split) può essere modificato nel display della voce su Smart Pianist.



## Esecuzione di uno stile con l'accompagnamento automatico ([STYLE])

Lo strumento dispone di un'ampia serie di pattern di accompagnamento ritmico (denominati "stili") in una serie di generi musicali diversi, tra cui pop, jazz e molti altri. Lo stile dispone di una funzione Auto Accompaniment che rileva automaticamente gli accordi e consente di ottenere una riproduzione automatica dell'accompagnamento suonando semplicemente la tastiera. In questo modo è possibile ricreare automaticamente il suono di un'intera orchestra o band, anche se si suona da soli. Gli stili da 01 a 100 possono essere selezionati mediante lo strumento.

- 1 **Premere il pulsante [STYLE], quindi utilizzare i pulsanti [+] e [-] per selezionare lo stile desiderato.**



Premendo ripetutamente il pulsante [STYLE] si attiva alternativamente la categoria dello stile.

- 2 **Premere il pulsante [▶/■] (Start/Stop) per avviare la riproduzione.**

Per regolare il tempo, utilizzare il pulsante [TEMPO] (pagina 26).

- 3 **Mentre si suona la tastiera usando entrambe le mani, l'accompagnamento automatico cambia insieme alla performance.**

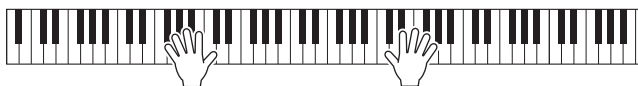

Per impostazione predefinita, è sufficiente suonare la tastiera in qualsiasi modo con entrambe le mani affinché lo strumento rilevi gli accordi e inizi a riprodurre automaticamente l'accompagnamento.

Se si imposta l'area di rilevamento degli accordi su "Lower" mediante Smart Pianist, una sezione della mano sinistra assegnata in modo specifico viene utilizzata per specificare gli accordi, e gli accordi suonati in questa sezione vengono rilevati e utilizzati come base per l'accompagnamento automatico con lo stile selezionato. Per ripristinare l'impostazione predefinita, selezionare "Full" come area di rilevamento degli accordi.

- 4 **Al termine della performance, premere il pulsante [▶/■] (Start/Stop) per interrompere la riproduzione.**

## Riproduzione di una song ([SONG])

Questa sezione illustra come riprodurre le preset song. Le song da 00 a 100 (il n. 00 identifica la song demo) possono essere selezionate utilizzando lo strumento.

- 1 **Premere il pulsante [SONG], quindi utilizzare i pulsanti [+] e [-] per selezionare la song desiderata.**



Tenendo premuto il pulsante [SONG] viene avviata la riproduzione di "00: Clocks (Demo)".

- 2 **Premere il pulsante [▶/■] (Start/Stop) per avviare la riproduzione.**

Durante la riproduzione della song, sul display viene visualizzata la posizione di riproduzione (misura corrente/numero totale di misure) e le luci guida (pagina 27) iniziano ad accendersi in successione.

- 3 **Per interrompere la riproduzione della song, premere il pulsante [▶/■] (Start/Stop).**

### Avanzamento rapido/Riavvolgimento

Premere il pulsante [+] o [-] durante la riproduzione della song. Premere uno dei pulsanti una volta per tornare indietro o avanzare di una misura. Tenere premuto uno dei pulsanti per continuare a tornare indietro o ad avanzare.

### Ritorno alla posizione iniziale della song

Premere contemporaneamente i pulsanti [+] e [-] per tornare all'inizio della song durante la riproduzione.

### Ripetizione della riproduzione

Richiamare la funzione di ripetizione della song ("Song Repeat") mediante il pulsante [FUNCTION] (pagina 28) per selezionare il tipo di ripetizione della song. Quindi, selezionare la song desiderata e avviare la riproduzione per avviare la ripetizione della riproduzione nel tipo selezionato.

## Regolazione del tempo ([TEMPO])

Il pulsante [TEMPO] consente di modificare il tempo di riproduzione del metronomo (pagina 27), dello stile (pagina 25) e della song (pagina 26). Premere il pulsante [TEMPO], quindi utilizzare i pulsanti [+] e [-] per regolare il tempo.



È inoltre possibile modificare il tempo battendo due volte sul pulsante [TEMPO] al tempo desiderato.

## Esecuzione con le luci guida mediante la funzione Guide ([GUIDE])

È possibile escludere l'audio della parte della mano destra e/o sinistra della song per provare a esercitarsi in quella parte da soli. Le luci guida indicano le note da eseguire e quando farlo.

- 1 **Selezionare la song desiderata (pagina 26).**
- 2 **Premere il pulsante [GUIDE], quindi utilizzare i pulsanti [+] e [-] per selezionare la parte desiderata su cui esercitarsi.**

(**Right:** per esercitarsi con la mano destra, **Left:** per esercitarsi con la mano sinistra, **Right & Left:** per esercitarsi con entrambe le mani, **Off:** disattiva la funzione Guide)



- 3 **Premere il pulsante [▶/■] (Start/Stop) per avviare la riproduzione.**

La parte selezionata al punto 2 viene disattivata e le luci guida indicano le note da suonare e quando farlo. Quando le luci decrescono, suonare il tasto indicato quando la luce raggiunge la parte più bassa, vicino al tasto. È inoltre possibile esercitarsi seguendo il proprio ritmo, poiché le altre parti non vengono riprodotte finché non vengono suonate correttamente le note.

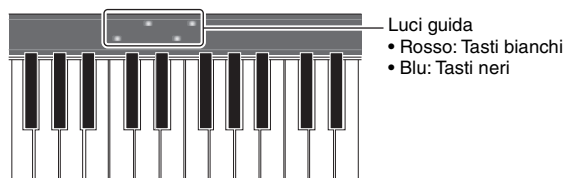

- 4 **Dopo essersi esercitati, selezionare "Off" sul display al punto 2 per disattivare la funzione Guide.**

La velocità delle luci guida e lo stato di attivazione/disattivazione possono essere impostati da [Song] → (selezione della song) → [Setting] → [Playback] su Smart Pianist.

## Utilizzo del metronomo ([METRONOME])

Il pulsante [METRONOME] consente di avviare o arrestare il metronomo. Il metronomo fornisce un suono di clic che consente di tenere un tempo preciso mentre ci si esercita o di ascoltare e controllare come suona un determinato tempo. Per regolare il tempo, utilizzare il pulsante [TEMPO] (pagina 26).

## Impostazioni di varie funzioni ([FUNCTION])

### 1 Premere più volte il pulsante [FUNCTION] per selezionare il display di impostazione.

Per dettagli sui singoli display di impostazione, fare riferimento a "Elenco delle funzioni" di seguito.

#### NOTA

È anche possibile selezionare il display di impostazione precedente o successivo premendo il pulsante [+] o [-] mentre si tiene premuto il pulsante [FUNCTION].

### 2 Utilizzare i pulsanti [+] e [-] per modificare il valore dell'impostazione.

Per ripristinare l'impostazione predefinita, premere contemporaneamente i pulsanti [+] e [-].

### 3 Per uscire dal display di impostazione, premere qualsiasi pulsante ad eccezione dei pulsanti +/[-].

## Elenco delle funzioni

Display di impostazione	Descrizione	Impostazione predefinita
Transpose	Consente di spostare l'intonazione dell'intera tastiera in modo ascendente o discendente con intervalli di semitoni per facilitare l'esecuzione in tonalità difficili, nonché di far corrispondere l'intonazione della tastiera all'estensione di un cantante o di altri strumenti. <b>Intervallo di impostazioni:</b> -12 - 0 - +12	0
Tuning*	Effettua l'accordatura fine dell'intonazione per l'intero strumento in passi di 0,2 Hz. Questa funzione è utile quando si suona questo strumento insieme ad altri strumenti o a musica di un CD. <b>Intervallo di impostazioni:</b> 414,8 - 466,8 Hz	440.0
Reverb	Determina il tipo di riverbero applicato all'intero suono, inclusa la performance su tastiera, la riproduzione di stili/song e l'immissione di dati MIDI da un dispositivo MIDI esterno. <ul style="list-style-type: none"> <li>• <b>Recital Hall:</b> simula una riverberazione senza echi in una sala di dimensioni medie, ideale per un recital di pianoforte.</li> <li>• <b>Concert Hall:</b> simula una riverberazione brillante in un grande sala per le performance di una grande orchestra.</li> <li>• <b>Chamber:</b> simula la riverberazione elegante in una piccola sala ideale per la musica da camera.</li> <li>• <b>Cathedral:</b> simula la riverberazione solenne di una cattedrale in pietra con alti soffitti.</li> <li>• <b>Club:</b> simula la riverberazione vivace di un jazz club o di un piccolo café.</li> <li>• <b>No Effect:</b> non viene applicato alcun effetto Reverb.</li> </ul> Quando viene selezionato uno stile o una song, viene richiamato automaticamente il tipo di riverbero ideale. Se viene richiamato il tipo che non può essere selezionato su questo strumento, sul display viene visualizzato "(Auto)".	Differisce a seconda dello stile/song
Reverb Depth	Consente di regolare la profondità di riverbero. Quando Reverb sopra è impostato su "No Effect" oppure la profondità è impostata su 0, non viene prodotto alcun effetto. <b>Intervallo di impostazioni:</b> 0 - 127  Se si modifica il valore di impostazione mentre è selezionata una voce VRM (pagina 19), questa impostazione viene applicata a tutte le voci VRM, incluse quelle contenute nelle song e negli stili, oltre che alla performance su tastiera.	Differisce a seconda della voce
Touch Response*	Determina in che modo il suono risponde all'intensità di esecuzione. Questa impostazione non cambia il "peso" della tastiera. <ul style="list-style-type: none"> <li>• <b>Soft 2:</b> produce un volume relativamente alto anche a fronte di un'intensità di esecuzione moderata.</li> <li>• <b>Soft 1:</b> produce un volume alto anche a fronte di un'intensità moderata.</li> <li>• <b>Medium:</b> sensibilità al tocco standard.</li> <li>• <b>Hard 1:</b> richiede una forza moderata per produrre un volume alto.</li> <li>• <b>Hard 2:</b> richiede forza (pressione sui tasti) per produrre un volume alto.</li> <li>• <b>Fixed:</b> il livello del volume è indipendente dalla forza con cui si premono i tasti.</li> </ul>	Medium
Time Signature	Consente di selezionare l'indicazione del tempo del metronomo. La velocità del metronomo varia in base all'indicazione del tempo selezionata con il suono della campana sul primo beat di ogni misura. Quando è selezionato "Bell Off", la campana non suona. Quando l'indicazione del tempo è impostata su un valore diverso da "Bell Off", la modifica dello stile o della song imposta automaticamente l'indicazione del tempo sul valore predefinito per ogni stile o song. <b>Intervallo di impostazioni:</b> Bell Off, 2/4, 3/4, 4/4, 5/4, 6/4	Bell Off

Display di impostazione	Descrizione	Impostazione predefinita
Metronome Volume*	Consente di impostare il volume del metronomo. <b>Intervallo di impostazioni:</b> 0 – 127	100
Style Part	Consente di selezionare le parti di stile da riprodurre. <ul style="list-style-type: none"> <li>• <b>All:</b> tutte le parti (canali 1-8)</li> <li>• <b>Rhythm &amp; Bass:</b> parti del ritmo e parte del basso (canali 1-3)</li> <li>• <b>Rhythm:</b> Solo parte del ritmo (canali 1-2)</li> </ul> La modifica dello stile imposta automaticamente questo valore su "All". Quando le parti in riproduzione vengono modificate dall'immissione di dati MIDI da Smart Pianist o da un altro dispositivo esterno, sul display viene visualizzato "(Changed)".	All
Song Repeat	Consente di selezionare il tipo di ripetizione della song. <ul style="list-style-type: none"> <li>• <b>Off:</b> disabilita la ripetizione della riproduzione. Quando la song attualmente selezionata giunge al termine, la riproduzione viene automaticamente arrestata.</li> <li>• <b>Single:</b> la song selezionata viene riprodotta in modo ripetuto.</li> <li>• <b>All:</b> tutte le song (da 01 a 100) vengono riprodotte in sequenza in modo continuativo.</li> <li>• <b>Random:</b> tutte le song (da 01 a 100) vengono riprodotte in ordine casuale in modo continuativo.</li> </ul>	Off
MIDI Channel	Determina il canale MIDI sul quale i messaggi MIDI generati mediante la performance su tastiera verranno trasmessi al dispositivo esterno. Quando la parte Layer e/o la parte Left sono attivate (pagina 24), i canali MIDI vengono assegnati come indicato di seguito. <ul style="list-style-type: none"> <li>• Parte Main = n (valore di impostazione: 1 – 8)</li> <li>• Parte Layer = n+1</li> <li>• Parte Left = n+2</li> </ul> * Il valore dopo 8 è 1. Le parti dello stile vengono trasmesse tramite i canali 9 - 16 indipendentemente dall'impostazione qui configurata.	1
Audio Loopback*	Determina se l'audio in ingresso dal computer o dallo smart device collegato viene inviato o meno a un computer o a uno smart device, assieme alla performance riprodotta sullo strumento. Ad esempio, se si desidera registrare il suono dell'ingresso audio nonché il suono riprodotto sullo strumento mediante il computer o lo smart device, impostare questa opzione su "On". Se invece si intende registrare solo il suono riprodotto sullo strumento su un computer o uno smart device, impostare l'opzione su "Off".	On
Button Sound*	Determina se viene emesso un suono quando si preme un pulsante di controllo sul pannello (impostazione "On") o se non viene emesso alcun suono (impostazione "Off").	On
Auto Power Off*	Consente di attivare (impostazione "Enabled") o disattivare (impostazione "Disabled") la funzione di spegnimento automatico (pagina 15).	Enabled
Language*	Consente di selezionare la lingua (inglese/giapponese) per il display. Questa impostazione verrà abilitata dopo essere usciti da questo display di impostazione.	English
Version	Mostra la versione del firmware dello strumento. Yamaha potrebbe di tanto in tanto aggiornare il firmware del prodotto, senza preavviso, al fine di migliorare le funzionalità e l'utilizzabilità. Per utilizzare al meglio le funzionalità dello strumento fornito, consigliamo di aggiornarlo sempre all'ultima versione disponibile. È possibile scaricare il firmware più recente dal seguente sito Web: <a href="https://download.yamaha.com/">https://download.yamaha.com/</a>	–

Le impostazioni contrassegnate dal simbolo "\*" vengono sempre salvate tramite backup e conservate anche dopo lo spegnimento dello strumento.

## Ripristino delle impostazioni iniziali della fabbrica (inizializzazione)

Tenendo premuto il tasto C7 (il tasto più a destra della tastiera), accendere lo strumento. In questo modo vengono ripristinate tutte le impostazioni predefinite di fabbrica, ad eccezione di "Language" nell'elenco delle funzioni precedente.

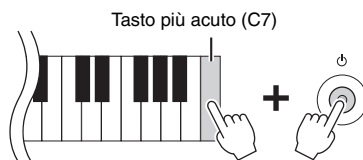

# Collegamento ad altri dispositivi

È possibile collegare dispositivi esterni ai jack e ai terminali per divertirsi a suonare lo strumento con questi dispositivi. Per i jack [AUX PEDAL] e [PEDAL UNIT], fare riferimento a pagina 17. Questa sezione illustra i collegamenti con altri connettori.

## **ATTENZIONE**

Prima di collegare lo strumento ad altri componenti elettronici, spegnere tutti i componenti. Inoltre, prima di accenderli o spegnerli, impostare al minimo tutti i livelli di volume (0). In caso contrario, potrebbero verificarsi danni ai componenti, scosse elettriche o perdita dell'udito.

## **AVVISO**

Non collocare eventuali dispositivi esterni in una posizione instabile per evitare che cadano e risultino danneggiati.

## Collegamento con uno smart device per l'utilizzo di un'app (terminale [iPad], [USB TO DEVICE] e [USB TO HOST])

Stabilendo un collegamento a uno smart device e utilizzando l'app per smart device compatibile, è possibile sfruttare alcune funzioni utili e divertirsi maggiormente con questo strumento. Per informazioni sulle app e gli smart device compatibili, accedere alla pagina Web delle rispettive app sulla seguente pagina: <https://www.yamaha.com/kbdapps/>

Per informazioni sul collegamento a Smart Pianist, fare riferimento a pagina 20. Per utilizzare altre app, verificare il metodo di connessione nella pagina Web delle rispettive app indicate sopra.

## **NOTA**

Non è possibile utilizzare contemporaneamente i terminali [iPad] e [USB TO HOST] per il collegamento di smart device.

## Collegamento a un dispositivo audio esterno (jack [AUX IN], AUX OUT [R]/[L/L+R])

### Ascolto della riproduzione su un lettore audio mediante l'altoparlante dello strumento

È possibile collegare la presa per cuffie di un lettore audio quale uno smartphone al jack [AUX IN] dello strumento. L'audio sul dispositivo collegato viene riprodotto mediante gli altoparlanti incorporati dello strumento.

## **AVVISO**

Per evitare possibili danni ai dispositivi, accendere prima il dispositivo esterno, quindi lo strumento. Quando si spengono i dispositivi, spegnere prima lo strumento, quindi il dispositivo esterno.

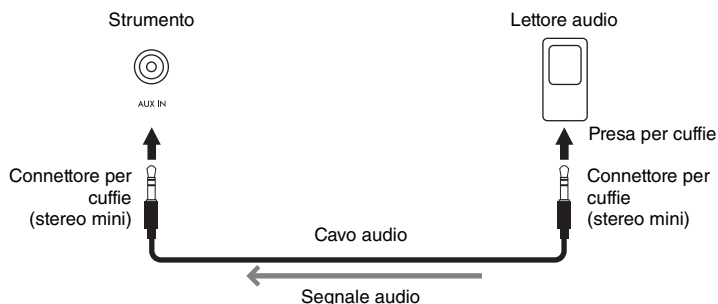

## **NOTA**

- Utilizzare cavi audio e adattatori senza resistenza (zero).
- La funzione di interfaccia audio USB garantisce un suono chiaro e diretto con meno disturbi e perdita di qualità ridotta rispetto a quanto offerto dal jack [AUX IN] (pagina 33).

## Utilizzo di un sistema di altoparlanti esterni per ascoltare i suoni dello strumento

Tramite i jack AUX OUT [R]/[L/L+R] è possibile collegare un sistema stereo per amplificare il suono dello strumento. Il suono acquisito tramite i jack [AUX IN] e [MIC INPUT] viene trasmesso contemporaneamente.

### AVVISO

- Per evitare eventuali danni ai dispositivi, accendere prima lo strumento e poi il dispositivo esterno. Quando si spengono i dispositivi, spegnere prima il dispositivo esterno e poi lo strumento. Poiché l'alimentazione di questo strumento potrebbe essere disattivata automaticamente a causa della funzione Auto Power Off (pagina 29), spegnere l'alimentazione sul dispositivo esterno o disattivare tale funzione quando non si intende utilizzare lo strumento.
- Non instradare l'uscita dai jack AUX OUT ai jack [AUX IN]. Se si effettua questo collegamento, il segnale ricevuto sui jack [AUX IN] viene trasmesso dai jack AUX OUT. Ciò potrebbe creare un loop di feedback che renderebbe impossibile un'esecuzione regolare e potrebbe perfino danneggiare i dispositivi.

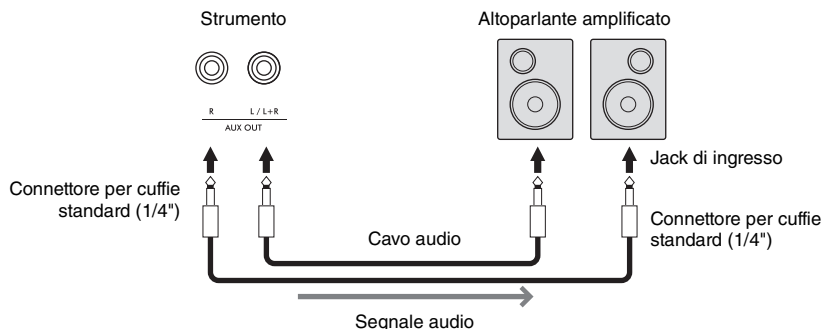

### NOTA

- Utilizzare solo il jack [L/L+R] per il collegamento con un dispositivo mono.
- Utilizzare uno spinotto adattatore appropriato se il jack di ingresso dell'altoparlante amplificato non corrisponde al connettore per cuffie del cavo audio.
- Utilizzare cavi audio e adattatori senza resistenza (zero).
- Quando si monitora il suono trasmesso mediante i jack AUX OUT dalle cuffie collegate allo strumento, si consiglia di disattivare le funzioni Binaural Sampling e Stereophonic Optimizer (pagina 19). Queste funzioni possono essere disattivate tramite [Utility] → [Sound Setting] → [Binaural] su Smart Pianist.

## Collegamento di un microfono (jack [MIC INPUT])

Collegando un microfono al jack [MIC INPUT] (presa per cuffie mono standard) è possibile cantare a tempo con la performance su tastiera o con la riproduzione della song. Lo strumento emette la voce attraverso gli altoparlanti incorporati. Inoltre, è possibile applicare vari effetti di armonia (chiamati Vocal Harmony) al canto da [Utility] → [Mic Setting] su Smart Pianist.

**1** Prima di accendere lo strumento, impostare la manopola [MIC VOLUME] al minimo.

**2** Collegare il microfono al jack [MIC INPUT].

### NOTA

Assicurarsi di disporre di un microfono dinamico tradizionale.

**3** Accendere lo strumento.

**4** Se necessario, accendere il microfono. Regolare la manopola [MIC VOLUME] mentre si canta nel microfono.

**5** Dopo aver terminato la performance, ruotare la manopola [MIC VOLUME] nella posizione minima, quindi scollegare il microfono.

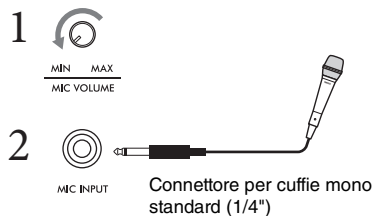

## Collegamento a un computer (terminale [USB TO HOST])

Collegando un computer al terminale [USB TO HOST] è possibile trasmettere o ricevere i dati tra lo strumento e il computer. Per informazioni dettagliate sull'utilizzo di un computer con questo strumento, fare riferimento al documento "Computer-related Operations" disponibile sul sito Web.

### AVVISO

- Utilizzare un cavo USB di tipo AB lungo non più di 3 metri. Non è consentito l'uso di cavi USB 3.0.
- Se si utilizza un'applicazione DAW (Digital Audio Workstation) con questo strumento, disattivare la funzione Audio Loopback (pagina 33). In caso contrario, potrebbe venire emesso un suono molto alto, a seconda delle impostazioni del computer o del software applicativo.

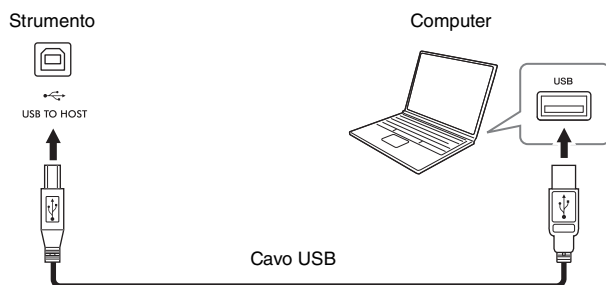

### NOTA

- Se si utilizza un cavo USB per collegare lo strumento al computer, eseguire il collegamento diretto senza passare attraverso un hub USB.
- Non è possibile collegare questo strumento a un computer con un adattatore LAN wireless USB.
- Lo strumento inizia la trasmissione subito dopo che è stata effettuata la connessione USB.
- Per informazioni sull'impostazione del software per sequencer, fare riferimento al Manuale di istruzioni del software pertinente.
- Lo strumento non trasmette alcun messaggio MIDI quando è collegato a Smart Pianist.
- Non è possibile utilizzare contemporaneamente i terminali [iPad] e [USB TO HOST] per il collegamento di computer e smart device.



## Trasmissione/ricezione di dati audio (funzione di interfaccia audio USB) (terminali [iPad] e [USB TO HOST])

Collegando un computer o uno smart device allo strumento tramite il terminale [USB TO HOST] o [iPad], i dati audio digitali possono essere trasmessi o ricevuti. La funzione di interfaccia audio USB fornisce i seguenti vantaggi:

### ■ Riproduzione dei dati audio con qualità elevata

Ciò garantisce un suono chiaro e diretto con meno disturbi e perdita di qualità ridotta rispetto a quanto offerto dal jack [AUX IN].

### ■ Registrazione della performance sullo strumento sotto forma di dati audio mediante un software per la registrazione o di produzione musicale

I dati audio registrati possono essere riprodotti sul computer o sullo smart device.

Per informazioni dettagliate sul collegamento a un computer, fare riferimento al documento "Computer-related Operations" disponibile sul sito Web. Per istruzioni sul collegamento a uno smart device, fare riferimento agli esempi di collegamento tramite cavi a pagina 21.

#### **NOTA**

Quando si utilizza un computer con sistema operativo Windows, è necessario installare sul computer Yamaha Steinberg USB Driver.

## Attivazione/disattivazione del loopback audio

Determina se l'audio in ingresso dal computer o dallo smart device tramite la funzione di interfaccia audio USB o la connessione wireless (pagina 22) viene inviato o meno a un computer o a uno smart device, assieme alla performance riprodotta sullo strumento. Per inviare il suono dell'ingresso audio, impostare Audio Loopback su "On". Ad esempio, se si desidera registrare il suono dell'ingresso audio nonché il suono riprodotto sullo strumento mediante il computer o lo smart device collegato, impostare questa opzione su "On". Se invece si intende registrare solo il suono riprodotto sullo strumento su un computer o uno smart device, impostare l'opzione su "Off". Questa impostazione può essere effettuata mediante il pulsante [FUNCTION] (pagina 29).

#### **NOTA**

- La funzione Audio Loopback non influenza il suono in ingresso dal jack [AUX IN].
- Quando la registrazione audio viene effettuata mediante Smart Pianist, il suono dell'ingresso audio proveniente dal computer o dallo smart device collegato viene registrato quando questa opzione è impostata su "On" mentre non viene registrato quando l'opzione è impostata su "Off".

# Risoluzione dei problemi

Per informazioni sulla risoluzione dei problemi relativi alle impostazioni dell'app, fare riferimento alla Guida all'interno dell'app stessa. Su Smart Pianist, toccare l'icona [≡] (Menu) in alto a sinistra sul display, quindi richiamare [Utility] → [System] → [FAQ].

Problema	Possibile causa e soluzione
<b>Lo strumento non si accende.</b>	Le spine non sono collegate correttamente. Assicurarsi che la spina CC sia saldamente inserita nel jack DC IN sullo strumento e che la spina CA sia saldamente inserita nella presa CA (pagina 14).
<b>Lo strumento si spegne automaticamente.</b>	Ciò è normale in quanto è attiva la funzione di spegnimento automatico. Se necessario, impostare il parametro della funzione di spegnimento automatico (pagina 15).
<b>Si sente rumore dagli altoparlanti o dalle cuffie.</b>	Il rumore potrebbe essere dovuto all'interferenza causata dall'utilizzo di un telefono cellulare nelle immediate vicinanze dello strumento. Spegnerlo il cellulare oppure utilizzarlo lontano dallo strumento.
<b>Si sente rumore dalle cuffie o dagli altoparlanti dello strumento quando lo si utilizza con lo smart device.</b>	Quando si utilizza lo strumento insieme allo smart device, si consiglia di utilizzare un cavo per il collegamento oppure di impostare il dispositivo in modo che non emetta onde radio (ad esempio attivando "Airplane Mode" (Modalità aereo)), attivare soltanto il Wi-Fi e stabilire un collegamento allo strumento.
<b>Il volume è troppo basso o non si sente alcun suono.</b>	Il volume master è troppo basso. Impostarlo su un livello appropriato utilizzando lo slider [MASTER VOLUME] (pagina 15).
<b>I pedali non funzionano.</b>	La spina del pedale potrebbe non essere collegata correttamente. Accertarsi di inserire correttamente la spina del pedale nel jack [AUX PEDAL] o [PEDAL UNIT]. Accertarsi di inserire completamente il cavo del pedale finché la parte metallica della spina del cavo non è più visibile.
<b>Il volume della tastiera è inferiore al volume del metronomo.</b>	Il livello di volume per il metronomo è troppo alto. Regolare il volume del metronomo (pagina 29).
<b>Le note più alte o più basse non hanno il suono corretto una volta effettuate le impostazioni di trasposizione.</b>	Lo strumento può coprire un'estensione di C2 - G8 quando si imposta la trasposizione. Se vengono suonate note più basse di C2, il suono risultante effettivo è un'ottava più alto. Se vengono suonate note più alte di G8, il suono risultante effettivo è un'ottava più basso.
<b>L'audio trasmesso dall'altoparlante esterno o il suono della riproduzione della song registrata in formato audio non è il solito.</b>	Ciò si verifica perché è attivata l'impostazione "Binaural". Quando questa impostazione è attivata e le cuffie sono collegate, le voci VRM (incluso il suono esterno alle cuffie) vengono automaticamente modificate per il suono del campionamento binaurale oppure per il suono ottimizzato mediante Stereophonic Optimizer. Questa opzione è attivata per impostazione predefinita. È possibile disattivarla mediante [Utility] → [Sound Setting] → [Binaural] di Smart Pianist.
<b>Il messaggio di errore non scompare anche quando il problema è stato risolto.</b>	Premere il pulsante [+].

# Specifiche tecniche

## P-S500

		P-S500	
<b>Nome del prodotto</b>		Digital Piano	
<b>Peso e dimensioni</b>	<b>Dimensioni (L x P x A)</b>	1.329 mm x 410 mm x 167 mm	
	<b>con leggio</b>	1.329 mm x 410 mm x 283 mm	
	<b>Peso</b>	21,8 kg	
<b>Interfaccia di controllo</b>	<b>Tastiera</b>	<b>Numero di tasti</b>	88
		<b>Tipo</b>	Tastiera GHS (Graded Hammer Standard) con tasti di colore nero opaco
		<b>Risposta al tocco</b>	Soft2/Soft1/Medium/Hard1/Hard2/Fixed
	<b>Display</b>	<b>Tipo</b>	LCD Full Dot
		<b>Dimensione</b>	80 x 16 punti
		<b>Lingua</b>	Inglese, giapponese
	<b>Pannello</b>	<b>Tipo</b>	Sensori di tocco
		<b>Lingua</b>	Inglese
<b>Funzione</b>	<b>Interfaccia audio USB</b>	44,1 kHz, 16 bit, stereo	
	<b>Lezione/Guide</b>	Sì (con funzione Stream Lights)	
<b>Voci</b>	<b>Generazione di toni</b>	<b>Suono di pianoforte</b>	Yamaha CFX, Bösendorfer Imperial
		<b>Campionamento biauricolare</b>	Sì (solo "CFX Grand")
	<b>Effetto piano</b>	<b>VRM</b>	Sì
		<b>Campioni key-off</b>	Sì
	<b>Polifonia (max.)</b>	256	
	<b>Compatibilità</b>	XG, GS, GM, GM2	
<b>Connettività</b>	<b>CC IN</b>	24 V	
	<b>Cuffie</b>	Presca per cuffie stereo standard (x 2)	
	<b>Microfono</b>	Ingresso del microfono (presa per cuffie mono standard), volume di ingresso	
	<b>AUX PEDAL</b>	Sì	
	<b>PEDAL UNIT</b>	Sì	
	<b>AUX IN</b>	Presca mini stereo	
	<b>AUX OUT</b>	Presca per cuffie standard (R, L/L+R)	
	<b>USB TO DEVICE</b>	Sì	
	<b>USB TO HOST</b>	Sì	
	<b>iPad</b>	5 V, 2,1 A.	
<b>Sistema del suono</b>	<b>Amplificatori</b>	(20 W + 6 W) x 2	
	<b>Altoparlanti</b>	(Ovale (12 cm x 6 cm) + 2,5 cm (cupola)) x 2	
<b>Alimentazione</b>	<b>Adattatore CA</b>	PA-500 (uscita: DC 24 V, 2,5 A)	
	<b>Consumo elettrico</b>	40 W	
	<b>Spegnimento automatico</b>	Sì	
<b>Accessori in dotazione</b>		<ul style="list-style-type: none"> <li>• Manuale di istruzioni</li> <li>• Online Member Product Registration</li> <li>• Cavo di alimentazione*/adattatore CA PA-500*</li> <li>• Leggio</li> <li>• Footswitch</li> </ul> <p>*Potrebbe non essere incluso a seconda del paese in cui è stato acquistato lo strumento. Per ulteriori informazioni, contattare il rivenditore Yamaha.</p>	

## Funzioni disponibili nel modello P-S500 in modalità autonoma e una volta collegato a Smart Pianist

		P-S500	P-S500 + Smart Pianist
<b>Lingua</b>		Inglese/giapponese	Menu: Inglese/Tedesco/Francese/Spagnolo/Giapponese/Cinese Messaggi e Guida: 26 lingue
<b>Piano Room (varie impostazioni per il suono del pianoforte)</b>		–	Sì
<b>Voci</b>	<b>Numero di voci</b>	100	660
	<b>Layer (sovrapposizione di due voci)</b>	–	Sì
	<b>Left (riproduzione di due voci diverse con la mano sinistra e la mano destra)</b>	–	Sì
	<b>Modifica del punto di split</b>	–	Sì
	<b>Ottava</b>	–	Sì
<b>Stili</b>	<b>Numero di stili</b>	100	370
	<b>Area di rilevamento degli accordi</b>	Full (impostazione non modificabile)	Full/Lower
	<b>Intro/Ending</b>	On (impostazione non modificabile)	On/Off
	<b>Modifica della sezione</b>	–	Main x 4
	<b>Synchro Start</b>	–	Sì
	<b>Parti di riproduzione</b>	All/Rhythm&Bass/Rhythm	8 parti, controllo on/off indipendente
<b>Effetti</b>	<b>Tipi di riverbero</b>	5 tipi	58 tipi
<b>Registrazione</b>	<b>MIDI</b>	–	Sì (formato SMF 0)
	<b>Audio</b>	–	Sì (WAV, AAC)
<b>Song</b>	<b>Numero di song per la riproduzione</b>	100	403
	<b>Impostazione delle luci guida (Stream Lights)</b>	On (impostazione non modificabile)	On/Off, velocità
	<b>Tipo di guida</b>	Correct Key (impostazione non modificabile)	Correct Key/Any Key/Your Tempo
	<b>Funzione del display Score/Chord/Lyrics</b>	–	Sì
	<b>Audio To Score</b>	–	Sì
	<b>Ripetizione da A a B</b>	–	Sì
<b>Memoria di registrazione</b>		–	Sì
<b>Metronomo</b>		Sì	
<b>Tempo</b>		5 - 500, battuta del tempo	
<b>Balance (bilanciamento del volume tra le parti)</b>		–	Sì
<b>Utilità</b>	<b>Trasposizione</b>	Tastiera	Tastiera/stile, song
	<b>Tuning</b>	414,8 - 440 - 466,8 Hz (incrementi di 0,2 Hz)	414,8 - 440 - 466,8 Hz (incrementi di 0,2 Hz), 9 tipi di scala
	<b>Impostazione della tastiera (Touch Curve)</b>	Soft2/Soft1/Medium/Hard1/Hard2/Fixed	
	<b>Impostazione del pedale</b>	–	Sì (le funzioni possono essere selezionate)
	<b>Impostazione del microfono</b>	–	Sì (armonia vocale, ecc.)
	<b>EQ master</b>	–	Sì
	<b>Impostazione del suono</b>	–	Sì (biauricolare, IAC, ecc.)
	<b>Spegnimento automatico</b>	Disabilitato/abilitato	Disabilitato/abilitato (il tempo trascorso può essere impostato)

Ci sono molti altri parametri che possono essere impostati su Smart Pianist. Selezionarli e provarli sull'app.

### Accessori venduti separatamente

\*Potrebbero non essere disponibili in alcuni paesi.

- Supporto tastiera L-300B, L-300WH
- Unità pedale LP-1B, LP-1WH
- Foot Pedal FC3A
- Footswitch FC4A, FC5
- Cuffie HPH-150, HPH-100, HPH-50
- Adattatore CA PA-500
- Adattatore LAN wireless USB UD-WL01
- Adattatore MIDI wireless UD-BT01

Il contenuto del presente manuale si applica alle ultime specifiche tecniche a partire dalla data di pubblicazione. Per ottenere la versione più recente del manuale, accedere al sito Web Yamaha e scaricare il file corrispondente. Dal momento che le specifiche tecniche, le apparecchiature e gli accessori venduti separatamente potrebbero variare a seconda del paese in cui viene distribuito il prodotto, verificarli con il rivenditore Yamaha.

# Indice

## A

Accompagnamento .....	25
Alimentazione .....	14
App .....	30
Audio Loopback .....	29
Audio To Score .....	10
Auto Power Off .....	29

## B

Button Sound .....	29
--------------------	----

## C

Campionamento binauricolare .....	19
Collegamento (dispositivi esterni) .....	30
Collegamento (Smart Pianist) .....	20
Computer .....	32
Connection Wizard .....	20
Cuffie .....	19

## D

Dispositivo audio .....	30
-------------------------	----

## F

Footswitch .....	17
Funzioni .....	28

## G

Guide .....	27
-------------	----

## H

Half Pedal .....	18
------------------	----

## I

IAC (Intelligent Acoustic Control) .....	15
Inizializzazione .....	29
Intelligent Acoustic Control (IAC) .....	15
Interfaccia audio USB .....	33

## L

Language .....	29
Leggio .....	16
Loopback audio .....	33
Luci guida .....	27

## M

Metronomo .....	27
Microfono .....	31
MIDI Channel .....	29

## P

Parte (stile) .....	29
Pedale .....	17

## R

Reverb .....	28
Ripetizione della riproduzione .....	29

## S

Smart Pianist .....	20
Song .....	26
Song Repeat .....	29
Spegnimento automatico .....	15
Stereophonic Optimizer .....	19
Stile .....	25
Style Part .....	29
Supporto .....	17
Supporto per tastiera .....	17

## T

Tempo .....	26
Time Signature .....	28
Touch Response .....	28
Transpose .....	28
Tuning .....	28

## U

Unità pedale .....	17
--------------------	----

## V

Version .....	29
Voce .....	24
Volume (metronomo) .....	29
Volume (volume master) .....	15
Volume master .....	15
VRM .....	19

## Informazioni per gli utenti sulla raccolta e lo smaltimento di vecchia attrezzatura



Questi simboli sui prodotti, sull'imballaggio e/o sui documenti che li accompagnano, indicano che i prodotti elettrici ed elettronici non devono essere mischiati con i rifiuti generici.

Per il trattamento, il recupero e il riciclaggio appropriato di vecchi prodotti, si prega di portarli ai punti di raccolta designati, in accordo con la legislazione locale.

Smaltendo correttamente questi prodotti si potranno recuperare risorse preziose, oltre a prevenire potenziali effetti negativi sulla salute e l'ambiente che potrebbero sorgere a causa del trattamento improprio dei rifiuti.

Per ulteriori informazioni sulla raccolta e il riciclaggio di vecchi prodotti, si prega di contattare l'amministrazione comunale locale, il servizio di smaltimento dei rifiuti o il punto vendita dove sono stati acquistati gli articoli.

### **Per utenti imprenditori dell'Unione europea:**

Se si desidera scartare attrezzatura elettrica ed elettronica, si prega di contattare il proprio rivenditore o il proprio fornitore per ulteriori informazioni.

### **Informazioni sullo smaltimento negli altri Paesi al di fuori dell'Unione europea:**

Questi simboli sono validi solamente nell'Unione Europea; se si desidera scartare questi articoli, si prega di contattare le autorità locali o il rivenditore e richiedere informazioni sulla corretta modalità di smaltimento.

(weee\_eu\_it\_02)

## Credits and Copyrights for the pre-installed Songs

### All I Want For Christmas Is You

Words and Music by Mariah Carey and Walter Afanasieff  
Copyright © 1994 BEYONDIDOLIZATION, SONY/ATV MUSIC PUBLISHING LLC, TAMAL VISTA MUSIC, WALLYWORLD MUSIC and KOBALT MUSIC COPYRIGHTS SARL  
All Rights for BEYONDIDOLIZATION Controlled and Administered by UNIVERSAL TUNES, A Division of SONGS OF UNIVERSAL, INC.  
All Rights for SONY/ATV MUSIC PUBLISHING LLC, TAMAL VISTA MUSIC and WALLYWORLD MUSIC Administered by SONY/ATV MUSIC PUBLISHING LLC, 424 Church Street, Suite 1200, Nashville, TN 37219  
All Rights Reserved Used by Permission

### All The Things You Are

Lyrics by Oscar Hammerstein II  
Music by Jerome Kern  
Copyright © 1939 UNIVERSAL - POLYGRAM INTERNATIONAL PUBLISHING, INC.  
Copyright Renewed  
All Rights Reserved Used by Permission

### Autumn Leaves

English lyric by Johnny Mercer  
French lyric by Jacques Prevert  
Music by Joseph Kosma  
© 1947, 1950 (Renewed) ENOCH ET CIE  
Sole Selling Agent for U.S. and Canada: MORLEY MUSIC CO., by agreement with ENOCH ET CIE  
All Rights Reserved

### Back For Good

Words and Music by Gary Barlow  
Copyright © 1995 Sony/ATV Music Publishing(UK) Limited  
All Rights Administered by Sony/ATV Music Publishing LLC, 424 Church Street, Suite 1200, Nashville, TN 37219  
International Copyright Secured All Rights Reserved

### Billie Jean

Words and Music by Michael Jackson  
Copyright © 1982 Mijac Music  
All Rights Administered by Sony/ATV Music Publishing LLC, 424 Church Street, Suite 1200, Nashville, TN 37219  
International Copyright Secured All Rights Reserved

### Can't Take My Eyes Off Of You

Words and Music by Bob Crewe and Bob Gaudio  
Copyright © 1967 EMI Longitude Music and Seasons Four Music  
Copyright Renewed  
All Rights on behalf of EMI Longitude Music Administered by Sony/ATV Music Publishing LLC, 424 Church Street, Suite 1200, Nashville, TN 37219  
International Copyright Secured All Rights Reserved

### Candle In The Wind

Words and Music by Elton John and Bernie Taupin  
Copyright © 1973 UNIVERSAL/DICK JAMES MUSIC LTD.  
Copyright Renewed  
All Rights in the United States and Canada Controlled and Administered by UNIVERSAL - SONGS OF POLYGRAM INTERNATIONAL, INC.  
All Rights Reserved Used by Permission

### Clocks

Words and Music by Guy Berryman, Jon Buckland, Will Champion and Chris Martin  
Copyright © 2002 by Universal Music Publishing MGB Ltd.  
All Rights in the United States Administered by Universal Music - MGB Songs  
International Copyright Secured All Rights Reserved

### Dancing Queen

Words and Music by Benny Andersson, Bjorn Ulvaeus and Stig Anderson  
Copyright © 1976, 1977 UNIVERSAL/UNION SONGS MUSIKFORLAG AB  
Copyright Renewed  
All Rights Administered by UNIVERSAL - POLYGRAM INTERNATIONAL PUBLISHING, INC. and EMI GROVE PARK MUSIC, INC.  
All Rights Reserved Used by Permission

### Eternal Flame

Words and Music by Billy Steinberg, Tom Kelly and Susanna Hoffs  
Copyright © 1988 Sony/ATV Music Publishing LLC and Bangophile Music  
All Rights on behalf of Sony/ATV Music Publishing LLC Administered by Sony/ATV Music Publishing LLC, 424 Church Street, Suite 1200, Nashville, TN 37219  
All Rights on behalf of Bangophile Music Controlled and Administered by Songs Of Universal, Inc.  
International Copyright Secured All Rights Reserved

### Every Breath You Take

Music and Lyrics by Sting  
Copyright © 1983 G.M. Sumner  
All Rights Administered by Sony/ATV Music Publishing LLC, 424 Church Street, Suite 1200, Nashville, TN 37219  
International Copyright Secured All Rights Reserved

### Fields Of Gold

Music and Lyrics by Sting  
Copyright © 1993 Steerpike Ltd.  
All Rights Administered by Sony/ATV Music Publishing LLC, 424 Church Street, Suite 1200, Nashville, TN 37219  
International Copyright Secured All Rights Reserved

### Final Countdown

Words and Music by Joey Tempest  
Copyright © 1986 EMI Music Publishing Ltd.  
All Rights Administered by Sony/ATV Music Publishing LLC, 424 Church Street, Suite 1200, Nashville, TN 37219  
International Copyright Secured All Rights Reserved

### The Girl From Ipanema (Garôta De Ipanema)

Music by Antonio Carlos Jobim  
English Words by Norman Gimbel  
Original Words by Vinicius De Moraes  
Copyright © 1963 ANTONIO CARLOS JOBIM and VINICIUS DE MORAES, Brazil  
Copyright Renewed 1991 and Assigned to SONGS OF UNIVERSAL, INC. and WORDS WEST LLC  
English Words Renewed 1991 by NORMAN GIMBEL for the World and Assigned to WORDS WEST LLC (P.O. Box 15187, Beverly Hills, CA 90209 USA)  
All Rights Reserved Used by Permission

### Hallelujah

Words and Music by Leonard Cohen  
Copyright © 1985 Sony/ATV Music Publishing LLC  
All Rights Administered by Sony/ATV Music Publishing LLC, 424 Church Street, Suite 1200, Nashville, TN 37219  
International Copyright Secured All Rights Reserved

### Hey Jude

Words and Music by John Lennon and Paul McCartney  
Copyright © 1968 Sony/ATV Music Publishing LLC  
Copyright Renewed  
All Rights Administered by Sony/ATV Music Publishing LLC, 424 Church Street, Suite 1200, Nashville, TN 37219  
International Copyright Secured All Rights Reserved

### The House Of The Rising Sun

Words and Music by Alan Price  
Copyright © 1964 Keith Prowse Music Publishing Co., Ltd. and ole Cantaloupe Music Copyright Renewed  
All Rights Administered by Sony/ATV Music Publishing LLC, 424 Church Street, Suite 1200, Nashville, TN 37219  
International Copyright Secured All Rights Reserved

### I Will Always Love You

Words and Music by Dolly Parton  
Copyright © 1973 Velvet Apple Music  
Copyright Renewed  
All Rights Administered by Sony/ATV Music Publishing LLC, 424 Church Street, Suite 1200, Nashville, TN 37219  
International Copyright Secured All Rights Reserved

### In The Mood

By Joe Garland  
Copyright © 1939, 1960 Shapiro, Bernstein & Co., Inc., New York  
Copyright Renewed

International Copyright Secured All Rights Reserved  
Used by Permission

**It Must Have Been Love**

Words and Music by Per Gessle  
Copyright © 1990 JIMMY FUN MUSIC  
All Rights Administered in the United States and Canada  
by UNIVERSAL - SONGS OF POLYGRAM INTERNATIONAL, INC.  
All Rights Reserved Used by Permission

**Just The Way You Are**

Words and Music by Billy Joel  
Copyright © 1977 IMPULSIVE MUSIC  
Copyright Renewed  
All Rights Administered by ALMO MUSIC CORP.  
All Rights Reserved Used by Permission

**La Bamba**

By Richard Valenzuela  
Copyright © 1959 EMI Longitude Music and Valens Heirs Designee  
Copyright Renewed  
All Rights Administered by Sony/ATV Music Publishing LLC,  
424 Church Street, Suite 1200, Nashville, TN 37219  
International Copyright Secured All Rights Reserved

**Let It Go**

from FROZEN  
Music and Lyrics by Kristen Anderson-Lopez and Robert Lopez  
© 2013 Wonderland Music Company, Inc.  
All Rights Reserved. Used by Permission.

**Let There Be Love**

Lyric by Ian Grant  
Music by Lionel Rand  
Copyright © 1940 Shapiro, Bernstein & Co., Inc., New York  
Copyright Renewed  
International Copyright Secured  
All Rights Reserved Used by Permission

**Moon River**

from the Paramount Picture BREAKFAST AT TIFFANY'S  
Words by Johnny Mercer  
Music by Henry Mancini  
Copyright © 1961 Sony/ATV Music Publishing LLC  
Copyright Renewed  
All Rights Administered by Sony/ATV Music Publishing LLC,  
424 Church Street, Suite 1200, Nashville, TN 37219  
International Copyright Secured All Rights Reserved

**Moves Like Jagger**

Words and Music by Adam Levine, Benjamin Levin, Ammar Malik and  
Shellback  
Copyright © 2010, 2011 by Universal Music - Careers, Sudgee Music,  
Matza Ball Music, Where Da Kasz At, Maru Cha Cha and MXM  
All Rights for Sudgee Music Administered by Universal Music - Careers  
All Rights for Matza Ball Music Administered by DTCM Blvd.  
All Rights for Where Da Kasz At and Maru Cha Cha Administered  
Worldwide by Song of Kobalt Music Publishing  
All Rights for MXM Administered Worldwide by Kobalt Songs Music  
Publishing  
International Copyright Secured All Rights Reserved

**My Heart Will Go On (Love Theme From "Titanic")**

from the Paramount and Twentieth Century Fox Motion Picture  
TITANIC  
Music by James Horner  
Lyric by Will Jennings  
Copyright © 1997 Sony/ATV Harmony, Sony/ATV Melody, T C F Music  
Publishing, Inc., Fox Film Music Corporation and Blue Sky Rider  
Songs  
All Rights on behalf of Sony/ATV Harmony and Sony/ATV Melody  
Administered by Sony/ATV Music Publishing LLC, 424 Church  
Street, Suite 1200, Nashville, TN 37219  
All Rights on behalf of Blue Sky Rider Songs Administered by Irving  
Music, Inc.  
International Copyright Secured All Rights Reserved

**Poker Face**

Words and Music by Stefani Germanotta and RedOne  
Copyright © 2008 Sony/ATV Music Publishing LLC, House Of Gaga  
Publishing Inc. and RedOne Productions, LLC

All Rights Administered by Sony/ATV Music Publishing LLC,  
424 Church Street, Suite 1200, Nashville, TN 37219  
International Copyright Secured All Rights Reserved

**Someone Like You**

Words and Music by Adele Adkins and Dan Wilson  
Copyright © 2011 MELTED STONE PUBLISHING LTD., BMG  
MONARCH and SUGAR LAKE MUSIC  
All Rights for MELTED STONE PUBLISHING LTD. in the U.S. and  
Canada Controlled and Administered by UNIVERSAL - SONGS OF  
POLYGRAM INTERNATIONAL, INC.  
All Rights for BMG MONARCH and SUGAR LAKE MUSIC  
Administered by BMG RIGHTS MANAGEMENT (US) LLC  
All Rights Reserved Used by Permission

**Spanish Eyes**

Words by Charles Singleton and Eddie Snyder  
Music by Bert Kaempfert  
Copyright © 1965 Bert Kaempfert Music  
Copyright Renewed  
All Rights Administered by Sony/ATV Music Publishing LLC,  
424 Church Street, Suite 1200, Nashville, TN 37219  
International Copyright Secured All Rights Reserved

**Unchained Melody**

Lyric by Hy Zaret  
Music by Alex North  
© 1955 (Renewed) North Melody Publishing (SESAC) and HZUM  
Publishing (SESAC) c/o Unchained Melody Publishing, LLC  
All Rights Reserved Used by Permission

**Up Where We Belong**

from the Paramount Picture AN OFFICER AND A GENTLEMAN  
Words by Will Jennings  
Music by Buffy Sainte-Marie and Jack Nitzsche  
Copyright © 1982 Sony/ATV Music Publishing LLC  
All Rights Administered by Sony/ATV Music Publishing LLC,  
424 Church Street, Suite 1200, Nashville, TN 37219  
International Copyright Secured All Rights Reserved

**What A Wonderful World**

Words and Music by George David Weiss and Bob Thiele  
Copyright © 1967 by Range Road Music Inc., Quartet Music and Abilene  
Music, Inc.  
Copyright Renewed  
All Rights for Rang Road Music Inc. Administered by Round Hill Carlin,  
LLC  
All Rights for Quartet Music Administered by BMG Rights Management  
(US) LLC  
All Rights for Abilene Music, Inc. Administered Worldwide by Imagem  
Music LLC  
International Copyright Secured All Rights Reserved  
Used by Permission

**White Christmas**

from the Motion Picture Irving Berlin's HOLIDAY INN  
Words and Music by Irving Berlin  
© Copyright 1940, 1942 by Irving Berlin  
Copyright Renewed  
International Copyright Secured All Rights Reserved

**Wonderful Tonight**

Words and Music by Eric Clapton  
Copyright © 1977 by Eric Patrick Clapton  
Copyright Renewed  
International Copyright Secured All Rights Reserved

**Wonderwall**

Words and Music by Noel Gallagher  
Copyright © 1995 SM Music Publishing UK Limited and Oasis Music  
All Rights Administered by Sony/ATV Music Publishing LLC,  
424 Church Street, Suite 1200, Nashville, TN 37219  
International Copyright Secured All Rights Reserved

**You've Lost That Lovin' Feelin'**

Words and Music by Barry Mann, Cynthia Weil and Phil Spector  
Copyright © 1964, 1965 Screen Gems-EMI Music Inc. and Mother Bertha  
Music  
Copyright Renewed  
All Rights Administered by Sony/ATV Music Publishing LLC,  
424 Church Street, Suite 1200, Nashville, TN 37219  
International Copyright Secured All Rights Reserved



## **Apache License 2.0**

Copyright (c) 2009-2018 Arm Limited. All rights reserved.

SPDX-License-Identifier: Apache-2.0

Licensed under the Apache License, Version 2.0 (the License); you may not use this file except in compliance with the License. You may obtain a copy of the License at [www.apache.org/licenses/LICENSE-2.0](http://www.apache.org/licenses/LICENSE-2.0)

Unless required by applicable law or agreed to in writing, software distributed under the License is distributed on an AS IS BASIS, WITHOUT WARRANTIES OR CONDITIONS OF ANY KIND, either express or implied. See the License for the specific language governing permissions and limitations under the License.

## **Modified BSD license**

COPYRIGHT(c) 2016 STMicroelectronics

Redistribution and use in source and binary forms, with or without modification, are permitted provided that the following conditions are met:

1. Redistributions of source code must retain the above copyright notice, this list of conditions and the following disclaimer.
2. Redistributions in binary form must reproduce the above copyright notice, this list of conditions and the following disclaimer in the documentation and/or other materials provided with the distribution.
3. Neither the name of STMicroelectronics nor the names of its contributors may be used to endorse or promote products derived from this software without specific prior written permission.

THIS SOFTWARE IS PROVIDED BY THE COPYRIGHT HOLDERS AND CONTRIBUTORS "AS IS" AND ANY EXPRESS OR IMPLIED WARRANTIES, INCLUDING, BUT NOT LIMITED TO, THE IMPLIED WARRANTIES OF MERCHANTABILITY AND FITNESS FOR A PARTICULAR PURPOSE ARE DISCLAIMED. IN NO EVENT SHALL THE COPYRIGHT HOLDER OR CONTRIBUTORS BE LIABLE FOR ANY DIRECT, INDIRECT, INCIDENTAL, SPECIAL, EXEMPLARY, OR CONSEQUENTIAL DAMAGES (INCLUDING, BUT NOT LIMITED TO, PROCUREMENT OF SUBSTITUTE GOODS OR SERVICES; LOSS OF USE, DATA, OR PROFITS; OR BUSINESS INTERRUPTION) HOWEVER CAUSED AND ON ANY THEORY OF LIABILITY, WHETHER IN CONTRACT, STRICT LIABILITY, OR TORT (INCLUDING NEGLIGENCE OR OTHERWISE) ARISING IN ANY WAY OUT OF THE USE OF THIS SOFTWARE, EVEN IF ADVISED OF THE POSSIBILITY OF SUCH DAMAGE.

# Important Notice: Guarantee Information for customers in European Economic Area (EEA) and Switzerland

<b>Important Notice: Guarantee Information for customers in EEA* and Switzerland</b> For detailed guarantee information about this Yamaha product, and Pan-EEA* and Switzerland warranty service, please either visit the website address below (Printable file is available at our website) or contact the Yamaha representative office for your country. * EEA: European Economic Area	English
<b>Wichtiger Hinweis: Garantie-Information für Kunden in der EWR* und der Schweiz</b> Für nähere Garantie-Information über dieses Produkt von Yamaha, sowie über den Pan-EWR*- und Schweizer Garantieservice, besuchen Sie bitte entweder die folgend angegebene Internetadresse (eine druckfähige Version befindet sich auch auf unserer Webseite), oder wenden Sie sich an den für Ihr Land zuständigen Yamaha-Vertrieb. *EWR: Europäischer Wirtschaftsraum	Deutsch
<b>Remarque importante: informations de garantie pour les clients de l'EEE et la Suisse</b> Pour des informations plus détaillées sur la garantie de ce produit Yamaha et sur le service de garantie applicable dans l'ensemble de l'EEE ainsi qu'en Suisse, consultez notre site Web à l'adresse ci-dessous (le fichier imprimable est disponible sur notre site Web) ou contactez directement Yamaha dans votre pays de résidence. * EEE : Espace Economique Européen	Français
<b>Belangrijke mededeling: Garantie-informatie voor klanten in de EER* en Zwitserland</b> Voor gedetailleerde garantie-informatie over dit Yamaha-product en de garantieservice in heel de EER* en Zwitserland, gaat u naar de onderstaande website (u vindt een afdrukbaar bestand op onze website) of neemt u contact op met de vertegenwoordiging van Yamaha in uw land. * EER: Europese Economische Ruimte	Nederlands
<b>Aviso importante: información sobre la garantía para los clientes del EEE* y Suiza</b> Para una información detallada sobre este producto Yamaha y sobre el soporte de garantía en la zona EEE* y Suiza, visite la dirección web que se incluye más abajo (la versión del archivo para imprimir esta disponible en nuestro sitio web) o póngase en contacto con el representante de Yamaha en su país. * EEE: Espacio Económico Europeo	Español
<b>Avviso importante: informazioni sulla garanzia per i clienti residenti nell'EEA* e in Svizzera</b> Per informazioni dettagliate sulla garanzia relativa a questo prodotto Yamaha e l'assistenza in garanzia nei paesi EEA* e in Svizzera, potete consultare il sito Web all'indirizzo riportato di seguito (è disponibile il file in formato stampabile) oppure contattare l'ufficio di rappresentanza locale della Yamaha. * EEA: Area Economica Europea	Italiano
<b>Aviso importante: informações sobre as garantias para clientes da AEE* e da Suíça</b> Para obter uma informação pormenorizada sobre este produto da Yamaha e o serviço de garantia na AEE* e na Suíça, visite o site a seguir (o arquivo para impressão está disponível no nosso site) ou entre em contato com o escritório de representação da Yamaha no seu país. * AEE: Área Económica Européia	Português
<b>Σημαντική σημείωση: Πληροφορίες εγγύησης για τους πελάτες στον ΕΟΧ* και Ελλάδα</b> Για λεπτομερείς πληροφορίες εγγύησης σχετικά με το προϊόν προϊόν της Yamaha και την κάλυψη εγγύησης σε όλες τις χώρες του ΕΟΧ και την Ελλάδα, επισκεφτείτε την παρακάτω ιστοσελίδα (Εκτυπώσιμη μορφή είναι διαθέσιμη στην ιστοσελίδα μας) ή απευθυνθείτε στην αντιπροσωπεία της Yamaha στη χώρα σας. * ΕΟΧ: Ευρωπαϊκός Οικονομικός Χώρος	Ελληνικά
<b>Viktigt: Garantiinformation för kunder i EES-området* och Schweiz</b> För detaljerad information om denna Yamahaprodukt samt garantiservice i hela EES-området* och Schweiz kan du antingen besöka nedanstående webbadress (en utskriftsvänlig fil finns på webbplatsen) eller kontakta Yamahas officiella representant i ditt land. * EES: Europeiska Ekonomiska Samarbetsområdet	Svenska
<b>Viktig merknad: Garantiinformasjon for kunder i EØS* og Sveits</b> Detaljert garantiinformasjon om dette Yamaha-produktet og garantiservice for hele EØS-området* og Sveits kan fås enten ved å besøke nettstedene nedenfor (utskriftsversjon finnes på våre nettsider) eller kontakte Yamahas kontorene i landet der du bor. *EØS: Det europeiske økonomiske samarbeidsområdet	Norsk
<b>Vigtig oplysning: Garantioplysninger til kunder i EØO* og Schweiz</b> De kan finde detaljerede garantioplysninger om dette Yamaha-produkt og den fælles garantiserviceordning for EØO* (og Schweiz) ved at besøge det websted, der er angivet nedenfor (der findes en fil, som kan udskrives, på vores websted), eller ved at kontakte Yamahas nationale repræsentationskontor i det land, hvor De bor. * EØO: Det Europæiske Økonomiske Område	Dansk
<b>Tärkeä ilmoitus: Takuutiedot Euroopan talousalueen (ETA) ja Sveitsin asiakkaille</b> Tämän Yamaha-tuotteen sekä ETA-alueen ja Sveitsin takuuta koskevat yksityiskohtaiset tiedot saatte alla olevasta nettiosoitteesta. (Tulostettava tiedosto saatavissa sivustollamme.) Voitte myös ottaa yhteyttä paikalliseen Yamaha-edustajaan. *ETA: Euroopan talousalue	Suomi
<b>Ważne: Warunki gwarancyjne obowiązujące w EOG* i Szwajcarii</b> Aby dowiedzieć się więcej na temat warunków gwarancyjnych tego produktu firmy Yamaha i serwisu gwarancyjnego w całym EOG* i Szwajcarii, należy odwiedzić wskazaną poniżej stronę internetową (Plik gotowy do wydruku znajduje się na naszej stronie internetowej) lub skontaktować się z przedstawicielstwem firmy Yamaha w swoim kraju. * EOG — Europejski Obszar Gospodarczy	Polski
<b>Důležité oznámení: Záruční informace pro zákazníky v EHS* a ve Švýcarsku</b> Podrobné záruční informace o tomto produktu Yamaha a záručním servisu v celém EHS* a ve Švýcarsku naleznete na níže uvedené webové adrese (soubor k tisku je dostupný na našich webových stránkách) nebo se můžete obrátit na zastoupení firmy Yamaha ve své zemi. * EHS: Evropský hospodářský prostor	Česky
<b>Fontos figyelmeztetés: Garancia-információk az EGT* területén és Svájcban élő vásárlók számára</b> A jelen Yamaha termékre vonatkozó részletes garancia-információk, valamint az EGT*-re és Svájcra kiterjedő garanciális szolgáltatás tekintetében keresse fel webhelyünket az alábbi címen (a webhelyen nyomattható fájl is talál), vagy pedig lépjen kapcsolatba az országában működő Yamaha képviselői irodával. * EGT: Európai Gazdasági Térség	Magyar
<b>Oluline märkus: Garantiteave Euroopa Majanduspiirkonna (EMP)* ja Šveitsi klientidele</b> Täpsema teabe saamiseks selle Yamaha toote garantii ning kogu Euroopa Majanduspiirkonna ja Šveitsi garantiiteeninduse kohta, külastage palun veebisaiti alljärgneval aadressil (meie saidil on saadaval printitav fail) või pöörduge Teie regiooni Yamaha esinduse poole. * EMP: Euroopa Majanduspiirkond	Eesti keel
<b>Svarīgs paziņojums: garantijas informācija klientiem EEZ* un Šveicē</b> Lai saņemtu detalizētu garantijas informāciju par šo Yamaha produktu, kā arī garantijas apkalpošanu EEZ* un Šveicē, lūdzam apmeklējiet zemāk norādīto tīmekļa vietnes adresi (tīmekļa vietnē ir pieejams drukājams fails) vai sazinieties ar jūsu valsti apkalpojošo Yamaha pārstāvniecību. * EEZ: Eiropas Ekonomikas zona	Latviešu
<b>Démesio: informacija dėl garantijos pirkėjams EEE* ir Šveicarijoje</b> Jei reikia išsamios informacijos apie šį „Yamaha“ produktą ir jo techninę priežiūrą visoje EEE* ir Šveicarijoje, apsilankykite mūsų svetainėje toliau nurodytu adresu (svetainėje yra spausdintinas failas) arba kreipkitės į „Yamaha“ atstovybę savo šaliai. *EEE – Europos ekonominė erdvė	Lietuvių kalba
<b>Dôležité upozornenie: Informácie o záruke pre zákazníkov v EHP* a Švajčiarsku</b> Podrobné informácie o záruke týkajúce sa tohto produktu od spoločnosti Yamaha a garančnom servise v EHP* a Švajčiarsku nájdete na webovej stránke uvedenej nižšie (na našej webovej stránke je k dispozícii súbor na tlač) alebo sa obráťte na zástupcu spoločnosti Yamaha vo svojej krajine. * EHP: Európsky hospodársky priestor	Slovenčina
<b>Pomembno obvestilo: Informacije o garanciji za kupce v EGP* in Švici</b> Za podrobnejše informacije o tem Yamahinem izdelku ter garancijskem servisu v celotnem EGP in Švici, obiščite spletno mesto, ki je navedeno spodaj (natisljiva datoteka je na voljo na našem spletnem mestu), ali se obrnite na Yamahinega predstavnika v svoji državi. * EGP: Evropski gospodarski prostor	Slovenščina
<b>Важно съобщение: Информация за гаранцията за клиенти в ЕИП* и Швейцария</b> За подробна информация за гаранцията за този продукт на Yamaha и гаранционното обслужване в паневропейската зона на ЕИП* и Швейцария или посетете посочения по-долу уеб сайт (на нашия уеб сайт има файл за печат), или се свържете с представителния офис на Yamaha във вашата страна. * ЕИП: Европейско икономическо пространство	Български език
<b>Notificare importantă: Informații despre garanție pentru clienții din SEE* și Elveția</b> Pentru informații detaliate privind acest produs Yamaha și serviciul de garanție Pan-SEE* și Elveția, vizitați site-ul la adresa de mai jos (fișierul imprimabil este disponibil pe site-ul nostru) sau contactați biroul reprezentanței Yamaha din țara dumneavoastră. * SEE: Spațiul Economic European	Limba română
<b>Važna obavijest: Informacije o jamstvu za države EGP-a i Švicarske</b> Za detaljne informacije o jamstvu za ovaj Yamahin proizvod te jamstvenom servisu za cijeli EGP i Švicarsku, molimo Vas da posjetite web-stranicu navedenu u nastavku ili kontaktirate ovlaštenog Yamahinog dobavljača u svojoj zemlji. * EGP: Evropski gospodarski prostor	Hrvatski

<https://europe.yamaha.com/warranty/>

## NORTH AMERICA

### CANADA

**Yamaha Canada Music Ltd.**  
135 Milner Avenue, Toronto, Ontario M1S 3R1,  
Canada  
Tel: +1-416-298-1311

### U.S.A.

**Yamaha Corporation of America**  
6600 Orangethorpe Avenue, Buena Park, CA 90620,  
U.S.A.  
Tel: +1-714-522-9011

## CENTRAL & SOUTH AMERICA

### MEXICO

**Yamaha de México, S.A. de C.V.**  
Av. Insurgentes Sur 1647 Piso 9, Col. San José  
Insurgentes, Delegación Benito Juárez, México,  
D.F., C.P. 03900, México  
Tel: +52-55-5804-0600

### BRAZIL

**Yamaha Musical do Brasil Ltda.**  
Praça Professor José Lannes, 40, Cjs 21 e 22, Brooklin  
Paulista Novo CEP 04571-100 – São Paulo – SP,  
Brazil  
Tel: +55-11-3704-1377

### ARGENTINA

**Yamaha Music Latin America, S.A.,  
Sucursal Argentina**  
Olga Cossetini 1553, Piso 4 Norte,  
Madero Este-C1107CEK,  
Buenos Aires, Argentina  
Tel: +54-11-4119-7000

### PANAMA AND OTHER LATIN

#### AMERICAN REGIONS/ CARIBBEAN REGIONS

**Yamaha Music Latin America, S.A.**  
Edificio Torre Davivienda, Piso: 20  
Avenida Balboa, Marbella, Corregimiento de Bella  
Vista, Ciudad de Panamá, Rep. de Panamá  
Tel: +507-269-5311

## EUROPE

### THE UNITED KINGDOM/IRELAND

**Yamaha Music Europe GmbH (UK)**  
Sherbourne Drive, Tilbrook, Milton Keynes,  
MK7 8BL, U.K.  
Tel: +44-1908-366700

### GERMANY

**Yamaha Music Europe GmbH**  
Siemensstrasse 22-34, 25462 Rellingen, Germany  
Tel: +49-4101-303-0

### SWITZERLAND/LIECHTENSTEIN

**Yamaha Music Europe GmbH, Branch  
Switzerland in Thalwil**  
Seestrasse 18a, 8800 Thalwil, Switzerland  
Tel: +41-44-3878080

### AUSTRIA/CROATIA/CZECH REPUBLIC/ HUNGARY/ROMANIA/SLOVAKIA/ SLOVENIA

**Yamaha Music Europe GmbH, Branch Austria**  
Schleiergasse 20, 1100 Wien, Austria  
Tel: +43-1-60203900

### POLAND

**Yamaha Music Europe  
Sp.z o.o. Oddział w Polsce**  
ul. Wielicka 52, 02-657 Warszawa, Poland  
Tel: +48-22-880-08-88

### BULGARIA

**Dinacord Bulgaria LTD.**  
Bul. Iskarsko Schose 7 Targowski Zentar Ewropa  
1528 Sofia, Bulgaria  
Tel: +359-2-978-20-25

### MALTA

**Olimpus Music Ltd.**  
Valletta Road, Mosta MST9010, Malta  
Tel: +356-2133-2093

### NETHERLANDS/BELGIUM/ LUXEMBOURG

**Yamaha Music Europe, Branch Benelux**  
Clarissenhof 5b, 4133 AB Vianen, The Netherlands  
Tel: +31-347-358040

### FRANCE

**Yamaha Music Europe**  
7 rue Ambroise Croizat, Zone d'activités de Pariest,  
77183 Croissy-Beaubourg, France  
Tel: +33-1-6461-4000

### ITALY

**Yamaha Music Europe GmbH, Branch Italy**  
Via Tinelli N.67/69 20855 Gerno di Lesmo (MB),  
Italy  
Tel: +39-039-9065-1

### SPAIN/PORTUGAL

**Yamaha Music Europe GmbH Ibérica, Sucursal  
en España**  
Ctra. de la Coruña km. 17,200, 28231  
Las Rozas de Madrid, Spain  
Tel: +34-91-639-88-88

### GREECE

**Philippos Nakas S.A. The Music House**  
19th km. Leof. Lavriou 190 02 Peania – Attiki,  
Greece  
Tel: +30-210-6686260

### SWEDEN

**Yamaha Music Europe GmbH Germany filial  
Scandinavia**  
JA Wettergrensgata 1, 400 43 Göteborg, Sweden  
Tel: +46-31-89-34-00

### DENMARK

**Yamaha Music Denmark,  
Fillial of Yamaha Music Europe GmbH, Tyskland**  
Generatorvej 8C, ST. TH., 2860 Søborg, Denmark  
Tel: +45-44-92-49-00

### FINLAND

**F-Musiikki Oy**  
Antaksentie 4  
FI-01510 Vantaa, Finland  
Tel: +358 (0)96185111

### NORWAY

**Yamaha Music Europe GmbH Germany -  
Norwegian Branch**  
Grini Næringspark 1, 1332 Østerås, Norway  
Tel: +47-6716-7800

### ICELAND

**Hljóðfaerahúsid Ehf.**  
Sidumula 20  
IS-108 Reykjavik, Iceland  
Tel: +354-525-5050

### CYPRUS

**Nakas Music Cyprus Ltd.**  
Nikis Ave 2k  
1086 Nicosia  
Tel: + 357-22-511080  
**Major Music Center**  
21 Ali Riza Ave. Ortakoy  
P.O.Box 475 Lefkoşa, Cyprus  
Tel: (392) 227 9213

### RUSSIA

**Yamaha Music (Russia) LLC.**  
Room 37, entrance 7, bld. 7, Kievskaya street,  
Moscow, 121059, Russia  
Tel: +7-495-626-5005

### OTHER EUROPEAN REGIONS

**Yamaha Music Europe GmbH**  
Siemensstrasse 22-34, 25462 Rellingen, Germany  
Tel: +49-4101-303-0

## AFRICA

**Yamaha Music Gulf FZE**  
JAFZA-16, Office 512, P.O.Box 17328,  
Jebel Ali FZE, Dubai, UAE  
Tel: +971-4-801-1500

## MIDDLE EAST

### TURKEY

**Yamaha Music Europe GmbH  
Merkezi Almany Türkiye İstanbul Şubesi**  
Mor Sumbul Sokak Varyap Meridian Business  
1.Blok No:1 113-114-115  
Bati Atasehir Istanbul, Turkey  
Tel: +90-216-275-7960

### ISRAEL

**RBX International Co., Ltd.**  
P.O.Box 10245, Petach-Tikva, 49002  
Tel: (972) 3-925-6900

### OTHER REGIONS

**Yamaha Music Gulf FZE**  
JAFZA-16, Office 512, P.O.Box 17328,  
Jebel Ali FZE, Dubai, UAE  
Tel: +971-4-801-1500

## ASIA

### THE PEOPLE'S REPUBLIC OF CHINA

**Yamaha Music & Electronics (China) Co., Ltd.**  
2F, Yunhedasha, 1818 Xinzha-lu, Jingan-qu,  
Shanghai, China  
Tel: +86-400-051-7700

### HONG KONG

**Tom Lee Music Co., Ltd.**  
11/F., Silvercord Tower 1, 30 Canton Road,  
Tsimshatsui, Kowloon, Hong Kong  
Tel: +852-2737-7688

### INDIA

**Yamaha Music India Private Limited**  
P-401, JMD Megapolis, Sector-48, Sohna Road,  
Gurgaon-12018, Haryana, India  
Tel: +91-124-485-3300

### INDONESIA

**PT. Yamaha Musik Indonesia (Distributor)**  
Yamaha Music Center Bldg. Jalan Jend. Gatot  
Subroto Kav. 4, Jakarta 12930, Indonesia  
Tel: +62-21-520-2577

### KOREA

**Yamaha Music Korea Ltd.**  
11F, Prudential Tower, 298, Gangnam-daero,  
Gangnam-gu, Seoul, 06253, Korea  
Tel: +82-2-3467-3300

### MALAYSIA

**Yamaha Music (Malaysia) Sdn. Bhd.**  
No.8, Jalan Perbandaran, Kelana Jaya, 47301  
Petaling Jaya, Selangor, Malaysia  
Tel: +60-3-7803900

### SINGAPORE

**Yamaha Music (Asia) Private Limited**  
Block 202 Hougang Street 21, #02-00,  
Singapore 530202, Singapore  
Tel: +65-6740-9200

### TAIWAN

**Yamaha Music & Electronics Taiwan Co., Ltd.**  
2F., No.1, Yuandong Rd., Banqiao Dist.,  
New Taipei City 22063, Taiwan (R.O.C.)  
Tel: +886-2-7741-8888

### THAILAND

**Siam Music Yamaha Co., Ltd.**  
3, 4, 15, 16th Fl., Siam Motors Building,  
891/1 Rama 1 Road, Wangmai,  
Pathumwan, Bangkok 10330, Thailand  
Tel: +66-2215-2622

### VIETNAM

**Yamaha Music Vietnam Company Limited**  
15th Floor, Nam A Bank Tower, 201-203 Cach  
Mang Thang Tam St., Ward 4, Dist.3,  
Ho Chi Minh City, Vietnam  
Tel: +84-28-3818-1122

### OTHER ASIAN REGIONS

[https://asia-latinamerica-mea.yamaha.com/  
index.html](https://asia-latinamerica-mea.yamaha.com/index.html)

## OCEANIA

### AUSTRALIA

**Yamaha Music Australia Pty. Ltd.**  
Level 1, 80 Market Street, South Melbourne,  
VIC 3205 Australia  
Tel: +61-3-9693-5111

### NEW ZEALAND

**Musik Works LTD**  
P.O. BOX 6246 Wellesley, Auckland 4680,  
New Zealand  
Tel: +64-9-634-0099

### REGIONS AND TRUST

#### TERRITORIES IN PACIFIC OCEAN

[https://asia-latinamerica-mea.yamaha.com/  
index.html](https://asia-latinamerica-mea.yamaha.com/index.html)



P77025570

**Yamaha Global Site**

<https://www.yamaha.com/>

**Yamaha Downloads**

<https://download.yamaha.com/>

Manual Development Group  
© 2020 Yamaha Corporation

Published 10/2020 LB-A0