



MUSIC SYNTHESIZER

MX49

MX61

MX88

Manuale di istruzioni

Il numero di modello e quello di serie, i requisiti di alimentazione e altre informazioni del prodotto si trovano sulla piastrina o vicino alla stessa. La piastrina del prodotto si trova nella parte inferiore dell'unità. Annotare il numero di serie nello spazio indicato di seguito e conservare il manuale come documento di comprovazione dell'acquisto; in tal modo, in caso di furto, l'identificazione sarà più semplice.

Numero del modello

Numero di serie

(bottom_it_01)

OBSERVERA!

Apparaten kopplas inte ur växelströmskällan (nätet) så länge som den är ansluten till vägguttaget, även om själva apparaten har stängts av.

ADVARSEL: Netspændingen til dette apparat er IKKE afbrudt, så længe netledningen sidder i en stikkontakt, som er tændt — også selvom der er slukket på apparatets afbryder.

VAROITUS: Laitteen toisiopiiriin kytketty käyttökytkin ei irroita koko laitetta verkosta.

(standby)

Informazioni per gli utenti sulla raccolta e lo smaltimento di vecchia attrezzatura



Questi simboli sui prodotti, sull'imballaggio e/o sui documenti che li accompagnano, indicano che i prodotti elettrici ed elettronici non devono essere mischiati con i rifiuti generici.

Per il trattamento, il recupero e il riciclaggio appropriato di vecchi prodotti, si prega di portarli ai punti di raccolta designati, in accordo con la legislazione locale.

Smaltendo correttamente questi prodotti si potranno recuperare risorse preziose, oltre a prevenire potenziali effetti negativi sulla salute e l'ambiente che potrebbero sorgere a causa del trattamento improprio dei rifiuti.

Per ulteriori informazioni sulla raccolta e il riciclaggio di vecchi prodotti, si prega di contattare l'amministrazione comunale locale, il servizio di smaltimento dei rifiuti o il punto vendita dove sono stati acquistati gli articoli.

Per utenti imprenditori dell'Unione europea:

Se si desidera scartare attrezzatura elettrica ed elettronica, si prega di contattare il proprio rivenditore o il proprio fornitore per ulteriori informazioni.

Informazioni sullo smaltimento negli altri Paesi al di fuori dell'Unione europea:

Questi simboli sono validi solamente nell'Unione Europea; se si desidera scartare questi articoli, si prega di contattare le autorità locali o il rivenditore e richiedere informazioni sulla corretta modalità di smaltimento.

(weee_eu_it_02)

PRECAUZIONI

LEGGERE ATTENTAMENTE PRIMA DI CONTINUARE

Conservare questo manuale in un luogo sicuro e accessibile per future consultazioni.

Per l'adattatore CA



AVVERTENZA

- Questo adattatore CA è progettato per essere utilizzato soltanto con strumenti elettronici Yamaha. Non utilizzare per scopi diversi.
- Solo per uso interno. Non utilizzare in ambienti umidi.



ATTENZIONE

- Durante l'installazione, assicurarsi che la presa CA sia facilmente accessibile. In caso di problemi o malfunzionamenti, spegnere immediatamente lo strumento tramite l'interruttore di alimentazione e scollegare l'adattatore CA dalla presa. Se l'adattatore CA è collegato alla presa CA, tenere presente che una quantità minima di corrente continua a essere presente, anche se l'interruttore di alimentazione è spento. Se non si intende utilizzare lo strumento per un lungo periodo di tempo, scollegare il cavo di alimentazione dalla presa a muro CA.

Per lo strumento



AVVERTENZA

Attenersi sempre alle precauzioni di base indicate di seguito per evitare il rischio di lesioni gravi o addirittura di morte conseguente a scosse elettriche, cortocircuiti, danni, incendi o altri pericoli. Tali precauzioni includono, fra le altre, quelle indicate di seguito:

Alimentazione/Adattatore CA

- Non posizionare il cavo di alimentazione in prossimità di fonti di calore, quali radiatori o caloriferi. Non piegarlo eccessivamente né danneggiarlo. Non posizionare oggetti pesanti sul cavo.
- Utilizzare solo la tensione corretta specificata per lo strumento. La tensione necessaria è indicata sulla piastrina del nome dello strumento.
- Utilizzare solo l'adattatore specificato (pagina 40). L'utilizzo di un adattatore non adeguato potrebbe causare danni allo strumento o surriscaldamento.
- Controllare periodicamente la spina elettrica ed eventualmente rimuovere la sporcizia o la polvere accumulata.

Non aprire

- Lo strumento non contiene componenti riparabili dall'utente. Non aprire lo strumento né smontare o modificare in alcun modo i componenti interni. In caso di malfunzionamento, non utilizzare lo strumento e richiedere l'assistenza di un tecnico autorizzato Yamaha.

Esposizione all'acqua

- Non esporre lo strumento alla pioggia, non usarlo vicino all'acqua o in ambienti umidi o bagnati né sistemare su di esso contenitori di liquidi (ad esempio, tazze, bicchieri o bottiglie) che possano riversarsi in una qualsiasi delle aperture. Un'eventuale fuoriuscita di liquido potrebbe penetrare nelle aperture dello strumento. In caso di infiltrazione di liquido all'interno dello strumento, come ad esempio acqua, spegnere immediatamente lo strumento e scollegare il cavo di alimentazione dalla presa CA. Richiedere quindi l'assistenza di un tecnico autorizzato Yamaha.
- Non inserire o rimuovere la spina elettrica con le mani bagnate.

Esposizione al fuoco

- Non appoggiare sullo strumento oggetti con fiamme vive, come ad esempio candele. Tali oggetti potrebbero cadere provocando un incendio.

Anomalie

- Se si verifica uno dei problemi riportati di seguito, spegnere immediatamente lo strumento e scollegare la spina elettrica dalla presa. Richiedere quindi l'assistenza di un tecnico autorizzato Yamaha.
 - La spina o il cavo di alimentazione è danneggiato.
 - Si verifica l'emissione di un odore insolito o di fumo.
 - Alcuni oggetti sono caduti nello strumento.
 - Si verifica una improvvisa scomparsa del suono durante l'utilizzo dello strumento.



ATTENZIONE

Attenersi sempre alle precauzioni di base elencate di seguito per evitare lesioni personali o danni allo strumento o ad altri oggetti. Tali precauzioni includono, fra le altre, quelle indicate di seguito:

Alimentazione/Adattatore CA

- Non collegare lo strumento a una presa elettrica utilizzando un connettore multiplo, per evitare una riduzione della qualità del suono o un eventuale surriscaldamento della presa stessa.
- Per scollegare il cavo di alimentazione dallo strumento o dalla presa elettrica, afferrare sempre la spina e non il cavo, per evitare di danneggiarlo.
- Se si prevede di non utilizzare lo strumento per un lungo periodo di tempo o in caso di temporali, rimuovere la spina dalla presa elettrica.

Posizionamento

- Non collocare lo strumento in posizione instabile, per evitare che cada.
- Prima di spostare lo strumento, assicurarsi che tutti i cavi siano scollegati per evitare danni o lesioni alle persone che potrebbero inciampare.
- Durante l'installazione del prodotto, assicurarsi che la presa CA utilizzata sia facilmente accessibile. In caso di problemi o malfunzionamenti, spegnere immediatamente lo strumento e scollegare la spina dalla presa elettrica. Anche quando l'interruttore è spento, una quantità minima di corrente continua ad alimentare il prodotto. Se si prevede di non utilizzare il prodotto per un lungo periodo di tempo, scollegare il cavo di alimentazione dalla presa CA a muro.

Collegamenti

- Prima di collegare lo strumento ad altri componenti elettronici, spegnere tutti i componenti interessati. Prima di accendere o spegnere i componenti, impostare al minimo i livelli del volume.
- Assicurarsi inoltre che il volume di tutti i componenti sia impostato al minimo. Aumentare gradualmente il volume mentre si suona lo strumento fino a raggiungere il livello desiderato.

Precauzioni di utilizzo

- Non introdurre le dita o le mani nelle fessure presenti sullo strumento.
- Non introdurre né lasciare cadere carta, oggetti metallici o di altro tipo nelle fessure presenti sul pannello. Ciò potrebbe causare lesioni personali, danni allo strumento o ad altri oggetti o problemi nel funzionamento.
- Non appoggiarsi allo strumento, né posizionarvi sopra oggetti pesanti. Non esercitare eccessiva forza su pulsanti, interruttori o connettori.
- Non utilizzare lo strumento/dispositivo o le cuffie per lunghi periodi di tempo o con livelli di volume eccessivi. Tali pratiche potrebbero causare una perdita permanente dell'udito. Se si accusano disturbi uditivi come fischi o abbassamento dell'udito, rivolgersi a un medico.

Yamaha declina qualsiasi responsabilità per i danni derivanti da un utilizzo non corretto o dalle modifiche apportate allo strumento, nonché per la perdita o la distruzione di dati.

Spegnere sempre lo strumento quando non è utilizzato.

Anche se l'interruttore [⏻] (Standby/On) è in posizione di standby (il display è spento), una quantità minima di corrente continua ad alimentare lo strumento.

Se non si intende utilizzare lo strumento per un lungo periodo di tempo, scollegare il cavo di alimentazione dalla presa a muro CA.

AVVISO

Attenersi sempre agli avvisi riportati di seguito per evitare il malfunzionamento/danneggiamento del dispositivo e il danneggiamento dei dati o di altri oggetti.

■ Utilizzo e manutenzione

- Non utilizzare lo strumento in prossimità di apparecchi televisivi, radio, stereo, telefoni cellulari o altri dispositivi elettrici. In caso contrario, lo strumento o i suddetti dispositivi potrebbero generare interferenze. Quando si utilizza lo strumento insieme a un'applicazione su iPad, iPhone o iPod touch, si consiglia di attivare la modalità aereo su tale dispositivo per evitare il disturbo causato dalla comunicazione.
- Per evitare la deformazione del pannello, il danneggiamento dei componenti interni o il funzionamento instabile, non esporre lo strumento a un'eccessiva quantità di polvere, a vibrazioni o a condizioni climatiche estreme. Ad esempio, non lasciare lo strumento sotto la luce diretta del sole, in prossimità di una fonte di calore o all'interno di una vettura nelle ore diurne.
- Non collocate oggetti in vinile, plastica o gomma sullo strumento, per evitare di scolorire il pannello o la tastiera.
- Quando si effettua la pulizia dell'apparecchio, usare un panno morbido. Non utilizzare diluenti per vernici, solventi, alcol, detersivi liquidi o salviette imbevute di sostanze chimiche.

■ Salvataggio dei dati

- I dati presenti nel buffer di modifica (posizione in memoria dei dati modificati) dello strumento vengono cancellati automaticamente quando lo si spegne. Salvare i dati importanti nella memoria utente (memoria di archiviazione interna oppure su un'unità flash o su altri dispositivi esterni, ad esempio un computer. I dati salvati nella memoria utente potrebbero però andare persi a causa di guasti, errori operativi e così via. Salvare i dati importanti su un'unità flash USB/un dispositivo esterno, ad esempio un computer.
- Per evitare la perdita di dati dovuta al danneggiamento dell'unità flash USB, si consiglia di creare una copia di backup dei dati importanti su un'unità flash USB di riserva o su un dispositivo esterno, ad esempio un computer.

Informazioni

■ Informazioni sui copyright

- Fatta eccezione per l'uso personale, è severamente vietato copiare i dati musicali commercialmente disponibili compresi, tra gli altri, i dati MIDI e/o i dati audio.
- Il prodotto comprende ed è fornito in bundle con contenuti di cui Yamaha detiene i diritti di copyright o in relazione ai quali Yamaha dispone di una licenza di utilizzo del copyright di terzi. In base a quanto stabilito dalle leggi sul copyright e da altre leggi applicabili, l'utente NON è autorizzato a distribuire supporti su cui sono stati salvati o registrati tali contenuti (identici o molto simili a quelli forniti con questo prodotto).

* I contenuti sopra descritti includono programmi, dati di stili di accompagnamento, dati MIDI, dati WAVE, dati di registrazioni vocali, partiture, dati di partiture e così via.

* È possibile distribuire supporti su cui sono registrate le proprie performance o produzioni musicali realizzate utilizzando tali contenuti. In tal caso non è necessario richiedere alcuna autorizzazione a Yamaha Corporation.

■ Informazioni su funzioni e dati incorporati nello strumento

- Questo dispositivo è in grado di supportare e utilizzare diversi tipi/formati di dati musicali dopo avere eseguito automaticamente un processo di ottimizzazione per ottenere il formato appropriato. Di conseguenza il dispositivo potrebbe non riprodurli esattamente nel modo previsto dai rispettivi produttori o compositori.

■ Informazioni sul presente manuale

- Le illustrazioni e le schermate LCD riprodotte nel presente manuale hanno finalità puramente didattiche e possono variare rispetto a quanto effettivamente visualizzato nello strumento dell'utente.
- Windows è un marchio registrato di Microsoft® Corporation negli Stati Uniti e in altri paesi.
- Apple, iTunes, Mac, Macintosh, iPhone, iPad e iPod touch sono marchi di Apple Inc. registrati negli Stati Uniti e in altri paesi.
- iOS è un marchio o un marchio registrato di Cisco negli Stati Uniti e in altri paesi e viene utilizzato su licenza.
- I nomi di società e prodotti presenti in questo manuale sono marchi o marchi registrati delle rispettive società.

Yamaha potrebbe di tanto in tanto aggiornare il firmware del prodotto, senza preavviso, al fine di migliorare le funzionalità e l'utilizzabilità. Per utilizzare al meglio le funzionalità dello strumento fornito, consigliamo di aggiornarlo sempre all'ultima versione disponibile. È possibile scaricare il firmware più recente dal seguente sito Web:

<https://download.yamaha.com/>

Introduzione

Grazie per aver acquistato il sintetizzatore musicale Yamaha MX49, MX61 o MX88 (indicato come "questo strumento" o "lo strumento" nel presente Manuale di istruzioni). Leggere attentamente il presente manuale di istruzioni prima di utilizzare lo strumento, per sfruttarne appieno i vantaggi offerti dalle varie funzioni. Dopo aver letto il manuale, si consiglia di conservarlo in un luogo sicuro e facilmente accessibile, per farvi riferimento nei casi in cui risulti necessario documentarsi meglio su un'operazione o una funzione.

Accessori

- Manuale di istruzioni (questa guida)
- CUBASE AI DOWNLOAD INFORMATION (Informazioni sul download di Cubase AI)
- Adattatore CA*

*Potrebbe non essere incluso nel paese in cui si è acquistato lo strumento. Per ulteriori informazioni, contattare il rivenditore Yamaha.

Informazioni sui manuali

Insieme allo strumento, vengono forniti i documenti e il materiale di istruzione specificati di seguito.

Documenti in dotazione



Manuale di istruzioni (questa guida)

Descrive come configurare MX49 MX61 MX88 ed eseguire le operazioni di base. Questo è il primo documento da leggere quando si inizia a suonare e a utilizzare MX49 MX61 MX88.

Documenti online (PDF)



Manuale di riferimento

Descrive la struttura interna di MX49 MX61 MX88, come utilizzare un computer collegato e tutti i parametri che si possono regolare e impostare. Il manuale contiene quanto segue.

Struttura di base

- Struttura dello strumento MX49, MX61 o MX88
- Blocco controller
- Blocco generatore di suoni
- Blocco effetti
- Blocco arpeggio
- Blocco di riproduzione song/pattern
- Memoria interna
- Flusso del segnale MIDI/audio

Integrazione con il computer

- Collegamento ad un computer
- Creazione di una song mediante l'uso di un computer

Utilizzo delle applicazioni iOS

Riferimento

- Prestazioni
- Impostazioni di song/pattern
- File
- Utilità
- Modalità Remote



Manuale dei parametri del sintetizzatore

In questo documento generale che riguarda più prodotti vengono illustrati i parametri, i tipi di effetto, i parametri degli effetti e i messaggi MIDI utilizzati per tutti i sintetizzatori. Leggere il Manuale di istruzioni e il Manuale di riferimento per primi, quindi utilizzare il Manuale dei parametri, se necessario, per saperne di più sui parametri e sui termini relativi ai sintetizzatori Yamaha in generale.



Elenco dati

Fornisce una serie di elenchi di voci, performance, tipi di arpeggio e tipi di effetto, oltre a materiali di riferimento come la tabella dei dati MIDI e la scheda di implementazione MIDI.

Utilizzo dei manuali PDF

Il Manuale di riferimento, il Manuale dei parametri del sintetizzatore e l'Elenco dati sono forniti come documenti in formato PDF. I manuali PDF sopra riportati possono essere ottenuti dalla pagina dei download del sito Web Yamaha. A tale scopo accedere alla pagina Web utilizzando il seguente URL, immettere "MX49", "MX61" o "MX88" nel campo relativo al nome del modello e fare clic su "Cerca".

Download Yamaha:

<https://download.yamaha.com/>

È possibile visualizzare e leggere questi file PDF su un computer. Se si utilizza Adobe® Reader® per visualizzare un file PDF, è possibile ricercare parole specifiche, stampare una pagina o fare clic su un collegamento per aprire una sezione desiderata del manuale. Le funzioni di ricerca di termini e di collegamento rappresentano due modalità particolarmente comode per spostarsi all'interno di un file PDF, pertanto se ne consiglia l'utilizzo. È possibile scaricare la versione più recente di Adobe Reader dal seguente URL:

<http://www.adobe.com/products/reader/>

Caratteristiche principali

■ Suoni dinamici basati su MOTIF

MX49 MX61 MX88 contiene la gamma completa di waveform dinamiche e autentiche derivate direttamente dal famosissimo di MOTIF, inclusi suoni realistici di pianoforte acustico, piano elettrico, sintetizzatore, percussioni e altro ancora. Ciò garantisce una resa audio di altissima qualità per suonare e registrare vari generi musicali. Inoltre, è possibile riprodurre facilmente frasi per ogni strumento, anche impossibili da suonare dal vivo, utilizzando la funzione Arpeggio. Lo strumento vanta anche un sistema completo di effetti VCM (Virtual Circuitry Modeling), REV-X (riverbero ad alta qualità) e Master EQ. MX49 MX61 MX88 migliora davvero le esecuzioni e le creazioni musicali in moltissimi modi.

■ Interfaccia utente di facile utilizzo

Questo strumento è stato progettato in modo da semplificare l'esecuzione e garantire un funzionamento semplice e intuitivo. Ad esempio, i pulsanti di categoria consentono di selezionare rapidamente una voce specifica da gruppi di facile comprensione, basati sul tipo generico di strumento o sulle caratteristiche sonore. È possibile anche impostare immediatamente le utilissime e comode funzioni Layer (per suonare due voci contemporaneamente) e Split (per due voci diverse con la mano destra e con la sinistra). Le quattro manopole sul pannello consentono di controllare ben 12 aspetti del suono, in modo da modificarli mentre si suona.

■ Comodo e facile da trasportare

Questo strumento può essere portato praticamente ovunque grazie alla sua leggerezza e alla forma compatta. Il modello MX49 è snello e di dimensioni ridotte, quindi può essere sistemato facilmente su una scrivania o di fronte al computer. Il modello MX61 ha sul fondo una comoda maniglia per trasportarlo con una sola mano.

■ Suonare a tempo con pattern ritmici e song

MX49 MX61 MX88 dispone di moltissimi pattern ritmici caratteristici di generi musicali diversi. È possibile suonare la tastiera a tempo con il pattern ritmico riprodotto per sperimentare soluzioni sempre nuove. Lo strumento consente, inoltre, di riprodurre i dati MIDI e audio contenuti in una memoria flash USB. In questo modo è possibile utilizzare i dati di song creati sul computer durante performance dal vivo senza dover usare un PC. In più, il jack [AUX IN] consente di collegare un lettore musicale portatile per suonare la tastiera a tempo con i brani musicali preferiti.

■ Funzioni complete di produzione musicale con MX49 MX61 MX88!

È possibile trasferire dati MIDI e audio in o da un computer mediante USB, senza dover utilizzare un'interfaccia audio o MIDI a parte. È possibile registrare e riprodurre dati MIDI, registrare dati audio in formato digitale direttamente dallo strumento e monitorare l'audio DAW dal jack OUTPUT [L/MONO]/[PHONES].

■ Integrazione con Cubase

Lo strumento MX49 MX61 MX88 è progettato in modo da integrarsi in modo completo con Cubase, il software DAW completo di funzioni di Steinberg che mette a disposizione un sistema completo di produzione musicale, in cui l'hardware e il software sono completamente integrati tra loro.

■ Audio USB e Class Compliant MIDI per facilitare la connessione ad applicazioni iOS

Il MX49 MX61 MX88 è in grado di connettersi a iOS utilizzando Audio USB e Class Compliant MIDI. È possibile connettere l'iPhone e l'iPad tramite Stereo Audio In/Out e Midi In/Out utilizzando l'adattatore per fotocamere da Lightning a USB di Apple. Combinando il MX49 MX61 MX88 con un'applicazione audio iOS è possibile ottenere una soluzione di registrazione audio mobile.

Sommario

PRECAUZIONI.....	S3	Memorizzazione delle impostazioni modificate	20
Introduzione.....	2	Riproduzione delle performance.....	20
Accessori.....	2	Riproduzione dei pattern ritmici	21
Informazioni sui manuali	3	Suonare la tastiera a tempo con pattern ritmico	21
Documenti in dotazione.....	3	Modifica del tipo di pattern di batteria e del suono	22
Documenti online (PDF).....	3	Modifica del tempo del pattern di batteria	22
Caratteristiche principali	4	Suonare la tastiera a tempo con le song	23
Controlli e funzioni	6	Song compatibili con questo strumento.....	23
Pannello frontale	6	Riproduzione dei dati MIDI nella memoria	
Pannello posteriore	8	flash USB	23
Installazione	9	Riproduzione dei dati audio nella memoria	
Alimentazione.....	9	flash USB	24
Collegamento di altoparlanti o cuffie	9	Riproduzione dei dati delle song da un lettore	
Accensione del sistema	9	musicale portatile	25
Funzione di spegnimento automatico	10	Creazione di una performance originale.....	25
Regolazione del volume e della luminosità		Selezione del tipo di riverbero/chorus	
del display	10	(Common Edit/Part Edit).....	25
Riproduzione delle song demo.....	11	Modifica dell'effetto Insertion della voce	
Ripristino della memoria utente alle impostazioni		(Voice Edit)	27
iniziali di fabbrica	11	Modifica del Controller Set per la voce	
Funzionamento di base e schermate	12	(Voice Edit)	28
Spostamento del cursore	12	Memorizzazione di una voce (Voice Store).....	29
Modifica dei valori del parametro	12	Memorizzare una performance	
Selezione di un elemento da un elenco	12	(Performance Store)	29
Selezione di una pagina.....	13	Modifica senza interruzioni delle voci durante	
Impostazioni delle note	13	l'esecuzione sulla tastiera.....	30
Assegnazione di nomi (immissione dei caratteri)....	13	Configurazione delle impostazioni generali	
Chiusura della schermata corrente	13	del sistema (impostazioni Utility)	31
Guida rapida	14	Modifica dell'impostazione Master Tune.....	31
Riproduzione delle voci	14	Regolazione della luminosità del display	
Selezione di una voce per la parte 1.....	14	(LCD Contrast).....	31
Selezione di una voce per la parte 2.....	15	Salvataggio/caricamento dei file su una memoria	
Combinazione delle voci (Layer).....	15	flash USB (impostazioni File).....	31
Esecuzione di voci diverse con la mano sinistra		Formattazione della memoria flash USB	31
e quella destra (Split)	16	Salvataggio delle impostazioni in una memoria	
Modifica delle qualità timbriche delle voci		flash USB	32
con i controller	17	Caricamento delle impostazioni da una memoria	
Controller sul pannello frontale.....	17	flash USB	32
Controller esterni	18	Collegamento uno strumento MIDI esterno.....	33
Uso della funzione Arpeggio	18	Controllo di MX49 MX61 MX88 da una tastiera MIDI	
Riproduzione dell'arpeggio	18	o un sintetizzatore esterno.....	33
Modifica del tempo dell'arpeggio	19	Controllo di una tastiera MIDI o un sintetizzatore	
Modifica del tipo di arpeggio	19	esterno da MX49 MX61 MX88.....	34
Impostazioni di ottava/trasposizione		Appendice	35
della tastiera	20	Elenco di funzioni Shift	35
Octave (Ottava)	20	Messaggi sul display.....	35
Transpose (Trasposizione).....	20	Risoluzione dei problemi.....	37
		Specifiche tecniche	40
		Indice	41

Controlli e funzioni

Pannello frontale

(l'immagine si riferisce al modello MX49, tuttavia i controlli e i terminali dei modelli MX61 e MX88 sono gli stessi).

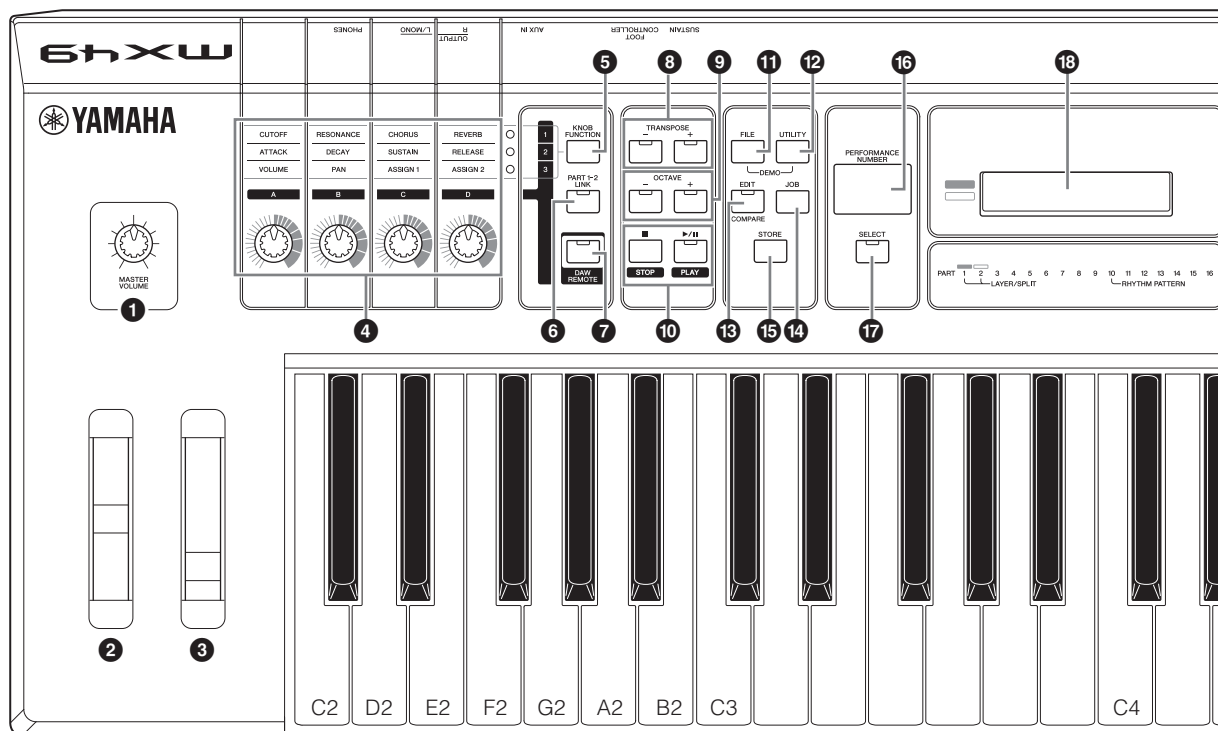

1 Manopola [MASTER VOLUME] (pagina 10)

Regola il volume del suono generale.

2 Rotella del pitch bend (pagina 17)

Consente di glissare le note riprodotte sulla tastiera verso l'alto o verso il basso.

3 Modulation wheel (pagina 17)

Controlla il vibrato applicato al suono.

4 Manopole [A] – [D] (pagina 17)

Queste quattro manopole molto versatili consentono di regolare vari aspetti o parametri delle parti 1 e 2.

5 Pulsante [KNOB FUNCTION] (pagina 17)

Modifica le funzioni assegnate alle manopole [A] – [D].

6 Pulsante [PART 1-2 LINK] (pagina 17)

Determina il suono applicato agli effetti delle manopole.

7 Pulsante [DAW REMOTE] (consultare il Manuale di riferimento)

Attivare questo pulsante per accedere alla modalità Remote. La modalità Remote consente di controllare il software DAW del computer tramite i controlli del pannello dello strumento.

8 Pulsanti TRANPOSE [-]/[+] (pagina 20)

Utilizzare questi pulsanti per aumentare o diminuire di un semitono il pitch delle note.

9 Pulsanti OCTAVE [-]/[+] (pagina 20)

Utilizzare questi pulsanti per modificare l'estensione di note della tastiera.

10 Pulsanti Transport (Trasporto) (pagine 21 e 23)

Pulsante [■] (Stop)

Premere questo pulsante per interrompere la riproduzione dei dati del pattern ritmico o della song.

Pulsante [▶/||] (Play/Pause)

Premere questo pulsante per avviare o mettere in pausa la riproduzione dei dati del pattern ritmico o della song dal punto corrente.

11 Pulsante [FILE] (pagina 31)

Richiama la schermata File, dalla quale è possibile trasferire i file tra lo strumento e la memoria flash USB.

12 Pulsante [UTILITY] (pagina 31)

Richiama la schermata Utility, dalla quale è possibile impostare i parametri validi per tutto il sistema di questo strumento.

13 Pulsante [EDIT]

Richiama la schermata dalla quale è possibile modificare una performance (pagina 20). Inoltre, premendo questo pulsante durante la modifica è possibile passare dal suono appena modificato all'originale non modificato e viceversa, in modo da poter ascoltare l'effetto delle modifiche sul suono (funzione Compare).

14 Pulsante [JOB] (consultare il Manuale di riferimento)

Richiama la schermata Performance Job o Utility Job.

15 Pulsante [STORE]

Memorizza le impostazioni per performance, voce e utility.

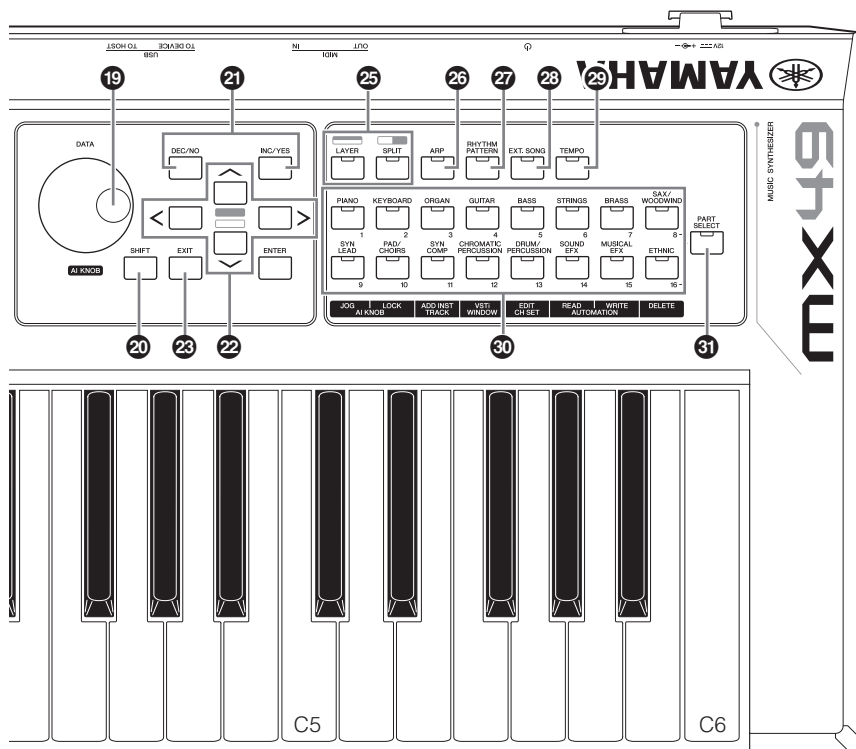

16 Schermata [PERFORMANCE NUMBER]

Indica il numero di performance selezionato.

17 Pulsante [SELECT] (pagina 20)

Richiama la schermata dalla quale è possibile selezionare una performance.

18 LCD (display a cristalli liquidi) (pagina 10)

Il display LCD retroilluminato mostra i parametri e i valori relativi all'operazione o alla funzione attualmente selezionata.

19 Dial [DATA] (pagina 12)

Modifica il valore selezionato nella schermata.

20 Pulsante [SHIFT] (pagina 35)

Se premuto contemporaneamente a un altro pulsante, consente di eseguire vari comandi alternativi dei rispettivi pulsanti.

21 Pulsanti [INC/YES]/[DEC/NO] (pagina 12)

Consentono di aumentare o diminuire il valore del parametro attualmente selezionato.

22 Pulsanti cursore (pagina 12)

Consentono di spostare il cursore nella schermata e di scorrere le pagine della schermata selezionata.

23 Pulsante [EXIT]

L'organizzazione dei menu e delle schermate di MX49 MX61 MX88 si basa su una struttura gerarchica. Premere questo pulsante per uscire dalla schermata corrente e tornare al livello precedente nella gerarchia.

24 Pulsante [ENTER]

Utilizzare questo pulsante per selezionare la schermata da modificare, modificare il valore ed eseguire un job o operazione di memorizzazione.

25 Pulsante [LAYER] (pagina 15), Pulsante [SPLIT] (pagina 16)

Il primo pulsante consente di sovrapporre voci diverse delle parti 1 e 2, mentre il secondo consente di suddividere la tastiera in una parte sinistra e in una parte destra.

26 Pulsante [ARP] (pagina 18)

Determina se la funzione Arpeggio viene applicata o meno a tutta la performance.

27 Pulsante [RHYTHM PATTERN] (pagina 21)

Richiama la schermata dalla quale è possibile selezionare un pattern ritmico.

28 Pulsante [EXT. SONG] (song esterna) (pagina 23)

Richiama la schermata dalla quale è possibile selezionare i dati di song della memoria flash USB collegata al terminale USB [TO DEVICE].

29 Pulsante [TEMPO] (pagina 19, 22 e 23)

Richiama la schermata dalla quale è possibile impostare il tempo per l'arpeggio, il pattern ritmico o la song.

30 Pulsanti di categoria delle voci (pagina 14)

Seleziona una categoria di voci per la parte 1 o 2.

31 Pulsante [PART SELECT]

Richiama la schermata dalla quale è possibile selezionare e riprodurre una parte (da 1 a 16).

Pannello posteriore

MX49, MX61

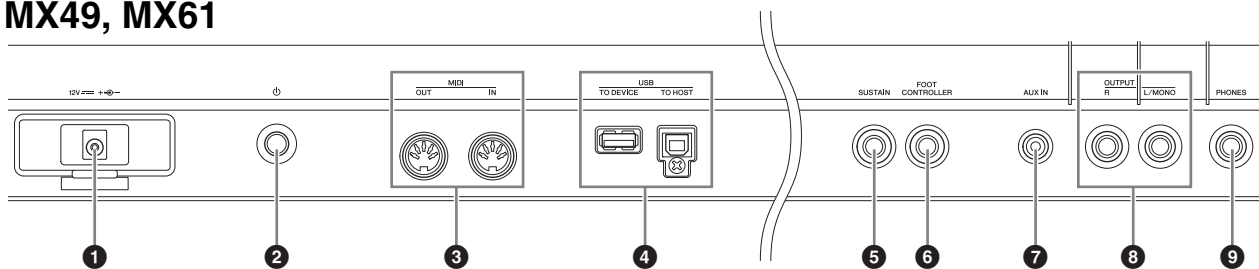

MX88

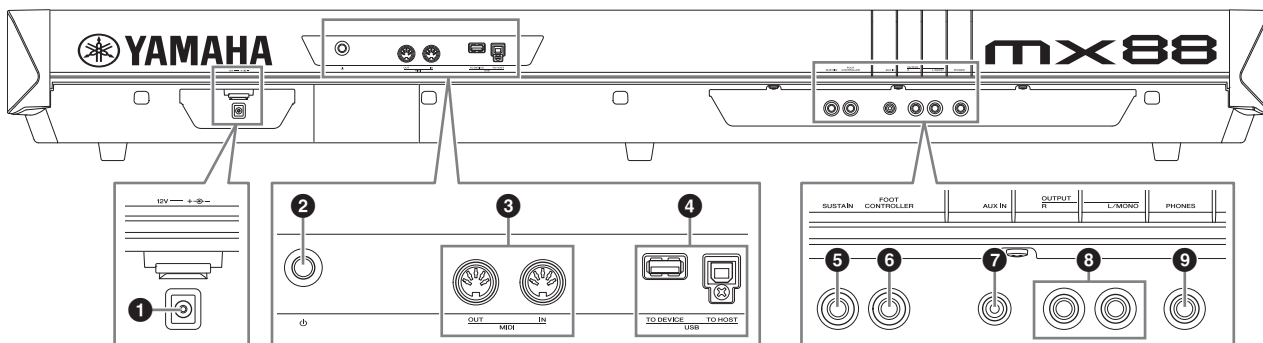

1 Jack DC IN (pagina 9)

Collegare a questo connettore l'adattatore di alimentazione in dotazione.

2 Interruttore (Standby/On) (pagina 9)

Premere per accendere (☰) o mettere in standby (☒) lo strumento.

3 Terminali MIDI [IN]/[OUT] (pagina 33)

MIDI [IN] serve a ricevere i dati di controllo o della performance da un altro dispositivo MIDI.
MIDI [OUT] serve per trasmettere tutti i dati di controllo, performance e riproduzione da questo strumento ad un altro dispositivo MIDI.

4 Terminali USB

Esistono due tipi diversi di terminali USB, entrambi presenti sul pannello posteriore dello strumento.
Il terminale USB [TO HOST] viene utilizzato per il collegamento dello strumento ad un computer tramite un cavo USB e consente di trasferire dati MIDI e audio tra i dispositivi. Per informazioni sulla porta gestita da MX49 MX61 MX88, consultare il documento PDF "Manuale di riferimento".
Il terminale USB [TO DEVICE] consente il collegamento dello strumento a una memoria flash USB attraverso un cavo USB. Per i dettagli, vedere alle pagine 23 e 31.

5 Jack [SUSTAIN] (pagina 18)

Consente di collegare un foot switch FC3A, FC4A o FC5 opzionale. Se si collega un foot switch FC4A o FC5, permette anche di controllare altre funzioni.

6 Jack [FOOT CONTROLLER] (pagina 18)

Consente di collegare un foot controller FC7 opzionale. Questo jack permette di controllare continuamente una delle varie funzioni assegnabili, come il volume, il tono, il pitch o altri aspetti del suono.

7 Jack [AUX IN] (ingresso ausiliario) (pagina 25)

Questo mini jack stereo consente di ricevere l'audio da un dispositivo audio esterno. Ad esempio, utilizzare questo jack per collegare un lettore musicale portatile e suonare a tempo con i brani musicali preferiti.

NOTA Utilizzare il controllo del volume del dispositivo esterno per regolare il bilanciamento del livello desiderato con lo strumento.

8 Jack OUTPUT [L/MONO]/[R]

Attraverso questi jack vengono trasmessi segnali audio di livello linea. Per l'uscita mono, usare solo il jack [L/MONO].

9 Jack [PHONES] (cuffia)

Si tratta di un jack stereo standard per il collegamento di cuffie stereo. L'uscita audio è identica a quella del jack OUTPUT [L/MONO]/[R].

Installazione

Alimentazione

Eseguire i collegamenti dell'adattatore di alimentazione in dotazione (pagina 40) nel seguente ordine. Prima di collegare l'adattatore di alimentazione, assicurarsi che lo strumento sia in stato Standby (■).

- 1 Avvolgere il cavo di uscita CC dell'adattatore di alimentazione intorno al fermacavi (come mostrato in basso), quindi collegare la spina dell'adattatore al jack DC IN sul pannello posteriore.

MX49, MX61

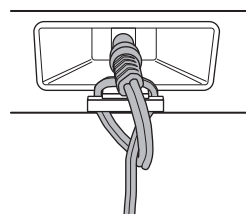

MX88

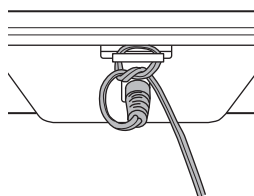

NOTA L'utilizzo del fermacavi evita che il cavo si scollegi accidentalmente durante il funzionamento. Evitare di stringere il cavo più del necessario o di tirarlo con forza mentre è avvolto intorno al fermacavi, al fine di evitare il danneggiamento del cavo o la rottura del fermacavi.

- 2 Collegare l'altra estremità dell'adattatore di alimentazione ad una presa CA.

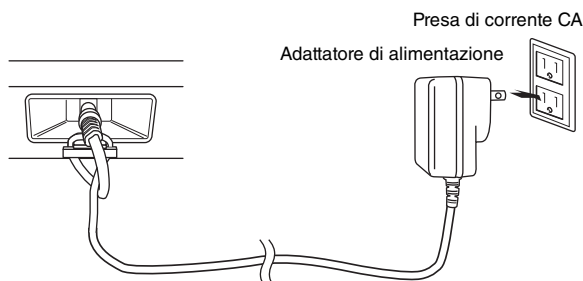

NOTA Seguire questa procedura in ordine inverso quando si scollega l'adattatore di alimentazione.

AVVERTENZA

- Utilizzare solo l'adattatore specificato (pagina 40). L'uso di altri adattatori potrebbe danneggiare in modo irreparabile sia lo strumento che l'adattatore.
- Quando si utilizza l'adattatore CA con un connettore rimovibile, assicurarsi di mantenere il connettore collegato all'adattatore CA. L'uso della spina da sola potrebbe provocare scosse elettriche o un incendio.
- Non toccare la sezione metallica quando si collega la spina. Per evitare scosse elettriche, cortocircuiti o danni, prestare anche attenzione che non sia presente polvere tra l'adattatore CA e la spina.

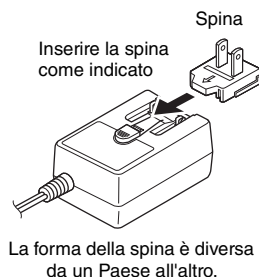

ATTENZIONE

Anche se lo strumento è in stato Standby, una quantità minima di corrente continua ad alimentare lo strumento. Se non si intende utilizzare lo strumento per un periodo di tempo prolungato, scollegare l'adattatore di alimentazione dalla presa a muro.

Collegamento di altoparlanti o cuffie

Dal momento che lo strumento non dispone di altoparlanti incorporati, è necessario utilizzare dispositivi esterni per monitorare i suoni dello strumento. Collegare cuffie, casse amplificate oppure altre attrezzature di riproduzione come illustrato di seguito. Quando si effettuano i collegamenti, accertarsi che i cavi abbiano valori nominali appropriati.

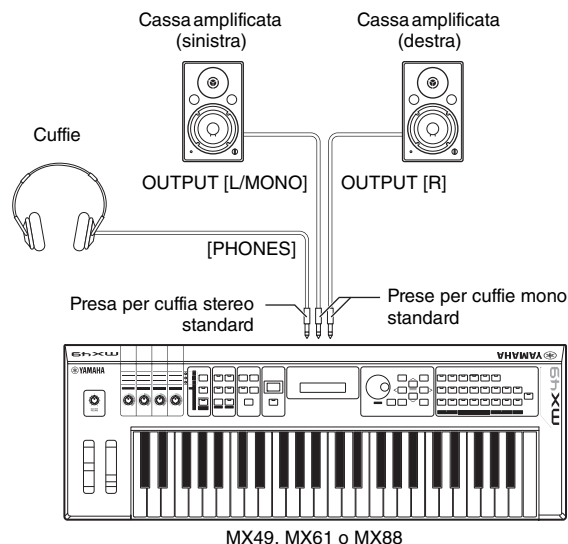

AVVISO

Prima di collegare lo strumento a dispositivi esterni, spegnerle tutte.

Accensione del sistema

Accertarsi che le impostazioni del volume dello strumento e dei dispositivi esterni come le casse amplificate siano impostate al minimo prima di accendere lo strumento. Una volta collegato lo strumento alle casse amplificate, accendere tutti i dispositivi nel seguente ordine.

Ordine di accensione dei dispositivi:

Accendere MX49 MX61 MX88 con l'interruttore  (Standby/On), quindi accendere gli altoparlanti amplificati collegati.

Ordine di spegnimento dei dispositivi:

Spegnere prima gli altoparlanti amplificati collegati, quindi spegnere MX49 MX61 MX88 con l'interruttore ⏻ (Standby/On).

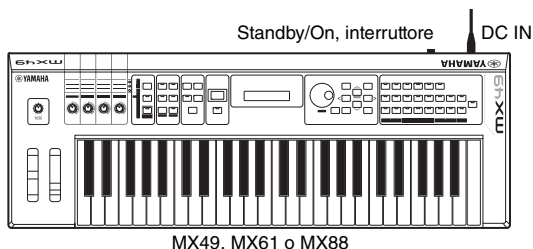

MX49, MX61 o MX88

Funzione di spegnimento automatico

Per prevenire un consumo energetico non necessario, lo strumento dispone di una funzione di spegnimento automatico che si attiva quando questo non viene utilizzato per un periodo di tempo specificato. Secondo le impostazioni predefinite, lo strumento si spegne se non viene utilizzato per 30 minuti.

Per disattivare la funzione di spegnimento automatico, spegnere lo strumento tenendo premuto il tasto più grave della tastiera. Viene brevemente visualizzato il messaggio "Auto power off disabled". (Spegnimento automatico disabilitato) a indicare che la funzione di spegnimento automatico è disattivata. L'impostazione viene mantenuta anche quando si spegne lo strumento.

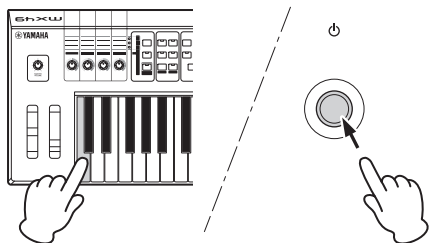

È possibile impostare il tempo che deve trascorrere prima dello spegnimento automatico dello strumento come indicato di seguito.

[UTILITY] → Selezionare "01:General" con il pulsante cursore [^] → [ENTER] → Selezionare "AutoOff" con il pulsante cursore [V], quindi modificare il valore con il dial [DATA] → [STORE]

AVVISO

- A seconda dello stato corrente, ad esempio se le impostazioni sono state modificate ma non ancora salvate, lo strumento potrebbe non spegnersi automaticamente una volta trascorso il periodo di tempo specificato. Spegnere sempre lo strumento manualmente quando non è in uso.
- Quando lo strumento non viene utilizzato per un periodo di tempo specificato ed è collegato ad un dispositivo esterno quale un amplificatore, un altoparlante o un computer, seguire le istruzioni riportate nel Manuale di istruzioni per spegnere completamente lo strumento e i dispositivi collegati, in modo da proteggerli da eventuali danni. Se non si desidera che lo strumento venga spento automaticamente quando è collegato un dispositivo, disattivare la funzione di spegnimento automatico.

- Quando la funzione di spegnimento automatico è impostata su "off" il valore viene mantenuto, anche se i dati di back up salvati in altro dispositivo vengono caricati nello strumento. Quando la funzione di spegnimento automatico non è impostata su "off", il valore viene sovrascritto dai dati caricati.
- Tenere presente che il tempo che deve trascorrere prima dello spegnimento automatico dello strumento viene reimpostato su 30 minuti se si utilizza la funzione Factory Set (pagina 11).

- NOTA**
- L'indicazione temporale è approssimativa.
 - Per accendere il dispositivo dopo lo spegnimento automatico, premere l'interruttore Standby/On una volta in posizionandolo su Standby, quindi premerlo di nuovo per portarlo in posizione On.

Regolazione del volume e della luminosità del display

Regolare il livello di volume dello strumento e del sistema amplificatore/altoparlante collegato.

- NOTA** Quando si effettua il collegamento a casse amplificate o a sistemi di amplificazione, impostare il volume principale circa al 70%, quindi aumentare il volume delle casse amplificate o dei sistemi di amplificazione fino ad un livello appropriato.



ATTENZIONE

Non utilizzare le cuffie a volume eccessivo per periodi troppo lunghi per evitare danni all'udito.

Qualora la lettura del display dovesse risultare difficile, premere [INC/YES]/[DEC/NO] mentre si tiene premuto [UTILITY] per migliorare la visibilità.

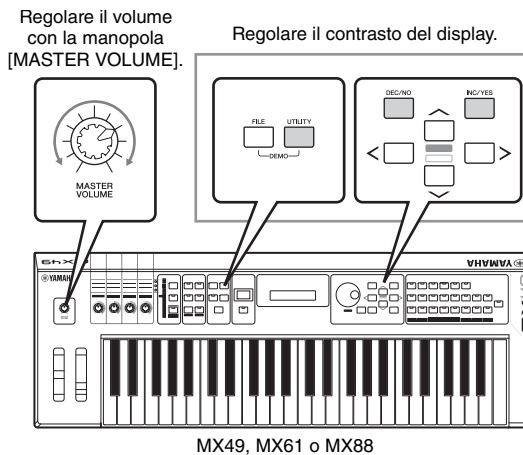

MX49, MX61 o MX88

Riproduzione delle song demo

MX49 MX61 MX88 offre una serie di song demo dando un assaggio del suono dinamico e delle funzioni sofisticate di cui dispone.

In questa sezione viene illustrato come riprodurle.

1 Premere [FILE] e [UTILITY] contemporaneamente.

Viene richiamata la schermata DEMO.

2 Ruotare il dial [DATA] per selezionare una song demo.

3 Premere [▶/||] (Play/Pause) per riprodurre la song demo.

Viene avviata la riproduzione della song demo attualmente visualizzata nella schermata.

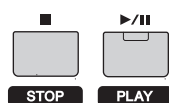

NOTA Per regolare il livello di volume delle song demo, utilizzare la manopola [MASTER VOLUME].

4 Premere [■] (Stop) per arrestare la song demo.

5 Premere [EXIT] per chiudere la schermata DEMO.

Ripristino della memoria utente alle impostazioni iniziali di fabbrica

Le impostazioni di fabbrica originali della memoria utente del sintetizzatore possono essere ripristinate come descritto di seguito. Le performance, le voci utente e le impostazioni Utility della memoria utente verranno riportate sulle impostazioni di fabbrica iniziali. Questa operazione è particolarmente utile se sono state eliminate o sovrascritte per errore performance o impostazioni Utility.

■ AVVISO ■

Quando le impostazioni di fabbrica vengono ripristinate, tutte le impostazioni per performance, voci utente e sistema nella schermata Utility verranno cancellate. Accertarsi quindi di non sovrascrivere dati importanti. Accertarsi di salvare tutti i dati importanti su una memoria flash USB prima di eseguire questa procedura (pagina 32).

1 Premere [UTILITY], quindi premere [JOB].

Verrà visualizzata la schermata Utility Job Select.

2 Utilizzare i pulsanti cursore [^]/[v] per selezionare "02:FactorySet", quindi premere [ENTER].

Viene visualizzata la schermata Factory Set.

```
JOB Factory Set
      PowerOn Auto=off
```

3 Premere [ENTER].

Sul display viene visualizzata una richiesta di conferma. Per annullare questa operazione, premere [DEC/NO]. In questo caso, per tornare alla schermata principale, premere ripetutamente [EXIT], se necessario, dopo l'annullamento.

```
( Are you sure? )
( [NO]/[YES] )
```

■ AVVISO ■

Se il parametro "Power On Auto" è impostato su "on" e si esegue l'operazione Factory Set, questa verrà eseguita automaticamente a ogni accensione dello strumento. Ciò significa che ad ogni accensione verranno cancellati i dati originali della memoria utente. Pertanto, questo parametro è impostato normalmente su "off". Se lo si imposta su "off" e si esegue l'operazione Factory Set, alla successiva accensione l'operazione non verrà eseguita.

4 Premere [INC/YES].

L'operazione Factory Set viene eseguita.

■ AVVISO ■

Per le operazioni Factory Set che durano più a lungo, durante l'elaborazione verrà visualizzato un messaggio. Non spegnere lo strumento quando è visualizzato questo messaggio. Lo spegnimento dello strumento in questo stato può provocare la perdita di tutti i dati utente e il blocco del sistema (a causa del danneggiamento dei dati nella memoria utente). Inoltre, è possibile che lo strumento non venga avviato correttamente, neanche all'accensione successiva.

5 Premere [EXIT] più volte per tornare alla schermata principale.

Funzionamento di base e schermate

Spostamento del cursore

Il cursore nella schermata indica l'elemento selezionato ed ha tre tipi di forme.

■ Freccia

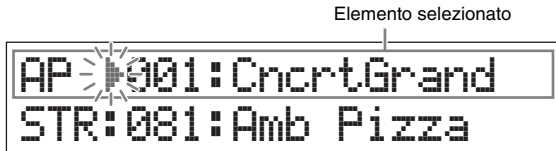

Questo cursore triangolare lampeggiante indica la linea dell'elemento selezionato. È possibile spostare il cursore in alto o in basso mediante gli appositi pulsanti [^]/[v].

■ Lampeggiante

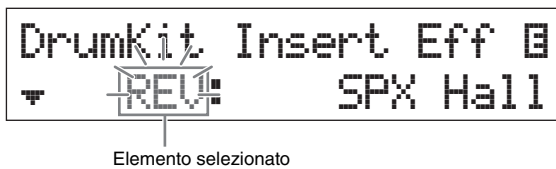

L'elemento selezionato lampeggia. È possibile spostare l'indicazione del cursore in alto, in basso, a sinistra o a destra mediante gli appositi pulsanti [^]/[v]/[<]/[>].

■ Sottolineato

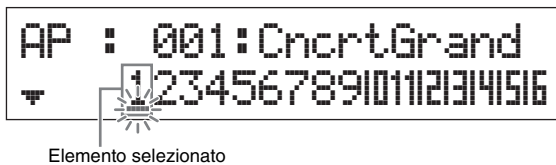

La sottolineatura lampeggiante indica l'elemento selezionato. In questa schermata sono visualizzati due indicatori del cursore: il tipo sottolineato e quello lampeggiante. In questa schermata è possibile spostare il cursore lampeggiante mediante gli appositi pulsanti [^]/[v] e spostare il cursore sottolineato mediante i pulsanti [<]/[>].

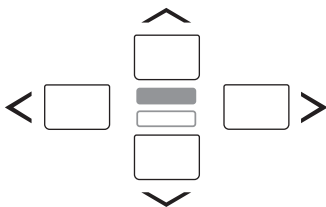

Modifica dei valori del parametro

Quando si ruota il dial [DATA] verso destra (in senso orario) il valore aumenta; quando lo si ruota verso sinistra (in senso antiorario) il valore diminuisce. Premere il pulsante [INC/YES] per aumentare il valore di un parametro di una unità e il pulsante [DEC/NO] per diminuirlo. Tenere premuto uno dei due pulsanti per aumentare o ridurre in modo costante il valore. Per i parametri con intervalli di valore molto ampi, tenere premuto il pulsante [SHIFT] e premere contemporaneamente il pulsante [INC/YES] per aumentare il valore di 10 unità per volta. Per diminuire il valore di 10 unità per volta, tenere premuto il pulsante [SHIFT] e premere contemporaneamente il pulsante [DEC/NO].

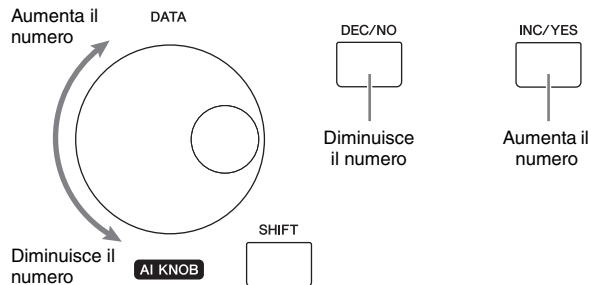

Selezione di un elemento da un elenco

Se sono presenti più schermate da modificare, il nome di ogni schermata è indicato in un elenco scorrevole sotto forma di elemento selezionato.

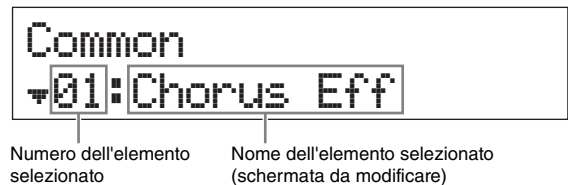

Per cambiare l'elemento selezionato, utilizzare i pulsanti cursore [^]/[v] e premere [ENTER] per confermare la selezione. L'icona visualizzata a sinistra del numero indica che sono disponibili altri elementi più in alto (▲) o più in basso (▼) nell'elenco.

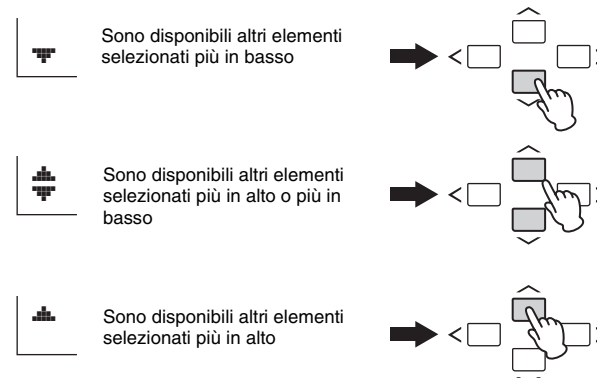

Selezione di una pagina

La schermata da modificare potrebbe essere composta da più pagine. In questo caso, in basso a sinistra nella schermata sono visualizzate le icone (▲) e (▼). È possibile selezionare una pagina utilizzando i pulsanti cursore [^]/[v].



Indica che sono disponibili altre pagine

Parametro modificabile

Impostazioni delle note

Se si preme un tasto, è possibile impostare il valore della nota per il parametro del punto di splittaggio (pagina 16). Per impostare il punto di splittaggio desiderato, tenere premuto [SPLIT] e premere il tasto corrispondente (solo se [SPLIT] è attivato; la spia si accende).

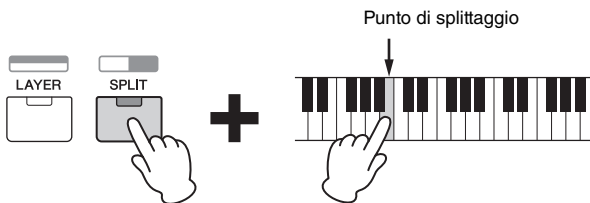

Assegnazione di nomi (immissione dei caratteri)

È possibile assegnare liberamente un nome ai dati creati, come voci e performance. Spostare il cursore nella posizione desiderata nel nome mediante i pulsanti cursore [<]/[>] e selezionare il carattere mediante il dial [DATA] o i pulsanti [INC/YES]/[DEC/NO].



La posizione selezionata lampeggia

Chiusura della schermata corrente

Se si desidera tornare alla schermata precedente rispetto a quella corrente, premere [EXIT]. Per tornare alla schermata principale, premere [EXIT] più volte.

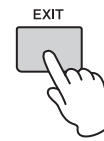

NOTA Per annullare la modalità Remote (consultare il documento PDF "Manuale di riferimento"), premere [DAW REMOTE] invece di [EXIT].

Guida rapida

Riproduzione delle voci

MX49 MX61 MX88 dispone di 16 parti. A ogni parte sono assegnate le voci, che sono i suoni di base e gli elementi fondamentali di MX49 MX61 MX88. Quando si accende lo strumento, la schermata principale che compare mostra le voci solo per le parti 1 e 2. Con le impostazioni predefinite, se si suona la tastiera verrà emesso solo il suono della voce per la parte 1. Selezionare la voce desiderata tra quelle preset per suonarla.

Schermata principale

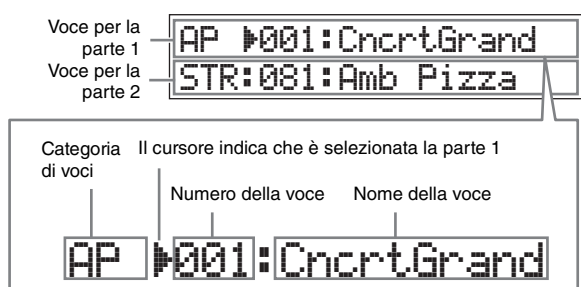

SUGGERIMENTO

Le istruzioni della sezione "Riproduzione delle voci" prevedono che le operazioni abbiano inizio dalla schermata principale e con le impostazioni predefinite subito dopo aver acceso lo strumento. Se questo si trova in uno stato diverso o se per qualche motivo non è possibile tornare alla schermata principale con le impostazioni predefinite, tenere premuto [SHIFT] e premere contemporaneamente [SELECT]. Questa è la funzione Quick Reset, che consente di riprendere l'operazione nella stessa schermata principale visualizzata alla prima accensione dello strumento.

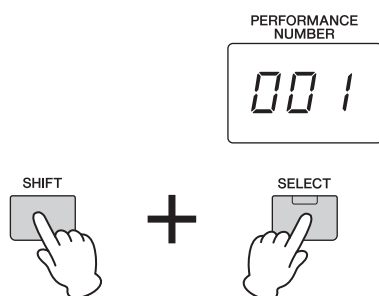

AVVISO

L'esecuzione della funzione Quick Reset cancella tutti i dati modificati. Accertarsi di memorizzare i dati importanti nella memoria interna (pagina 29).

NOTA Per informazioni su questa funzione, vedere la sezione "Elenco di funzioni Shift" (pagina 35).

Selezione di una voce per la parte 1

Le voci di MX49 MX61 MX88 sono divise in specifiche categorie, in base al tipo di strumento generale o alle caratteristiche del suono. Per selezionare una voce occorre prima selezionare una categoria. Di seguito viene descritto come cambiare le voci e suonare una voce mentre è selezionata la parte 1.

NOTA Per un elenco delle voci e delle categorie, consultare il documento PDF "ELENCO DATI".

1 Premere il pulsante di categoria delle voci desiderato.

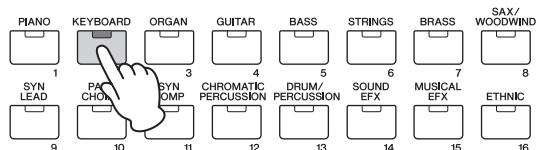

La categoria della parte 1 cambia.



2 Ruotare il dial [DATA] per selezionare la voce desiderata nella categoria selezionata.

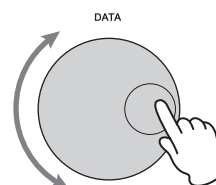

La voce per la parte 1



3 Suonare la tastiera.

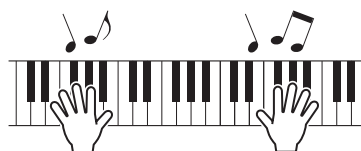

4 Ripetere i punti 1 – 3 per suonare le varie voci.

Selezione di una voce per la parte 2

Di seguito viene descritto come selezionare una voce per la parte 2 e anche per la parte 1. Impostando le voci per le due parti nella schermata principale, è possibile alternarle mentre si suona, senza che l'audio venga troncato in modo innaturale.

1 Premere il pulsante cursore [V] per selezionare la parte 2.

Ora è possibile ascoltare solo la parte 2.

```
KB :004:Soft Case
STR#081:Amb Pizza
```

2 Premere il pulsante di categoria delle voci desiderato.

3 Ruotare il dial [DATA] per selezionare una voce specifica nella categoria selezionata.

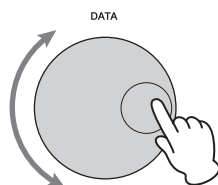

```
KB :004:Soft Case
ORG#001:16+8+5&1/3
```

La voce per la parte 2 cambia.

4 Suonare la tastiera.

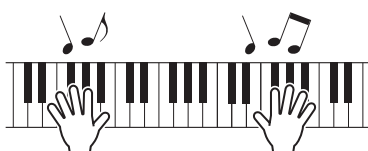

5 Mentre si suona la tastiera, premere il pulsante cursore [^] per selezionare la parte 1.

Il suono della parte 2 viene mantenuto per l'ultimo tasto suonato e la voce cambia in quella per la parte 1, che inizia a suonare a partire dal successivo tasto premuto e oltre.

SUGGERIMENTO

Arresto della riproduzione dell'arpeggio

A seconda della voce selezionata, è possibile attivare la riproduzione dell'arpeggio suonando la tastiera. Per arrestare in qualsiasi momento la riproduzione dell'arpeggio, premere il pulsante [ARP]. Per riattivare l'arpeggio, premere [ARP] in modo che la spia si illumini.

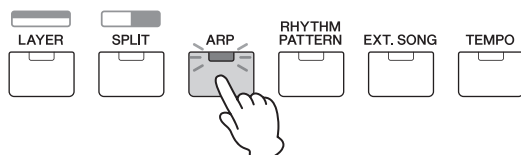

Combinazione delle voci (Layer)

È possibile selezionare voci diverse per le parti 1 e 2 e suonarle contemporaneamente in layer.

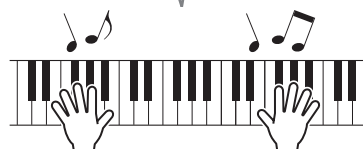
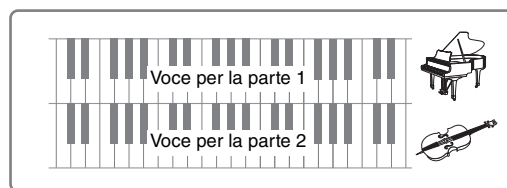

1 Premere [LAYER].

Ora è possibile suonare contemporaneamente la parte 1 e la parte 2 (funzione Layer). Nella schermata è selezionata la parte 2.

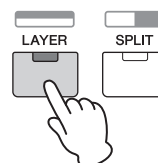

2 Utilizzare i pulsanti di categoria e il dial [DATA] per selezionare una voce per la parte 2, quindi controllare l'audio suonando la tastiera.

```
KB :004:Soft Case
ORG#002:Jz2Perc+C3
```

La voce per la parte 2 cambia.

NOTA Per cambiare la voce per la parte 1, premere il pulsante cursore [^] per selezionare la parte 1, quindi utilizzare i pulsanti di categoria e il dial [DATA] per selezionare un'altra voce.

3 Regolare il volume per le parti 1 e 2, controllando l'audio trasmesso mentre si suona la tastiera.

Accertarsi che la spia di [PART 1-2 LINK] sia spenta, quindi premere ripetutamente il pulsante [KNOB FUNCTION] per accendere la terza spia. Ruotare la manopola [A]. Regolare quindi il volume per la parte selezionata utilizzando la manopola [A]. Dopo essere tornati alla schermata principale, selezionare l'altra parte mediante i pulsanti cursore [^]/[V], quindi regolare di nuovo la manopola [A].

NOTA Se il valore della manopola [A] è tra parentesi quadre, la rotazione della manopola [A] non modifica valore finché il valore visualizzato non viene raggiunto.

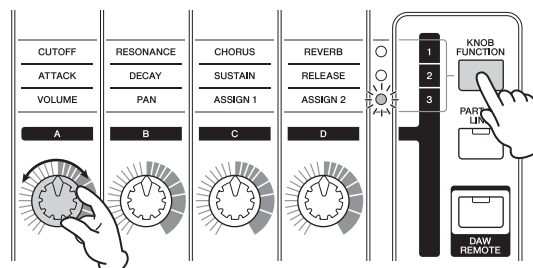

4 Per annullare la funzione Layer, premere di nuovo [LAYER].

La spia [LAYER] si spegne e viene riprodotto solo l'audio della voce per la parte 1.

SUGGERIMENTO

Creazione di un suono corposo e caratteristico mediante la sovrapposizione delle voci

È possibile creare una resa sonora molto ricca, tipica dei sintetizzatori, aumentando o diminuendo leggermente il valore del parametro "Detune" per una parte dopo aver assegnato voci per sintetizzatore alle parti 1 e 2. È utile provare a utilizzare voci diverse e il parametro Detune (richiamato come descritto di seguito) per creare altri suoni caldi e organici.

[EDIT] → Selezionare "02:Part" → [ENTER] → Selezionare "01:Play Mode" → [ENTER] → Pulsanti cursore [^]/[v]

Esecuzione di voci diverse con la mano sinistra e quella destra (Split)

Questa funzione consente di suonare voci differenti con la mano sinistra e la mano destra. Per utilizzare questa funzione, assegnare la voce per la parte 1 alla zona per la mano destra sulla tastiera e la voce per la parte 2 alla zona per la mano sinistra. Il punto (o tasto) in cui viene divisa la tastiera tra le parti per mano destra e mano sinistra è detto "punto di splittaggio", che può essere impostato su qualsiasi tasto.

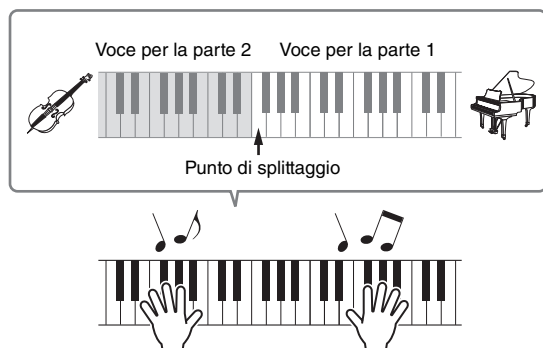

1 Premere [SPLIT].

Le voci per la parte 1 e la parte 2 vengono suddivise sulla parte per la mano sinistra e su quella per la mano destra e viene selezionata la parte 2.

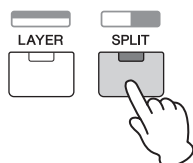

2 Selezionare una voce per la parte 2 utilizzando i pulsanti di categoria e il dial [DATA], quindi controllare l'audio suonando la tastiera.

NOTA Per cambiare la voce per la parte 1, premere il pulsante cursore [^] per selezionare la parte 1, quindi utilizzare i pulsanti di categoria e il dial [DATA] per selezionare un'altra voce.

3 Per cambiare il punto di splittaggio, tenere premuto [SPLIT] e premere contemporaneamente il tasto desiderato.

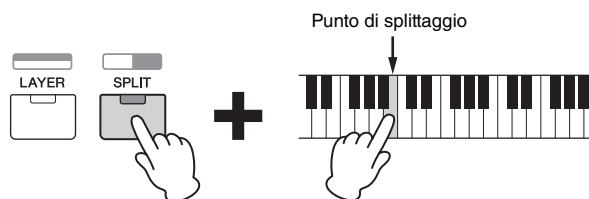

4 Regolare il volume per le parti 1 e 2, controllando l'audio trasmesso mentre si suona la tastiera.

Accertarsi che la spia di [PART 1-2 LINK] sia spenta, quindi premere ripetutamente il pulsante [KNOB FUNCTION] per accendere la terza spia. Ruotare la manopola [A]. Il volume per la parte selezionata cambia. Dopo essere tornati alla schermata principale, selezionare l'altra parte mediante i pulsanti cursore [^]/[v] e regolare il volume ruotando di nuovo la manopola [A].

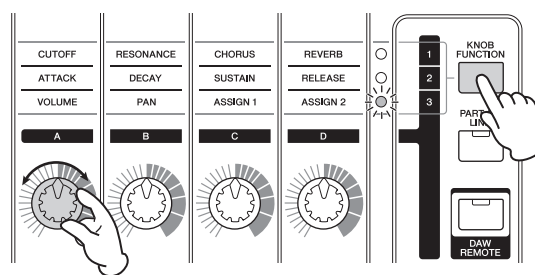

5 Per annullare la funzione Split, premere di nuovo [SPLIT].

La spia [SPLIT] si spegne e viene riprodotto solo l'audio della voce per la parte 1.

SUGGERIMENTO

Modifica dell'intervallo di ottave per una parte

Per determinate esecuzioni musicali potrebbe essere utile cambiare il pitch (intonazione) della parte splittata, ad esempio per impostarlo su un'ottava più alta o più bassa. Per fare ciò, impostare il parametro "NoteShift" per la parte su +12 o -12. È possibile modificare il pitch della parte in incrementi di semitoni. È possibile richiamare il parametro NoteShift come riportato di seguito.

[EDIT] → Selezionare "02:Part" → [ENTER] → Selezionare "01:Play Mode" → [ENTER] → Pulsante cursore [^]/[v]

Modifica delle qualità timbriche delle voci con i controller

MX49 MX61 MX88 dispone di vari controller che consentono di modificare il suono dello strumento in tempo reale. Sono disponibili manopole, rotella del pitch bend e modulation wheel. È possibile anche controllare le varie funzioni mediante controller esterni collegati ai jack corrispondenti sul pannello posteriore.

Controller sul pannello frontale

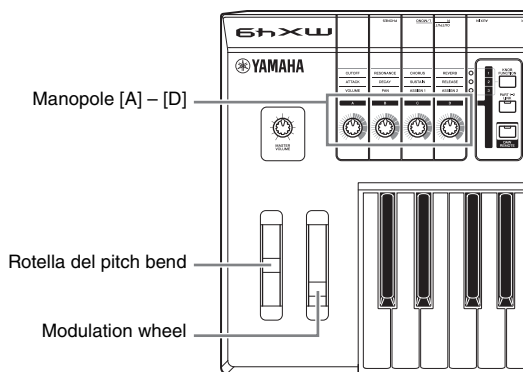

Rotella del pitch bend

Utilizzare la rotella del pitch bend per glissare verso l'alto o verso il basso le note mentre si suona la tastiera. Questa rotella è autocentrante e si riposiziona automaticamente sul pitch normale quando viene rilasciata. Provare a usare la rotella del pitch bend mentre si suona una nota sulla tastiera.

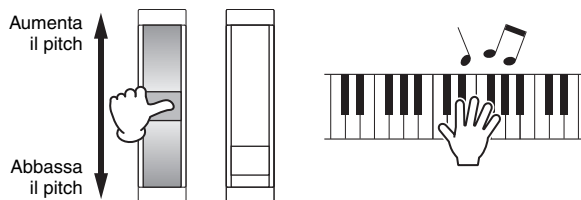

NOTA È possibile cambiare l'estensione massima del pitch bend richiamando i parametri "PB Upper"/"PB Lower" come descritto di seguito e modificare i valori dei parametri. [EDIT] → Selezionare "02:Part" → [ENTER] → Selezionare "01:Play Mode" → [ENTER] → Pulsanti cursore [^]/[v]

Modulation wheel

Questo controller consente di applicare il vibrato al suono della tastiera. Provare a utilizzare la modulation wheel con le varie voci preset mentre si suona la tastiera.

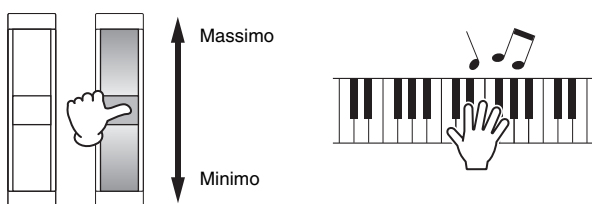

Manopole [A] – [D]

È possibile modificare la brillantezza e le caratteristiche tonali delle parti 1 e 2 in tempo reale agendo sulle manopole mentre si suona. A ciascuna manopola è possibile assegnare tre funzioni, che possono essere selezionate anche mediante il pulsante [KNOB FUNCTION].

1 Premere [KNOB FUNCTION] ripetutamente, se necessario, in modo che la spia corrispondente alle funzioni desiderate si accenda.

Viene visualizzata la schermata Knob Function, che mostra le funzioni e i valori correnti per le manopole [A] – [D]. I valori tra parentesi quadre segnalano che l'indicazione della manopola è diversa dal valore effettivo.

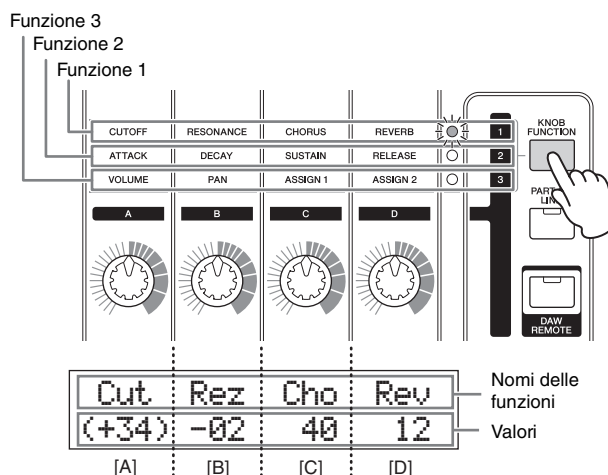

NOTA È possibile reimpostare immediatamente le manopole [A] – [D] sulla funzione 1 tenendo premuto il pulsante [SHIFT] e premendo [KNOB FUNCTION].

2 Premere [PART 1-2 LINK] per stabilire se le funzioni della manopola vengono applicate a entrambe le parti 1 e 2 (on) o solo alla parte selezionata (off).

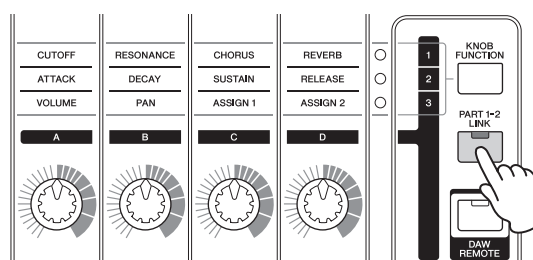

3 Ruotare una delle manopole mentre si suona la tastiera.

Nella schermata Knob Function compaiono la funzione assegnata alla manopola che si sta utilizzando e il valore della funzione. Se il valore è tra parentesi quadre, la rotazione della manopola corrispondente non ha effetto sul valore finché l'indicazione della manopola non raggiunge il valore corrente.

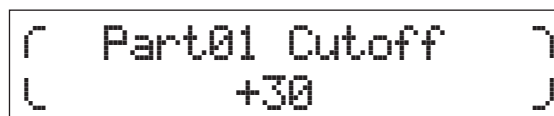

NOTA Per ulteriori informazioni su ogni funzione, consultare il documento PDF "Manuale di riferimento".

Controller esterni

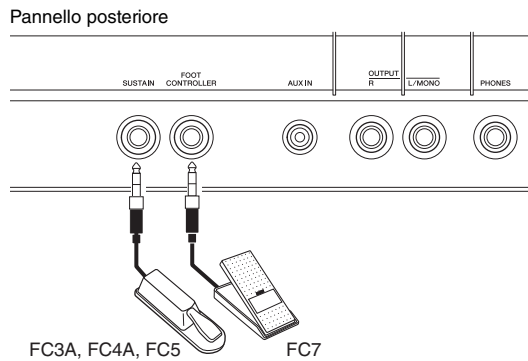

Foot switch

Con un foot switch opzionale (FC3A, FC4A o FC5) collegato al jack [SUSTAIN] sul pannello posteriore è possibile controllare il sustain. Le note suonate mentre si preme il foot switch hanno un sustain maggiore rispetto a quanto accade normalmente quando si rilasciano i tasti corrispondenti, come accade con il pedale della sordina su un pianoforte acustico (funzione Sustain). Se si collega un foot switch FC3A, è possibile utilizzare la funzione Half-damper per alcune voci nelle categorie PIANO e KEYBOARD. Quando si utilizza la funzione Half-damper, la pressione del pedale determina la durata del sustain delle note. Modificare l'impostazione come illustrato di seguito in base al foot switch collegato.

[UTILITY] → Selezionare "03:Controller" → [ENTER] → Selezionare il parametro "FS Pedal" → Impostare "FS Pedal" sul foot switch collegato → Tornare alla schermata principale premendo [EXIT] due volte

NOTA Per utilizzare la funzione Half-damper, impostare "FS Pedal" su "FC3 Half On".

Foot controller

È possibile collegare un foot controller opzionale (FC7) al jack [FOOT CONTROLLER] sul pannello posteriore. Questo pedale consente di controllare con il piede il volume, come accade per il pedale del volume di un organo, lasciando libere le mani per suonare sulla tastiera.

NOTA È possibile anche controllare funzioni diverse dal sustain o dal volume utilizzando un pedale collegato al jack [SUSTAIN] o [FOOT CONTROLLER]. Per ulteriori informazioni, vedere la spiegazione della schermata Utility Controller nel documento PDF "Manuale di riferimento".

SUGGERIMENTO

Applicazione del sustain solo a parti specifiche

Se si desidera applicare il sustain solo alla parte 1, impostare l'interruttore di ricezione del parametro "Sustain" per la parte 2 su off, come descritto di seguito.
[EDIT] → Selezionare "02:Part" → [ENTER] → [KEYBOARD] (2) → Selezionare "04:Receive Switch" → [ENTER] → "Sustain" = "off"

Uso della funzione Arpeggio

Con la funzione Arpeggio è sufficiente suonare le note appropriate sulla tastiera per creare degli arpeggi. Ad esempio, è possibile suonare le note di una triade (nota fondamentale, terza e quinta) e creare in modo automatico con la funzione Arpeggio una serie di interessanti frasi arpeggiate. È possibile impostare vari tipi di arpeggio per ogni parte e applicare la funzione Arpeggio a massimo due parti contemporaneamente. Quando si sceglie una voce viene automaticamente selezionato il tipo di arpeggio più appropriato per ogni parte, ma è facile selezionare un tipo di arpeggio diverso.

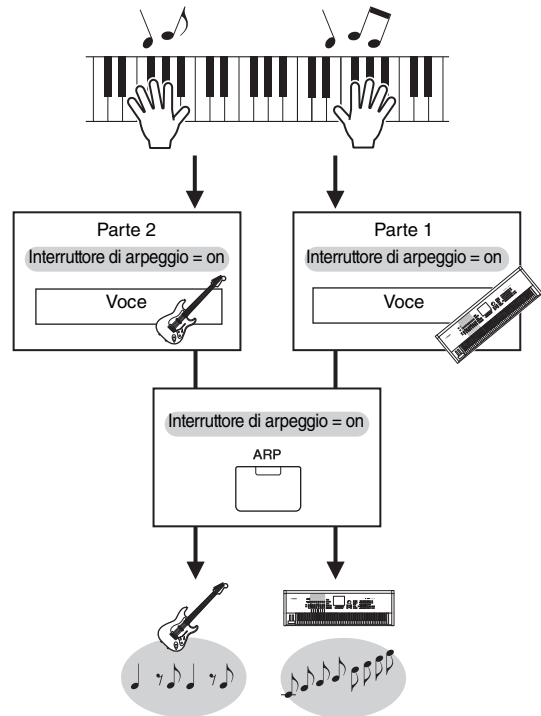

Riproduzione dell'arpeggio

1 Premere [EDIT].

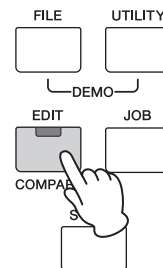

2 Selezionare "02:Part" premendo il pulsante cursore [V], quindi premere [ENTER].

EDIT
*02:Part



- 3 Selezionare "03:Arp Select" con i pulsanti cursore [^]/[V], quindi premere [ENTER].**
Viene richiamata la schermata Edit relativa all'arpeggio per la parte.

```
Part01
#03:Arp Select
```

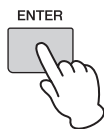

- 4 Premere [PIANO] (1).**
Viene richiamata la schermata Edit per la parte 1.
È possibile selezionare altre parti premendo il pulsante numerico appropriato da 1 a 16.

- 5 Selezionare il parametro "Switch" con il pulsante cursore [^] e impostarlo su "on" con il dial [DATA].**
L'arpeggio per la parte 1 è abilitato.

```
Part01 Arp Select
Switch= on
```

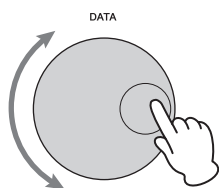

- 6 Se necessario, premere [ARP] sul pannello in modo che la spia si illumini.**

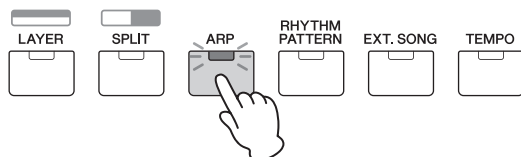

- 7 Per attivare l'arpeggio, suonare la tastiera.**
Il suono dell'arpeggio prodotto cambierà in base al numero di note riprodotte e all'area della tastiera interessata.



- 8 Se la riproduzione dell'arpeggio non si arresta quando si smette di suonare, premere [ARP] per arrestarlo.**

- 9 È possibile riprodurre l'arpeggio per la parte 2 e anche per la parte 1.**
Premere [KEYBOARD] (2) (come nel punto 4 in alto), quindi eseguire di nuovo le operazioni dal punto 5 al punto 8.

Modifica del tempo dell'arpeggio

- 1 Premere [TEMPO].**

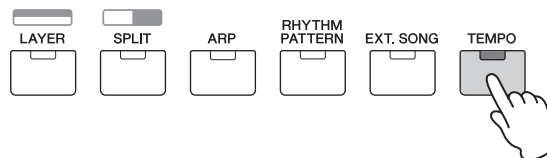

- 2 Quando si riproduce l'arpeggio dalla tastiera, è possibile modificare il tempo con il dial [DATA].**

```
( Tempo )
( 90 )
```

- 3 Premere [EXIT] per chiudere la schermata Tempo.**

Tap Tempo, funzione

Il tempo può essere impostato anche "suonando" o premendo più volte ripetutamente il pulsante [TEMPO] al tempo desiderato.

Modifica del tipo di arpeggio

- 1 Definire le impostazioni desiderate seguendo le istruzioni dei punti 1 – 4 nella sezione "Riproduzione dell'arpeggio".**

- 2 Selezionare il parametro del tipo di arpeggio nella pagina 3 della schermata Arp Select con i pulsanti cursore [^]/[V], quindi cambiare il tipo di arpeggio mentre si suona la tastiera.**
Spostare il cursore lampeggiante sulla categoria o sul numero di arpeggio con i pulsanti cursore [<]/[>], quindi modificare l'impostazione con il dial [DATA].

```
Part01 Arp Select
#ArKb:036:BalladEP2
```

Categoria di arpeggio
Numero di arpeggio
Nome di arpeggio

- 3 Se necessario, selezionare il parametro "Hold" con il pulsante cursore [^] e modificare l'impostazione con il dial [DATA].**
Questo parametro determina se l'arpeggio continua anche dopo che sono stati rilasciati i tasti. Per ulteriori informazioni su questo parametro, vedere il documento PDF "Manuale dei parametri del sintetizzatore".

```
Part01 Arp Select
Hold= on
```

Impostazioni di ottava/ trasposizione della tastiera

Octave (Ottava)

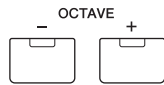

Il pulsante OCTAVE [-]/[+] permette di regolare il pitch della tastiera a intervalli di ottave, fino a un massimo di tre. Si potrà ad esempio ridurre il pitch per ottenere note molto basse, oppure aumentarlo per ottenere voci soliste. Premere contemporaneamente i pulsanti [-] e [+] per tornare all'impostazione del valore iniziale (0). L'intervallo di ottave corrente è visibile dallo stato della spia dei pulsanti OCTAVE [-]/[+]. Quando viene fatta una modifica di un'ottava verso l'alto o verso il basso, la spia corrispondente si accende. Quando viene fatta una modifica di due ottave verso l'alto o verso il basso, la spia corrispondente lampeggia lentamente. Quando viene fatta una modifica di tre ottave verso l'alto o verso il basso, la spia corrispondente lampeggia rapidamente.

Transpose (Trasposizione)

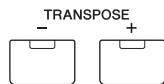

Il pulsante TRANSPOSE [-]/[+] permette di trasferire il pitch della tastiera in semitoni (fino a 11 semitoni). Questa funzione consente di suonare nella stessa posizione e con la stessa diteggiatura anche se i dati della song o di un altro lettore di strumenti sono in un'altra tonalità. Premere contemporaneamente i pulsanti [-] e [+] per tornare all'impostazione del valore iniziale (0). Quando l'impostazione è di un semitono verso l'alto o verso il basso, la spia corrispondente si accende.

Memorizzazione delle impostazioni modificate

Se si è soddisfatti del risultato, è possibile memorizzare le impostazioni definite nella memoria interna sotto forma di performance, così da poterle richiamare dopo aver spento lo strumento. Premere [STORE], quindi premere [ENTER]. Infine, premere [INC/YES] per memorizzare le impostazioni in Performance 1.

NOTA Per istruzioni dettagliate sull'operazione di memorizzazione, vedere la sezione "Memorizzazione della performance" (pagina 29).

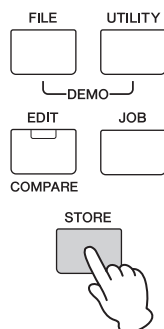

Riproduzione delle performance

Un programma in cui più voci (parti) sono combinate in un layer o in altre configurazioni viene definito "performance". Lo strumento contiene 128 performance in totale. Una performance è composta da massimo 16 parti. Quelle che si utilizzano normalmente per suonare la tastiera sono le parti 1 e 2. Quando si accende lo strumento con le impostazioni di fabbrica, viene richiamata la performance 1. Nelle istruzioni descritte finora (pagine 14 – 20), è stato spiegato come suonare e modificare le parti 1 e 2 della performance 1, che è progettata per suonare una o due voci. Le performance da 2 a 128 consentono di creare un suono molto corposo composto da varie voci. Di seguito viene descritto come modificare e suonare una performance compresa tra quelle da 2 a 128.

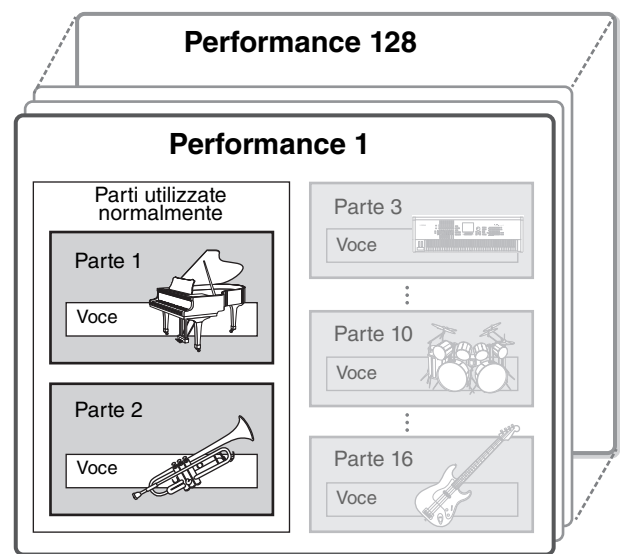

1 Premere [SELECT].

Verrà visualizzata la schermata Performance Select.

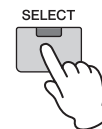

2 Ruotare il dial [DATA] per selezionare una performance.

Il numero della performance selezionata è visualizzato nella schermata [PERFORMANCE NUMBER].

Schermata Performance Select

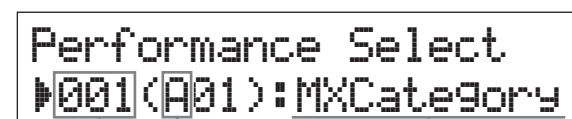

Numero performance Gruppo di performance Nome performance

NOTA Per un elenco dettagliato di tutte le performance, vedere l'elenco delle performance nel documento PDF "Elenco dati".

NOTA Le 128 performance sono divise in otto gruppi (A – H), ognuno dei quali è composto da 16 performance. Per selezionare questi gruppi di performance, tenere premuto [SHIFT] e utilizzare contemporaneamente il dial [DATA] o i pulsanti [INC/YES]/[DEC/NO].

3 Suonare la tastiera.

Se la spia del pulsante [▶/||] (Play/Pause) lampeggia prima di suonare la tastiera, quando si preme un tasto viene avviato il pattern ritmico (funzione Key On Start). In questo caso, suonare la tastiera a tempo con il pattern ritmico. Per arrestare il pattern ritmico, premere [■] (Stop).
Inoltre, se la riproduzione dell'arpeggio non si arresta quando si smette di suonare, premere [ARP] per arrestare l'arpeggio.

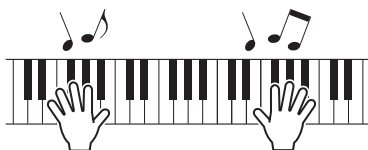

4 Dopo aver terminato di provare le varie performance, premere [EXIT] per tornare alla schermata principale.

Viene visualizzata la schermata che mostra le parti 1 e 2 selezionate.



PAD:003:AmbSyn Pad
CMP:065:TranceLine

SUGGERIMENTO

È possibile alternare direttamente il numero di performance premendo simultaneamente il pulsante [SHIFT] e il pulsante Categoria voce nella schermata Performance Select (funzione Performance Direct Select). Quando questa funzione è abilitata, è possibile cambiare il numero di performance semplicemente premendo il pulsante Categoria voce senza dover premere il pulsante [SHIFT].

SUGGERIMENTO

È possibile selezionare le performance in sequenza con un foot switch FC4A/FC5 da collegare al jack [SUSTAIN] e impostando i seguenti valori. In questo caso non sarà possibile utilizzare la funzione Sustain. [UTILITY] → Selezionare "03:Controller" → [ENTER] → "FS" = "PC inc"/"PC dec".

Riproduzione dei pattern ritmici

MX49 MX61 MX88 dispone di molti pattern ritmici. A ciascuna performance viene assegnato un pattern ritmico appropriato.

Suonare la tastiera a tempo con pattern ritmico

- 1 Dopo aver selezionato una performance, suonare la tastiera mentre la spia [▶/||] (Play/Pause) lampeggia. Se la spia [▶/||] (Play/Pause) è spenta, premere [▶/||] (Play/Pause), quindi suonare la tastiera.**

La spia [▶/||] (Play/Pause) lampeggia velocemente e il pattern ritmico viene riprodotto.

- 2 Per mettere in pausa il pattern ritmico, premere [▶/||] (Play/Pause). Per riprendere la riproduzione, premere di nuovo [▶/||] (Play/Pause).**

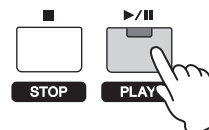

- 3 Per arrestare il pattern ritmico, premere [■] (Stop).**

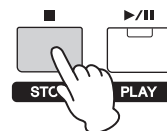

SUGGERIMENTO

Uso della funzione Key On Start

La funzione Key On Start avvia automaticamente un pattern ritmico quando si preme un tasto della tastiera. È molto utile nelle esibizioni dal vivo poiché consente di suonare la tastiera e avviare immediatamente il pattern ritmico. Sono disponibili alcune performance impostate automaticamente in standby per la funzione Key On Start. In questo caso, è possibile utilizzare automaticamente la funzione Key On Start suonando la tastiera. Per le altre performance, attivare la funzione come descritto di seguito.

- 1 Tenere premuto [■] (Stop) e premere [▶/||] (Play/Pause).**

La spia [▶/||] (Play/Pause) lampeggia lentamente e la performance selezionata viene impostata in standby per la funzione Key On Start.

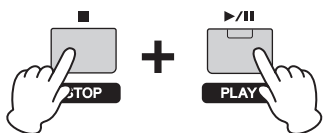

NOTA Se si desidera annullare lo stato di standby, premere [■] (Stop).

2 Suonare la tastiera.

Il pattern ritmico viene avviato automaticamente.

3 Per arrestare il pattern ritmico, premere [■] (Stop).

NOTA Per informazioni dettagliate sul ripristino della funzione Key On Start, vedere il documento PDF "Manuale di riferimento".

Modifica del tipo di pattern di batteria e del suono

È possibile selezionare un tipo diverso di pattern ritmico da assegnare alla performance e anche cambiare la voce di batteria per il pattern.

1 Premere [RHYTHM PATTERN].

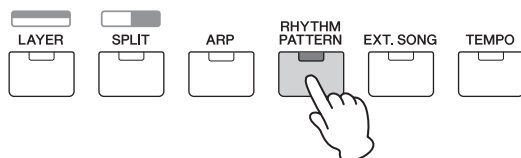

2 Premere ripetutamente il pulsante cursore [^], se necessario, per richiamare la prima pagina (simile a quella mostrata in basso), quindi premere [▶/||] (Play/Pause) e modificare il tipo di pattern ritmico.

Spostare il cursore sulla categoria o sul numero di pattern ritmico con i pulsanti cursore [<]/[>].

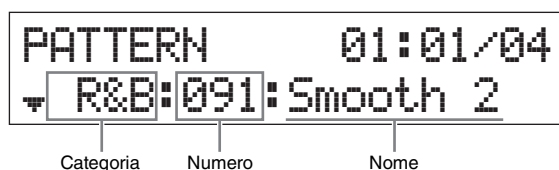

3 Premere il pulsante cursore [v] per richiamare la seconda pagina, quindi ruotare il dial [DATA] per modificare la voce di batteria.



NOTA È possibile impostare altri parametri relativi al pattern ritmico in altre pagine. Per ulteriori informazioni su questi parametri, consultare il documento PDF "Manuale di riferimento".

4 Una volta configurate le impostazioni desiderate per il pattern ritmico, premere [■] (Stop) per arrestare il pattern ritmico.

Modifica del tempo del pattern di batteria

1 Premere [TEMPO].

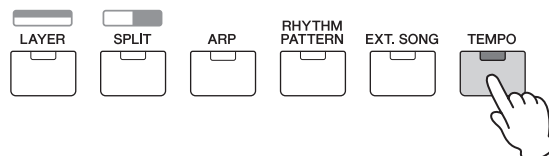

2 Premere [▶/||] (Play/Pause) per riprodurre il pattern ritmico, quindi ruotare il dial [DATA] per modificare il tempo.



NOTA Questa impostazione viene applicata automaticamente anche al tempo dell'arpeggio e può essere configurata per ogni performance.

Funzione Tap Tempo

Il tempo può essere impostato anche "suonando" o premendo più volte ripetutamente il pulsante [TEMPO] al tempo desiderato.

Memorizzazione del pattern ritmico

È possibile memorizzare le impostazioni modificate del pattern ritmico come dati di performance. Per istruzioni sulla memorizzazione di una performance, vedere pagina 29.

Suonare la tastiera a tempo con le song

I dati MIDI e audio salvati contenuti nella memoria flash USB possono essere riprodotti sul MX49 MX61 MX88 come "song".

Dati MIDI e audio

I dati MIDI includono informazioni della performance sulla tastiera e non sono una registrazione del suono vero e proprio. Le informazioni della performance comprendono i tasti suonati, la tempistica e l'intensità di esecuzione, in modo simile a quanto viene riportato in una partitura musicale. In base alle informazioni registrate per la performance, il generatore di suoni trasmette il suono corrispondente. I dati audio, invece, sono una registrazione della performance eseguita. Questi dati vengono registrati come accade per quelli memorizzati con registratori vocali e così via. Possono essere riprodotti con un lettore musicale portatile e altri dispositivi simili, per poter ascoltare liberamente la performance eseguita.

Song compatibili con questo strumento

Di seguito sono riportati i formati dei dati MIDI e audio che possono essere riprodotti su questo strumento.

Dati MIDI

È possibile utilizzare solo dati MIDI in formato SMF 0 (file MIDI standard) per la riproduzione su questo strumento. L'estensione dei file è ".MID". Lo strumento è provvisto di un sequencer a 16 tracce per la riproduzione e di un generatore di suoni multi-timbrico a 16 parti che consentono di riprodurre dati MIDI fino a 16 tracce.

Dati audio

È possibile utilizzare solo i dati audio di file Wave stereo a 44,1 kHz/16 bit per la riproduzione su questo strumento. L'estensione dei file è ".WAV".

Riproduzione dei dati MIDI nella memoria flash USB

1 Collegare la memoria flash USB in cui sono memorizzati i dati MIDI.

NOTA Assicurarsi che i dati MIDI siano memorizzati nella directory principale della memoria flash USB, ovvero quella che viene visualizzata per prima quando si apre la memoria.

2 Premere [SELECT], quindi selezionare la performance desiderata per riprodurre i dati MIDI.

```
Performance Select
▶001(A01):MXCategory
```

3 Premere [EXT. SONG].

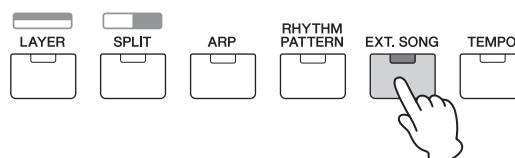

4 Premere il pulsante cursore [^] ripetutamente, se necessario, per richiamare la prima pagina, quindi ruotare il dial [DATA] per selezionare i dati MIDI desiderati.

Misura e beat corrente per i dati MIDI



Nome dei dati MIDI

5 Premere [▶/||] (Play/Pause).

La spia [▶/||] (Play/Pause) lampeggia e i dati MIDI selezionati vengono riprodotti con i suoni della performance selezionata.

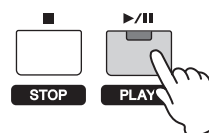

6 Suonare la tastiera a tempo con i dati MIDI.

Viene suonata la parte selezionata. Per cambiare la parte da suonare, premere [PART SELECT] per selezionare una delle 16 parti con i pulsanti di categoria numerici.

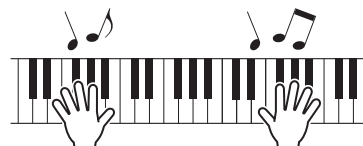

7 Per mettere in pausa i dati MIDI, premere [▶/||] (Play/Pause). Per riprendere la riproduzione, premere di nuovo [▶/||] (Play/Pause).

8 Se si desidera cambiare il tempo, premere [TEMPO] e ruotare il dial [DATA] per selezionare il valore desiderato.



NOTA Questa impostazione viene applicata automaticamente anche al tempo dell'arpeggio e del pattern ritmico e può essere configurata per ogni performance.

Funzione Tap Tempo

Il tempo può essere impostato anche "suonando" o premendo più volte ripetutamente il pulsante [TEMPO] al tempo desiderato.

9 Per arrestare i dati MIDI, premere [■] (Stop).

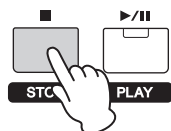

Riproduzione dei dati audio nella memoria flash USB

1 Collegare la memoria flash USB in cui sono memorizzati i dati audio.

NOTA Assicurarsi che i dati audio siano memorizzati nella directory principale della memoria flash USB, ovvero quella che viene visualizzata per prima quando si apre la memoria.

2 Premere [EXT. SONG].

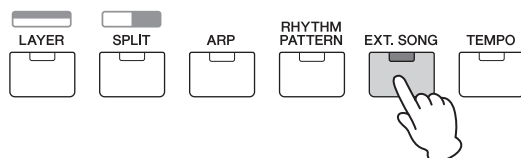

3 Premere il pulsante cursore [^] ripetutamente, se necessario, per richiamare la prima pagina, quindi ruotare il dial [DATA] per selezionare i dati audio desiderati.

Tempo trascorso dei dati audio (in minuti e secondi)



Nome dei dati audio

4 Premere il pulsante cursore [v] ripetutamente, se necessario, per richiamare la seconda pagina, quindi ruotare il dial [DATA] per regolare il volume dei dati audio.

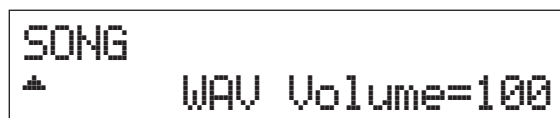

5 Premere [▶/||] (Play/Pause).

La spia [▶/||] (Play/Pause) lampeggia e i dati audio selezionati vengono riprodotti.

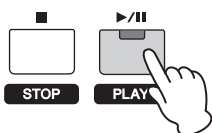

6 Suonare la tastiera a tempo con i dati audio.

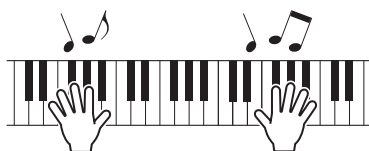

7 Per mettere in pausa i dati audio, premere [▶/||] (Play/Pause). Per riprendere la riproduzione, premere di nuovo [▶/||] (Play/Pause).

8 Per arrestare i dati audio, premere [■] (Stop).

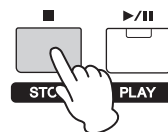

Precauzioni nell'uso del terminale USB [TO DEVICE]

Lo strumento dispone di un terminale USB [TO DEVICE] incorporato. Quando si collega una memoria flash USB al terminale, fare attenzione a maneggiarla con cautela. Attenersi alle importanti precauzioni indicate di seguito.

NOTA Per ulteriori informazioni sulla gestione delle memorie flash USB, fare riferimento al rispettivo manuale di istruzioni.

Dispositivi USB compatibili

È possibile utilizzare solo dispositivi di memoria USB di tipo flash con MX49 MX61 MX88. Inoltre, lo strumento non supporta necessariamente tutte le memorie flash USB disponibili in commercio e Yamaha non ne garantisce il funzionamento. Prima di acquistare una memoria flash USB da utilizzare con lo strumento, consultare la seguente pagina Web: <https://download.yamaha.com/>

Collegamento delle memorie flash USB

Quando si collega una memoria flash USB al terminale USB [TO DEVICE], accertarsi che il connettore del dispositivo sia appropriato e venga inserito nella direzione corretta.

AVVISO

- Evitare di collegare o scollegare la memoria flash USB durante la riproduzione, la gestione dei file (ad esempio le operazioni di salvataggio, copia, eliminazione e formattazione) o mentre lo strumento sta accedendo alla memoria flash USB. In caso contrario può verificarsi una sospensione del funzionamento dell'operazione dello strumento o il danneggiamento della memoria flash USB e dei dati.
- Quando si collega e successivamente si scollega la memoria flash USB (e viceversa), assicurarsi di attendere alcuni secondi tra le due operazioni.

- NOTA**
- Quando si collega un cavo USB, assicurarsi che la lunghezza sia inferiore a 3 metri.
 - Sebbene lo strumento supporti lo standard USB 1.1, è possibile collegare e utilizzare una memoria flash USB 2.0. Tuttavia, la velocità di trasferimento sarà quella di un dispositivo USB 1.1.
 - Il valore nominale del terminale USB [TO DEVICE] è un valore massimo di 5 V/500 mA. Non collegare dispositivi USB con un valore nominale superiore, in quanto potrebbero verificarsi danni allo strumento.

Utilizzo di memorie flash USB

Collegando lo strumento a una memoria flash USB è possibile salvare i dati creati nel dispositivo collegato, nonché leggere i dati in esso contenuti.

■ Numero di memorie flash USB utilizzabili

Al terminale [USB TO DEVICE] è possibile collegare una sola memoria flash USB alla volta.

■ Formattazione delle memorie flash USB

Quando viene collegata una memoria flash USB, è possibile che venga visualizzato un messaggio che richiede di formattare il dispositivo o il supporto. In questo caso, eseguire la formattazione (pagina 31).

■ AVVISO ■

La formattazione sovrascrive eventuali dati preesistenti. Assicurarsi che il disco da formattare non contenga dati importanti.

■ Protezione dei dati (protezione da scrittura)

Per evitare la perdita accidentale di dati importanti, applicare la protezione da scrittura al dispositivo di memoria flash. Se si desidera salvare i dati su una memoria flash USB, assicurarsi di disabilitare la protezione da scrittura.

■ Spegnimento dello strumento

Quando si spegne lo strumento, assicurarsi che lo strumento NON stia accedendo alla memoria flash USB mediante riproduzione o gestione dei file (ad esempio durante le operazioni di salvataggio, copia, eliminazione e formattazione). In caso contrario, la memoria flash USB e i dati della registrazione potrebbero essere danneggiati.

Riproduzione dei dati delle song da un lettore musicale portatile

1 Collegare un lettore musicale portatile al jack [AUX IN] dello strumento.

- NOTA**
- Ogni volta che si collegano altri dispositivi, assicurarsi che le prese dei cavi utilizzati corrispondano ai connettori di ingresso o uscita di tali dispositivi.
 - Prima di effettuare i collegamenti, è consigliabile abbassare al minimo il volume degli altri dispositivi.

Pannello posteriore

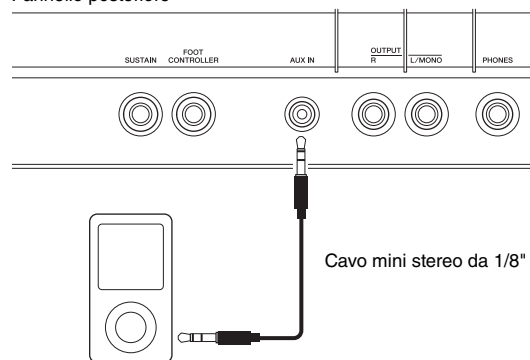

Lettore musicale portatile ecc.

2 Premere il pulsante Play del lettore musicale collegato.

I dati di song del lettore musicale vengono riprodotti dallo strumento.

NOTA Utilizzare il controllo del volume del dispositivo esterno per regolare il bilanciamento del livello desiderato con lo strumento.

3 Suonare la tastiera a tempo con i dati della song.

4 Una volta terminato, premere il pulsante Stop del lettore musicale collegato.

SUGGERIMENTO

È possibile utilizzare la funzione Tap Tempo in modo da far corrispondere il tempo dell'arpeggio con quello dei dati di song riprodotti dal lettore musicale portatile. Per fare ciò, basta "suonare" o premere più volte ripetutamente il pulsante [TEMPO] a tempo con i dati della song.

Creazione di una performance originale

In Performance Edit è possibile modificare sia i parametri esclusivi per ciascuna parte (Part Edit) e i parametri comuni a tutte le parti (Common Edit). È inoltre possibile modificare i parametri delle voci assegnati a ogni parte della performance (Voice Edit). Modificare questi parametri per creare una performance originale.

NOTA Per ulteriori informazioni su tutti i parametri, consultare il documento PDF "Manuale di riferimento".

NOTA Le performance preset hanno impostazioni predefinite, quali le impostazioni per la voce e i limiti dell'estensione di note. L'inizializzazione delle performance è utile quando si crea una performance completamente nuova. Per informazioni dettagliate, consultare il Manuale di riferimento in formato PDF.

Selezione del tipo di riverbero/ chorus (Common Edit/Part Edit)

1 Premere [EDIT].

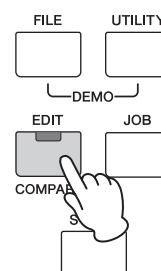

2 Premere il pulsante cursore [^], se necessario, per selezionare "01: Common", quindi premere [ENTER].

Verrà visualizzata la schermata Common Edit della performance.

```
EDIT
^01: Common
```

- 3** Premere il pulsante cursore [^], se necessario, per selezionare "01:Chorus Eff", quindi premere [ENTER].

Verrà visualizzata la schermata di impostazione dell'effetto chorus.

```
Common
▼01:Chorus Eff
```

- 4** Premere ripetutamente i pulsanti cursore [^], se necessario, per richiamare la prima pagina, quindi utilizzare i pulsanti cursore [<]/[>] e il dial [DATA] per cambiare la categoria o il tipo di effetto chorus.

```
Common Chorus Eff
▼ CHO: G Chorus
```

Categoria di effetti
Tipo di effetto

- 5** Premere il pulsante cursore [v] per richiamare la seconda pagina, quindi ruotare il dial [DATA] per selezionare un'impostazione preset per i parametri del tipo di effetto selezionato.

Ogni tipo preset contiene le impostazioni ottimali per vari parametri, pertanto è possibile scegliere un effetto generale e far sì che i parametri vengano impostati di conseguenza.

NOTA È possibile anche modificare ogni parametro dell'effetto nella terza pagina o in quelle successive. Per ulteriori informazioni su ogni parametro, vedere il documento PDF "Manuale dei parametri del sintetizzatore".

```
Common Chorus Eff
#Preset= Basic
```

- 6** Dopo aver definito tutte le impostazioni necessarie per l'effetto chorus, premere [EXIT], quindi premere il pulsante cursore [v] per selezionare "02:Reverb Eff", infine premere [ENTER].

Verrà visualizzata la schermata di impostazione dell'effetto di riverbero.

```
Common
▼02:Reverb Eff
```

- 7** Premere il pulsante cursore [v] per richiamare la prima pagina, quindi ruotare il dial [DATA] per modificare il tipo di effetto di riverbero.

```
Common Reverb Eff
▼ Type=Rev-X Hall
```

- 8** Premere il pulsante cursore [v] per richiamare la seconda pagina, quindi ruotare il dial [DATA]

per selezionare un'impostazione preset per i parametri del tipo di effetto selezionato.

NOTA È possibile anche modificare ogni parametro dell'effetto nella terza pagina o in quelle successive. Per ulteriori informazioni su ogni parametro, vedere il documento PDF "Manuale dei parametri del sintetizzatore".

```
Common Reverb Eff
#Preset= Basic
```

- 9** Dopo aver definito tutte le impostazioni necessarie per l'effetto di riverbero, premere [EXIT] due volte, quindi premere il pulsante cursore [v] per selezionare "02:Part", infine premere [ENTER].

Verrà visualizzata la schermata Part Edit della performance.

```
EDIT
*02:Part
```

- 10** Premere il pulsante cursore [^] ripetutamente, se necessario, per selezionare "01:Play Mode", quindi premere [ENTER].

```
Part01
▼01:Play Mode
```

- 11** Premere il pulsante di categoria desiderato per selezionare la parte modificata.

Il numero della parte selezionata è indicato nella parte superiore sinistra della schermata.

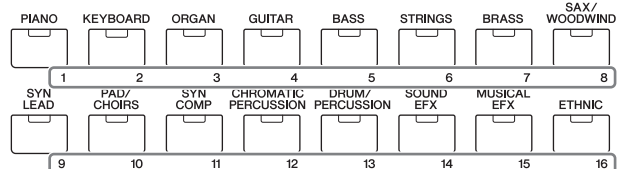

- 12** Utilizzare i pulsanti cursore [^][v] per selezionare "ChoSend" e "RevSend" nella quinta e nella sesta pagina, quindi ruotare il dial [DATA] per modificare le impostazioni dei parametri.

Questi parametri consentono di impostare la profondità degli effetti chorus/riverbero applicata al suono della parte selezionata.

SUGGERIMENTO
Indicatore di modifica della performance

Quando si modificano i parametri di una performance, sulla parte inferiore destra della schermata [PERFORMANCE NUMBER] è visualizzato un punto (.). Questo fornisce una rapida conferma del fatto che la performance corrente è stata modificata ma non ancora memorizzata. Se si desidera memorizzare lo stato corrente, eseguire la funzione di memorizzazione della performance (pagina 29). Al termine della memorizzazione, l'indicazione scomparirà.

PERFORMANCE NUMBER

```
001.
```

Modifica dell'effetto Insertion della voce (Voice Edit)

È possibile modificare i parametri della voce assegnata a ciascuna parte. I parametri della voce si trovano nelle schermate Voice Edit, ovvero quelle con l'indicazione "Voice" o "DrumKit" nel nome visualizzato. In questo esempio, verranno modificate le impostazioni dell'effetto Insertion.

1 Premere [EDIT].

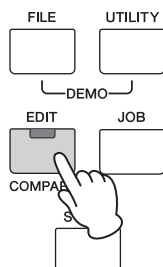

2 Premere il pulsante cursore [V] per selezionare "02:Part", quindi premere [ENTER].

Verrà visualizzata la schermata Part Edit.

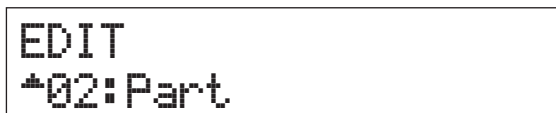

3 Premere un pulsante di categoria desiderato per selezionare la parte desiderata.

Il numero della parte selezionata è indicato nella parte superiore sinistra della schermata.

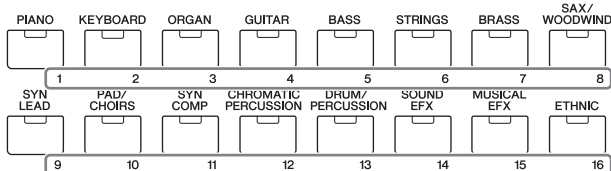

4 Premere il pulsante cursore [^] per selezionare "01:Play Mode", quindi premere [ENTER].

5 Utilizzare i pulsanti cursore [^]/[v] per selezionare "InsSw", quindi ruotare il dial [DATA] per impostare il parametro su on.

NOTA Questo strumento dispone di quattro effetti Insertion, che possono essere applicati a massimo quattro parti della performance.



6 Premere [EXIT] e utilizzare i pulsanti cursore [^]/[v] per selezionare "05:Voice Insert Eff"/"06:Drumkit Ins Eff", infine premere [ENTER].

Viene visualizzata la schermata dell'effetto Insertion per Voice Edit.



7 Premere ripetutamente il pulsante cursore [^], se necessario, per richiamare la prima pagina, quindi utilizzare i pulsanti cursore [<]/[>] e il dial [DATA] per cambiare il tipo di effetto.



8 Premere il pulsante cursore [v] per richiamare la seconda pagina, quindi selezionare un'impostazione preset per i parametri del tipo di effetto selezionato.

Ogni tipo preset contiene le impostazioni ottimali per vari parametri, pertanto è possibile scegliere un effetto generale e far sì che i parametri vengano impostati di conseguenza.

NOTA È possibile anche modificare ogni parametro dell'effetto nella terza pagina o in quelle successive. Per ulteriori informazioni su ogni parametro, vedere il documento PDF "Manuale dei parametri del sintetizzatore".



9 Se si desidera modificare l'effetto Insertion di un'altra parte, premere un pulsante di categoria numerico per selezionare la parte desiderata (come nel punto 3 precedente), quindi ripetere le operazioni dal punto 4 al punto 8 dopo aver premuto [EXIT].

NOTA È possibile modificare le parti anche premendo un pulsante di categoria numerico nella schermata dell'effetto Insertion in Voice Edit.

Modifica del Controller Set per la voce (Voice Edit)

A ogni voce è possibile assegnare varie funzioni per i controller (manopole, modulation wheel ecc.). Ogni voce può avere fino a sei set che determinano i controller disponibili per la voce e le rispettive funzioni. L'assegnazione dei controller è detta "Controller Set". In questo esempio verrà modificato il Controller Set della voce assegnata alla parte.

1 Premere [EDIT].

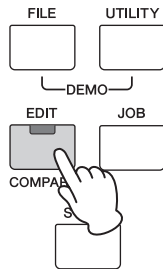

2 Premere il pulsante cursore [V] per selezionare "02:Part", quindi premere [ENTER].

Verrà visualizzata la schermata Part Edit della performance.

```
EDIT
*02:Part
```

3 Premere un pulsante di categoria desiderato per selezionare la parte desiderata.

Il numero della parte selezionata è indicato nella parte superiore sinistra della schermata.

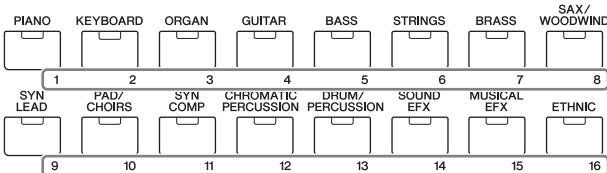

4 Utilizzare i pulsanti cursore [^]/[V] per selezionare "07:Voice Ctrl Set" o "06:Drumkit Ctrl Set", quindi premere [ENTER].

Viene richiamata la schermata Controller Set di Voice Edit.

```
Part01
*07:Voice Ctrl Set
```

```
Part10
*06:DrumKit Ctrl Set
```

5 Utilizzare i pulsanti cursore [^]/[V] per selezionare un Controller Set (da 1 a 6), quindi premere [ENTER].

```
Voice Ctrl Set
*01:Set1
```

6 Premere il pulsante cursore [^] ripetutamente, se necessario, per richiamare la prima pagina, quindi ruotare il dial [DATA] per selezionare il controller desiderato.

NOTA Per ulteriori informazioni sulle impostazioni, consultare il documento PDF "Manuale di riferimento".

```
Voice Ctrl Set1
* Source= MW(01)
```

7 Premere il pulsante cursore [V] per richiamare la seconda pagina, quindi ruotare il dial [DATA] per selezionare la funzione da assegnare al controller selezionato.

```
Voice Ctrl Set1
* Dest= ELFO-PM
```

8 Premere il pulsante cursore [V] per richiamare la terza pagina, quindi regolare la profondità della funzione del controller.

9 Se si desidera modificare altri Controller Set, ripetere le istruzioni dal punto 5 al punto 8 dopo aver premuto [EXIT].

10 Se si desidera modificare i Controller Set di altre parti, premere un pulsante di categoria numerico per selezionare la parte desiderata, quindi ripetere le operazioni dal punto 5 al punto 9.

SUGGERIMENTO

Indicatore di modifica della voce

```
Voice Insert Eff [E]
* MSC: Damper Reso
```

Quando si modificano i parametri di una voce, sulla parte superiore destra della schermata è visualizzato un indicatore [E] (Edit). Ciò indica che la voce assegnata alla parte è stata modificata, ma non ancora memorizzata. Se si desidera memorizzare lo stato corrente, eseguire la funzione Voice Store (pagina 29). Al termine della memorizzazione, l'indicazione scomparirà.

Memorizzazione di una voce (Voice Store)

I parametri modificati della voce possono essere memorizzati come voce utente a parte rispetto alla performance. Inoltre, le voci utente memorizzate possono essere assegnate a un'altra parte o performance.

NOTA Se si esegue l'operazione Performance Store, i dati della voce modificata non verranno memorizzati. Assicurarsi di utilizzare la funzione Voice Store per memorizzare la voce.

- 1 Quando compare la schermata Voice Edit, premere [EXIT], quindi premere il pulsante cursore [V] per selezionare "08:Voice Name", infine premere [ENTER].

Quando compare la schermata principale, attenersi alle istruzioni riportate di seguito.

[EDIT] → Selezionare "02:Part" → [ENTER] →

Selezionare "08:Voice Name" → [ENTER]

```
Part01
*08:Voice Name
```

- 2 Immettere un nome personalizzato per la voce prima di memorizzarla.

Per istruzioni sull'immissione del nome, vedere "Assegnazione dei nomi" (pagina 13) nella sezione "Funzionamento di base e schermate".

```
Voice Name
[CncrtGrand]
```

- 3 Premere [STORE].

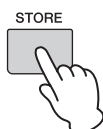

- 4 Determinare il numero di voce utente come destinazione di memorizzazione e premere [ENTER].

Schermata Voice Store

```
STORE Voice
U001:Initialize
```

- 5 Premere [INC/YES].

I dati della voce vengono memorizzati e viene visualizzata di nuovo la schermata Part Edit. Per tornare alla schermata principale, premere [EXIT] più volte.

Per annullare l'operazione di memorizzazione, premere il pulsante [DEC/NO].

```
( Are you sure? )
( [NO]/[YES] )
```

Memorizzare una performance (Performance Store)

Se si è soddisfatti della performance creata, memorizzare le nuove impostazioni nella memoria interna sotto forma di performance.

■ AVVISO ■

Se si esegue l'operazione Performance Store quando una voce è stata modificata ma non ancora memorizzata, tutte le modifiche recenti andranno perse. Assicurarsi di memorizzare i dati di voce importanti, ad esempio una voce utente (Voice Store), prima di memorizzare la performance.

- 1 Premere [EDIT] per selezionare "01:Common", quindi premere [ENTER]. Quindi, selezionare "06:Name" e premere [ENTER].

- 2 Immettere un nome personalizzato per la performance prima di memorizzarla.

Per istruzioni sull'immissione del nome, vedere "Assegnazione dei nomi" (pagina 13) nella sezione "Funzionamento di base e schermate".

```
Common Name
[MXPerf01 ]
```

- 3 Premere [STORE].



- 4 Determinare il numero di performance come destinazione di memorizzazione e premere [ENTER].

■ AVVISO ■

Tenere presente che, se si esegue l'operazione Performance Store, la performance di destinazione verrà sovrascritta e cancellata.

Schermata Performance Store

```
STORE Performance
001(A01):MXCategory
```

- 5 Premere [INC/YES].

I dati della performance vengono memorizzati e viene visualizzata di nuovo la schermata principale.

Per annullare l'operazione di memorizzazione, premere il pulsante [DEC/NO].

```
( Are you sure? )
( [NO]/[YES] )
```

Modifica senza interruzioni delle voci durante l'esecuzione sulla tastiera

Quando si cambia una voce assegnata a una parte o si seleziona un'altra performance, l'audio della voce o della performance precedente verrà tagliato e sostituito all'improvviso dalla nuova voce o performance. Nelle performance dal vivo conviene evitare questo comportamento. Per cambiare le voci mentre si suona senza che vengano troncate, assegnare preventivamente le voci che si desidera suonare alle parti 1 – 16 di una performance, quindi selezionare la parte corrispondente (con i pulsanti di categoria numerici) mentre si suona.

1 Premere [PART SELECT].



2 Premere più volte il pulsante cursore [^] per richiamare la prima pagina.

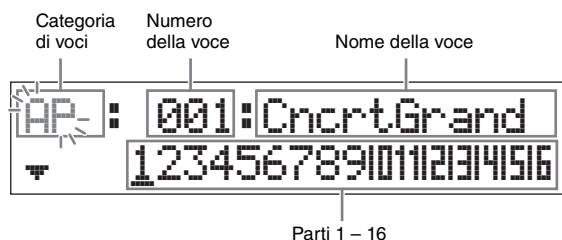

3 Utilizzare i pulsanti di categoria o i pulsanti cursore [<]/[>] per selezionare la parte desiderata (da 1 a 16).



Il cursore indica la parte selezionata

4 Ruotare il dial [DATA] per cambiare la categoria di voci per la parte selezionata.

5 Premere il pulsante cursore [V] per richiamare la seconda pagina, quindi ruotare il dial [DATA] per selezionare la voce dalla categoria di voci corrente.

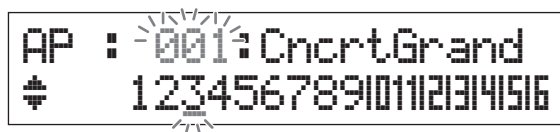

NOTA È possibile anche modificare altri parametri della parte nella terza pagina o in quelle successive. Per ulteriori informazioni su ogni parametro, vedere il documento PDF "Manuale di riferimento".

6 Per modificare le voci per altre parti, ripetere le operazioni dal punto 2 al punto 5.

NOTA È possibile anche modificare le parti con i pulsanti di categoria o il pulsante cursore [<]/[>] nelle pagine successive alla prima.

7 Dopo aver definito tutte le impostazioni per le parti, selezionare altre voci (parti) utilizzando i pulsanti di categoria o i pulsanti cursore [<]/[>] mentre si suona la tastiera.

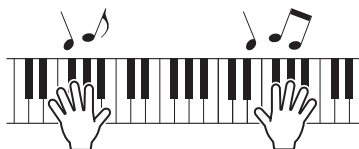

8 Memorizzare le assegnazioni delle voci sotto forma di performance nella memoria interna, in modo da richiamarle immediatamente quando è necessario.

Per ulteriori informazioni sulla memorizzazione, vedere la sezione "Memorizzazione della performance" (pagina 29).

SUGGERIMENTO

Applicazione degli effetti Insertion alle parti desiderate

Gli effetti Insertion possono essere applicati indipendentemente a massimo quattro parti, alle quali vengono assegnate le voci desiderate per le performance dal vivo. Per i dettagli sulle impostazioni, vedere "Modifica dell'effetto Insertion della voce" (pagina 27).

Configurazione delle impostazioni generali del sistema (impostazioni Utility)

Premere [UTILITY] per richiamare la schermata Utility, nella quale è possibile definire impostazioni valide per tutto il sistema.

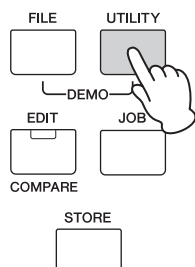

Modifica dell'impostazione Master Tune

Questa funzione imposta l'accordatura complessiva dello strumento.

- 1 Premere il pulsante cursore [^] ripetutamente, se necessario, per selezionare "01:General", quindi premere [ENTER].
- 2 Utilizzare i pulsanti cursore [^]/[v] per selezionare il parametro "Tune", quindi ruotare il dial [DATA] per modificare il valore. L'accordatura viene modificata in incrementi di centesimi.

NOTA La frequenza del pitch di base (nota A3) è 440 Hz. Un incremento di 3 o 4 centesimi corrisponde a un aumento di frequenza di circa 1 Hz.

```
UTILITY General
#Tune=+ 0.0/440.0Hz
```

- 3 Premere [STORE].
Tutte le impostazioni Utility vengono memorizzate.

Regolazione della luminosità del display (LCD Contrast)

- 1 Premere il pulsante cursore [^] ripetutamente, se necessario, per selezionare "01:General", quindi premere [ENTER].
- 2 Utilizzare i pulsanti cursore [^]/[v] per selezionare il parametro "LCD Contrast", quindi ruotare il dial [DATA] per modificare il valore.

```
UTILITY General
# LCD Contrast=5
```

- 3 Premere [STORE].

Tutte le impostazioni Utility vengono memorizzate.

NOTA **Regolazione della luminosità del display**

Per regolare la luminosità del display, tenere premuto [UTILITY] e premere contemporaneamente [INC/YES]/[DEC/NO].

Per ulteriori informazioni sulle impostazioni Utility, consultare il documento PDF "Manuale di riferimento".

Salvataggio/caricamento dei file su una memoria flash USB (impostazioni File)

È possibile salvare le performance e le voci create in una memoria flash USB e caricare i dati da essa.

Formattazione della memoria flash USB

Lo strumento potrebbe non supportare alcune memorie flash USB. In questo caso, attenersi alle istruzioni riportate di seguito per formattare la memoria prima di utilizzarla.

■ AVVISO ■

Se sulla memoria flash USB sono già stati salvati dei dati, fare attenzione a non formattarla. Se il dispositivo viene formattato, tutti i dati precedentemente registrati saranno eliminati. È quindi necessario verificare in anticipo che il dispositivo non contenga dati importanti.

- 1 Collegare la memoria flash USB al terminale USB [TO DEVICE].
- 2 Premere [FILE] per richiamare la schermata File.
- 3 Utilizzare i pulsanti cursore [^]/[v] per selezionare "05: Format", quindi premere [ENTER].
Sul display viene visualizzato un messaggio di conferma. Per annullare l'operazione di formattazione, premere [EXIT].
- 4 Premere [INC/YES] per eseguire l'operazione di formattazione.

Dopo il completamento di questa operazione, sul display appare il messaggio "Completed" (Completato) e viene visualizzata di nuovo schermata originale.

■ AVVISO ■

Durante il processo di formattazione, non rimuovere o scollegare la memoria flash USB dallo strumento. Inoltre, accertarsi che lo strumento rimanga acceso fino al completamento dell'operazione.

NOTA Se l'operazione di formattazione viene eseguita in modalità File, la memoria flash USB viene formattata in formato MS-DOS o Windows. Il dispositivo formattato può non essere compatibile con altri dispositivi, come un computer Mac o una fotocamera digitale.

Salvataggio delle impostazioni in una memoria flash USB

È possibile salvare su una memoria flash USB tutti i dati della memoria utente, contenente le performance, le voci utente create e le impostazioni Utility, sotto forma di file "All" (estensione: .X5A).

1 Collegare una memoria flash USB al terminale USB [TO DEVICE].

2 Premere [FILE].

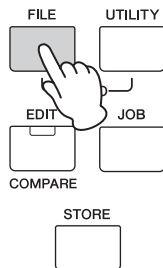

3 Premere i pulsanti cursore [^] più volte per selezionare "01:Save", quindi premere [ENTER].

```
FILE
^01:Save
```

4 Assegnare un nome al file.

Per istruzioni sull'immissione del nome, vedere "Assegnazione dei nomi" (pagina 13) nella sezione "Funzionamento di base e schermate".

```
FILE Save
Name=[ ]
```

5 Premere [ENTER].

6 Premere [INC/YES].

Il file viene salvato nella memoria flash USB. Per annullare l'operazione di salvataggio, premere [EXIT] mentre è visualizzato il messaggio "Now saving..." (Salvataggio in corso...).

```
( Are you sure? )
( [NO]/[YES] )
```

7 Per chiudere la schermata File, premere più volte il pulsante [EXIT].

Caricamento delle impostazioni da una memoria flash USB

1 Collegare la memoria flash USB al terminale USB [TO DEVICE].

2 Premere [FILE].

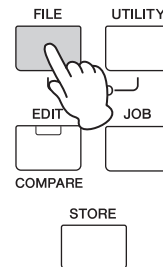

3 Utilizzare i pulsanti cursore [^]/[V] per selezionare "02:Load", quindi premere [ENTER].

Nella schermata vengono visualizzati tutti i file "All" contenuti nella memoria flash USB.

NOTA Se nella directory principale della memoria flash USB non esistono file "All", viene visualizzato il messaggio "File not found" (File non trovato) e la schermata Load non può essere richiamata.

```
FILE
#02:Load
```

4 Selezionare il file desiderato, quindi premere [ENTER].

```
FILE Load
File=MX01
```

5 Selezionare il tipo di dati desiderato del file "All" selezionato, quindi premere [ENTER].

Selezionare il tipo desiderato: tutti i dati (All), tutti i dati senza le impostazioni Utility (All without Sys) o solo i dati delle performance (Performance).

```
FILE Load
Type= Performance
```

- 6** Se al punto 5 il parametro "Type" è stato impostato su "Performance", selezionare il numero di performance desiderato, quindi premere [ENTER].

Se al punto 5 il parametro "Type" è stato impostato su un valore diverso da "Performance", passare al punto 8.

```
Src Performance
001(A01):MXCategory
```

- 7** Selezionare il numero di performance di destinazione per il caricamento, quindi premere [ENTER].

```
Dst Performance
003(A03):Sirius
```

- 8** Premere [INC/YES].

I dati vengono caricati dalla memoria flash USB. Per annullare l'operazione di caricamento, premere [EXIT] mentre è visualizzato il messaggio "Now loading..." (Caricamento in corso...).

```
( Are you sure?
  [NO]/[YES] )
```

- 9** Per chiudere la schermata File, premere ripetutamente il pulsante [EXIT], se necessario.

Collegamento uno strumento MIDI esterno

Con un cavo MIDI standard (da acquistare separatamente) è possibile collegare uno strumento MIDI esterno e trasmettere dati MIDI tra MX49 MX61 MX88 e lo strumento collegato.

È possibile utilizzare i connettori MIDI o il terminale USB [TO HOST] per la trasmissione/ricezione di dati MIDI; non è possibile, tuttavia, utilizzarli contemporaneamente. Selezionare il connettore da utilizzare nel parametro "MIDI IN/OUT" della schermata [UTILITY] → "02:MIDI". Nelle spiegazioni in questo capitolo, "MIDI IN/OUT" viene impostato su "MIDI" poiché come esempio di collegamento è utilizzato il MIDI.

Controllo di MX49 MX61 MX88 da una tastiera MIDI o un sintetizzatore esterno

Di seguito viene descritto come utilizzare una tastiera o un sintetizzatore esterno per selezionare e riprodurre in remoto le voci di MX49 MX61 MX88.

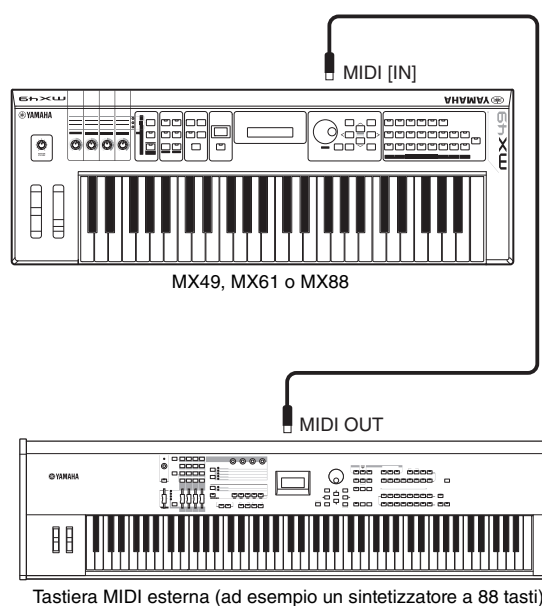

SUGGERIMENTO**Canali di trasmissione e ricezione MIDI: modifica in remoto delle performance.**

I canali di ricezione MIDI per le parti da 1 a 16 di MX49 MX61 MX88 sono fissi su 1 – 16. Accertarsi che il canale di trasmissione MIDI dello strumento MIDI esterno corrisponda ai canali di ricezione MIDI di MX49 MX61 MX88. Per ulteriori informazioni sull'impostazione dei canali di trasmissione MIDI dello strumento esterno, fare riferimento al manuale di istruzioni dello strumento stesso. È possibile anche utilizzare uno strumento MIDI esterno per modificare le MX49 MX61 MX88 performance con specifici messaggi di program change. Per fare ciò, occorre fare in modo che il canale di trasmissione MIDI dello strumento MIDI esterno corrisponda al canale di ricezione MIDI di base di MX49 MX61 MX88. Per ulteriori informazioni sul canale di ricezione MIDI di base di MX49 MX61 MX88, attenersi alle istruzioni riportate di seguito.

- 1 Premere [UTILITY].**
- 2 Utilizzare i pulsanti cursore [^]/[v] per selezionare "02:MIDI", quindi premere [ENTER].**
- 3 Utilizzare i pulsanti cursore [^]/[v] per selezionare "BasicCh (Basic Channel)", quindi controllare il canale.**

Se necessario, modificare il canale in modo che corrisponda al canale di trasmissione MIDI dello strumento MIDI esterno.

SUGGERIMENTO**Canali di trasmissione e ricezione MIDI: riproduzione solo dell'audio del generatore di suoni esterno**

I canali di ricezione MIDI per le parti da 1 a 16 di MX49 MX61 MX88 sono fissi su 1 – 16. Accertarsi che il canale di ricezione MIDI dello strumento MIDI esterno corrisponda ai canali di trasmissione MIDI di MX49 MX61 MX88. Per ulteriori informazioni sull'impostazione dei canali di trasmissione MIDI dello strumento esterno, fare riferimento al manuale di istruzioni dello strumento stesso. È anche possibile controllare un generatore di suoni esterno da MX49 MX61 MX88 e riprodurre solo l'audio di questo dispositivo. Per fare ciò, impostare la manopola [MASTER VOLUME] su "0" o impostare Local Control su "off" mediante la seguente operazione: [UTILITY] → Selezionare "02:MIDI" → [ENTER] → "LocalCtrl" = "off"

Controllo di una tastiera MIDI o un sintetizzatore esterno da MX49 MX61 MX88

Questo collegamento consente di suonare un generatore di suoni MIDI esterno (sintetizzatore, modulo generatore di suoni e così via) mediante l'esecuzione strumentale su MX49 MX61 MX88 o l'esecuzione di una song o di un pattern su MX49 MX61 MX88. Utilizzare questo tipo di collegamento per suonare un secondo strumento insieme con MX49 MX61 MX88.

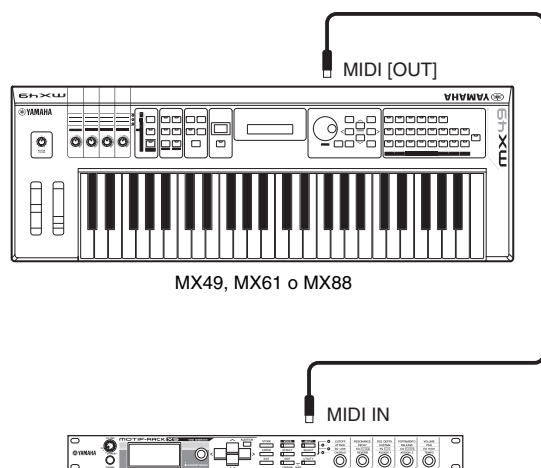

Generatore di suoni MIDI esterno (ad esempio MOTIF-RACK XS)

Appendice

Elenco di funzioni Shift

Alcune importanti funzioni e operazioni dello strumento si possono eseguire mediante utili scorciatoie dal pannello di controllo. Basta tenere premuto il pulsante [SHIFT] e premere un pulsante specifico, come descritto di seguito.

Operazione	Funzione
[SHIFT] + [INC]/[DEC]/dial [DATA]	Aumenta/diminuisce il valore di 10 unità (numero di programma in modalità Play; valore del parametro in modalità Edit) Nella schermata Performance Select consente di cambiare i vari gruppi di performance.
[SHIFT] + [SPLIT]	Nella schermata principale della performance sostituisce la parte 1 con la parte 2 (funzione Invert).
[SHIFT] + [LAYER]	Nella schermata principale della performance copia la parte selezionata (1 o 2) sull'altra parte (funzione Unison).
[SHIFT] + [EXIT]	Richiama la schermata principale della performance.
[SHIFT] + [SELECT]	Ripristina le impostazioni di fabbrica per la performance 1 e richiama la schermata principale della performance 1 (funzione Quick Reset).
[SHIFT] + [KNOB FUNCTION]	Reimposta immediatamente le manopole [A] – [D] su Function 1.
[SHIFT] + [PART 1-2 LINK]	Riattiva [PART 1-2 LINK].
[SHIFT] + [ARP]	Richiama la schermata Arpeggio di Performance Part Edit.
[SHIFT] + pulsante di categoria desiderato	Nella schermata principale della performance, richiama la voce nella categoria secondaria successiva della categoria selezionata. Eseguire questa operazione premendo più volte lo stesso pulsante di categoria per selezionare le categorie secondarie successive. Nella schermata Performance Select, seleziona la performance corrispondente tra le performance 1 – 16 nel gruppo di performance selezionato. NOTA Per ulteriori informazioni sulle categorie secondarie, vedere il documento PDF "ELENCO DATI".

Messaggi sul display

Indicazione LCD	Descrizione
All remote templates stored.	Compare quando si memorizza il Control Template (modello di controllo) in modalità remota.
Are you sure?	Richiede conferma per l'esecuzione di una determinata operazione.
Auto power off disabled.	Compare quando lo spegnimento automatico è disattivato (premendo contemporaneamente il tasto più grave sulla tastiera e accendendo lo strumento).
Bulk protected.	Non è possibile ricevere dati bulk a causa dell'impostazione Utility.
Clear edit Voice?	Compare se si esegue l'operazione Performance Store quando la voce è stata modificata ma non ancora salvata. È quindi necessario verificare se i dati della voce modificata devono essere modificati.
Completed.	Il job specificato di caricamento, salvataggio, formattazione o altro tipo è stato completato.
Connecting USB device . . .	È in corso il riconoscimento della memoria flash USB collegata al terminale USB [TO DEVICE].
Device number is off.	Non è possibile trasmettere/ricevere i dati bulk poiché il numero di dispositivo è errato.
Device number mismatch.	Non è possibile trasmettere/ricevere i dati bulk poiché i numeri di dispositivo non corrispondono.
Executing . . .	È in fase di esecuzione un'operazione di formattazione o un job. Attendere il completamento dell'operazione.
FactorySet . . .	L'operazione Factory Set verrà eseguita automaticamente a ogni accensione della tastiera.
File already exists.	Esiste già un file con un nome uguale a quello che si desidera salvare.
File not found.	Non è possibile trovare il file o il tipo specificato.

Indicazione LCD	Descrizione
Illegal file name.	Il nome file specificato non è valido. Provare a immettere un nome differente.
Illegal file.	Non è possibile utilizzare il file specificato per il caricamento sullo strumento oppure non è possibile il caricamento nello stato corrente.
Illegal format.	Il formato del file specificato per la riproduzione è SMF 1 o è un formato di dati audio diverso da WAV. Utilizzare dati MIDI SMF in formato 0 o dati audio in formato WAV.
Incompatible USB device.	Al terminale USB [TO DEVICE] è stato collegato un dispositivo USB che non può essere utilizzato con lo strumento.
Invert	Compare quando si sostituisce la parte 1 con la parte 2 tenendo premuto [SHIFT] e premendo [SPLIT] (funzione Invert).
MIDI buffer full.	Impossibile elaborare i dati MIDI poiché sono stati ricevuti troppi dati contemporaneamente.
MIDI checksum error.	Si è verificato un errore durante la ricezione dei dati bulk.
MIDI data error.	Si è verificato un errore durante la ricezione dei dati MIDI.
No response from USB device.	Nessuna risposta dal dispositivo USB collegato al terminale USB [TO DEVICE].
Now loading . . . [EXIT] to cancel	Indica che è in corso il caricamento di un file. Se si desidera annullare questa operazione, premere [EXIT] quando compare questo messaggio.
Now saving . . . [EXIT] to cancel	Indica che è in corso il salvataggio di un file. Se si desidera annullare questa operazione, premere [EXIT] quando compare questo messaggio.
Now working. . .	L'operazione di caricamento o salvataggio è stata annullata premendo il pulsante [EXIT].
Overwrite?	L'operazione di salvataggio sovrascrive i dati sulla memoria flash USB. Questo messaggio chiede di confermare o annullare l'operazione.
Please keep power on . . .	È in corso la scrittura dei dati sulla memoria utente. Non spegnere mai lo strumento mentre i dati vengono scritti sulla memoria utente. Lo spegnimento dello strumento mentre è visualizzato questo messaggio potrebbe causare la perdita di tutti i dati utente e il blocco del sistema (a causa del danneggiamento dei dati nella memoria utente). Inoltre, lo strumento potrebbe anche non essere in grado di avviarsi correttamente all'accensione successiva.
Please stop sequencer.	L'operazione tentata non può essere eseguita durante la riproduzione di una song o un pattern.
Quick reset	Compare quando si tiene premuto [SHIFT] e si preme [SELECT]. La performance 1 viene impostata sui valori di fabbrica e viene richiamata la schermata principale della performance 1 (funzione Quick Reset).
Receiving MIDI bulk . . .	Lo strumento sta ricevendo dati bulk MIDI.
System memory crashed.	Impossibile scrivere i dati nella memoria interna dello strumento.
This Performance uses User Voices.	Compare se la performance da caricare contiene voci utente. Le voci utente non possono essere caricate con la performance. Assicurarsi che le stesse voci utente utilizzate al momento del salvataggio della performance siano memorizzate negli stessi numeri di voci utente, poiché le voci utente non vengono caricate con la performance.
Transmitting MIDI bulk . . .	Lo strumento sta trasmettendo dati bulk MIDI.
Unison	Compare quando si copia la parte 1 o la parte 2 in un'altra parte tenendo premuto [SHIFT] e premendo [LAYER] (funzione Unison).
USB connection terminated.	Il collegamento con la memoria flash USB è stato interrotto a causa di un inconveniente elettrico. Scollegare il dispositivo dal terminale USB [TO DEVICE] e premere il pulsante [ENTER].
USB device full.	La memoria flash USB è piena e non è possibile salvarvi altri dati. Utilizzare una nuova memoria flash USB o liberare dello spazio cancellando i dati indesiderati dal dispositivo.
USB device not ready.	La memoria flash USB non è stata inserita correttamente o non è collegata al terminale USB [TO DEVICE].
USB device read/write error.	Si è verificato un errore durante la lettura o la scrittura su una o da una memoria flash USB o nel tentativo di eliminare o sovrascrivere un file di sola lettura.
USB device unformatted.	Compare quando la memoria flash USB collegata non è stata formattata o è formattata in un modo non supportato dallo strumento. In questo caso, controllare il contenuto della memoria flash USB.
USB device write protected.	La memoria flash USB è protetta da scrittura o si è tentato di scrivere su un supporto di sola lettura.
USB power consumption exceeded.	Compare quando l'alimentazione richiesta dalla memoria flash USB supera il livello supportato dallo strumento.
USB transmission error.	Si è verificato un errore durante la comunicazione con una memoria flash USB.
Utility stored.	Le impostazioni Utility sono state memorizzate.

Risoluzione dei problemi

Se non viene emesso alcun suono o il suono emesso non è di buona qualità, controllare i punti riportati di seguito prima di ritenere che il prodotto presenti dei problemi. È possibile risolvere molti problemi eseguendo l'operazione Factory Set (pagina 11) dopo aver effettuato il backup dei dati in una memoria flash USB (pagina 32). Se il problema persiste, contattare un rivenditore Yamaha.

Non viene emesso alcun suono.

- Lo strumento è collegato correttamente mediante cavi audio alle relative apparecchiature esterne, come amplificatore, altoparlanti o cuffie?
Poiché lo strumento non dispone di altoparlanti incorporati, sarà necessario utilizzare un sistema audio esterno oppure cuffie stereo per poterlo monitorare (pagina 9*).
- Il sintetizzatore e ogni apparecchiatura esterna collegata al sintetizzatore sono attivati?
- Sono state effettuate tutte le appropriate impostazioni del livello, comprese quelle di volume principale sullo strumento e le impostazioni del volume su tutte le apparecchiature esterne collegate?
Se al jack [FOOT CONTROLLER] è collegato un foot controller, azionarlo e controllare il volume del suono.
- Verificare il parametro Local Control nella schermata Utility.
Se lo strumento viene utilizzato da solo e questo parametro è impostato su "off", non viene emesso alcun suono anche se si suona la tastiera.
[UTILITY] → Selezionare "02:MIDI" → [ENTER] → "LocalCtrl"
- Verificare il parametro Direct Monitor Switch nella schermata Utility.
Se lo strumento viene utilizzato da solo e questo parametro è impostato su "off", non viene emesso alcun suono anche se si suona la tastiera.
[UTILITY] → Selezionare "01:General" → [ENTER] → "DirectMonitor"
- Il volume MIDI o le impostazioni di espressione MIDI sono troppo bassi quando si utilizza un controller esterno?
- Le impostazioni degli effetti e del filtro sono corrette?
Se viene utilizzato un filtro, provare a variare la frequenza di taglio, poiché alcune impostazioni di taglio potrebbero filtrare del tutto il suono.
[EDIT] → Selezionare "02:Part" → [ENTER] → Selezionare "02:Filter/EG" → [ENTER]
[EDIT] → Selezionare "02:Part" → [ENTER] → Selezionare "05:Voice Insert Eff"/"05:DrumKit Insert Eff" → [ENTER]
- Il volume o le impostazioni di espressione sono troppo bassi?
[UTILITY] → Selezionare "01:General" → [ENTER] → "MasterVolume"
[EDIT] → Selezionare "01:Common" → [ENTER] → Selezionare "05:General" → [ENTER] → "Volume"
[PART SELECT] → "Volume"

Non viene emesso alcun suono dal jack [AUX IN].

- Il volume del dispositivo audio collegato è impostato su un livello diverso da "0"?

Non è possibile riprodurre i dati audio.

- Il volume per i dati audio è impostato su un livello diverso da "0"?
[UTILITY] → Selezionare "01:General" → [ENTER] → "WAV Volume"
- Il formato dei dati audio è corretto?
Questo strumento può riprodurre solo file WAVE (.wav) stereo a 44,1 kHz/16 bit.

La riproduzione continua senza arrestarsi.

- Quando il pulsante [ARP] è attivato, premerlo in modo che la spia si spenga.
- Quando si riproducono dati di pattern ritmici o di song dalla memoria flash USB, premere il pulsante [■] (Stop).

Lo strumento si spegne automaticamente anche se non viene eseguita alcuna operazione.

- La funzione di spegnimento automatico è attivata?
Se necessario, disattivare questa funzione o modificare il tempo che deve trascorrere prima dello spegnimento automatico dello strumento.
[UTILITY] → Selezionare "01:General" → [ENTER] → "AutoOff"

Il suono è distorto.

- Le impostazioni degli effetti sono corrette?

L'utilizzo di determinati effetti con impostazioni specifiche può causare distorsione.

[EDIT] → Selezionare "02:Part" → [ENTER] → Selezionare "05:Voice Insert Eff"/"05:DrumKit Insert Eff" → [ENTER]

- Le impostazioni del filtro sono corrette?

Valori troppo alti della risonanza del filtro possono causare distorsione.

[EDIT] → Selezionare "02:Part" → [ENTER] → Selezionare "02:Filter/EG" → [ENTER]

- Alcuni dei seguenti parametri del volume sono impostati a un livello così alto da causare saturazione?

[UTILITY] → [EDIT] → Selezionare "01:Common" → [ENTER] → Selezionare "05:General" → [ENTER] → "Volume"

[PART SELECT] → "Volume"

[UTILITY] → Selezionare "01:General" → [ENTER] → "WAV Volume"

Il suono è tagliato.

- Tutti le note suonate (mediante la riproduzione della tastiera e di song/pattern/arpeggio) hanno superato la polifonia massima dello strumento?

Il numero massimo di note riprodotte contemporaneamente può essere inferiore a 128 a seconda delle voci utilizzate.

Viene suonata solo una nota alla volta.

- Quando si verifica questa situazione, il parametro Mono/Poly (Monofonico/Polifonico) nella modalità corrente è impostato su "mono". Per suonare gli accordi, impostare questo parametro su "poly".

[EDIT] → Selezionare "02:Part" → [ENTER] → Selezionare "01:PlayMode" → [ENTER] → "Mono/Poly"

Il pitch o gli intervalli sono errati.

- Il parametro Master Tune (Accordatura principale) nella schermata Utility è impostato su un valore diverso da "0"?

[UTILITY] → Selezionare "01:General" → [ENTER] → "Tune"

- Il parametro Note Shift (Spostamento note) nella schermata Utility è impostato su un valore diverso da "0"?

[UTILITY] → Selezionare "01:General" → [ENTER] → "NoteShift"

- I parametri Note Shift (Spostamento note) e Detune (Modifica accordatura) di ogni parte sono impostati su valori diversi da "0"?

[EDIT] → Selezionare "01:Part" → [ENTER] → Selezionare "01:PlayMode" → [ENTER] → "NoteShift"/"Detune"

Non viene applicato alcun effetto.

- Controllare se l'interruttore degli effetti Insertion è acceso o spento.

[EDIT] → Selezionare "02:Part" → [ENTER] → Selezionare "01:PlayMode" → [ENTER] → "InsSw"

[PART SELECT] → "InsSw"

- Il parametro Reverb Send o Chorus Send è impostato su un valore diverso da "0"?

[EDIT] → Selezionare "02:Part" → [ENTER] → Selezionare "01:PlayMode" → [ENTER] → "ChoSend"/"RevSend"

- Il tipo di effetto Insertion per la parte è stato impostato su "thru"?

[EDIT] → Selezionare "02:Part" → [ENTER] → Selezionare "05:Voice Insert Eff"/"05:DrumKit Insert Eff" → [ENTER]

L'indicatore Edit compare anche quando i parametri non vengono modificati.

- Tenere presente che, anche se non è attiva la modalità Edit, basta muovere una manopola o riprodurre i dati MIDI della memoria flash USB per visualizzare dell'indicatore Edit.

Non è possibile avviare l'arpeggio.

- Controllare se [ARP] è attivato o disattivato.
- Gli interruttori dell'arpeggio per Part e Common sono entrambi attivati?
 - [EDIT] → Selezionare "02:Part" → [ENTER] → Selezionare "03:Arp Select" → [ENTER] → "Switch"
 - [EDIT] → Selezionare "01:Common" → [ENTER] → Selezionare "04:Arp Switch" → [ENTER] → "Switch"
- Il parametro MIDI Sync (Sincronizzazione MIDI) è impostato su "internal" o "auto" (utilizzando il clock interno)?
 - [UTILITY] → Selezionare "02:MIDI" → [ENTER] → "MIDI Sync"

Non è possibile arrestare l'arpeggio.

- Se la riproduzione dell'arpeggio non si arresta anche se si rilascia il tasto, impostare il parametro Arpeggio Hold (Mantenimento arpeggio) su "off".
 - [EDIT] → Selezionare "02:Part" → [ENTER] → Selezionare "03:Arp Select" → [ENTER] → "Hold"

La voce emette un suono diverso a seconda dell'assegnazione alla parte o alla performance.

- In base alle impostazioni dell'effetto e di altri parametri per la performance o la parte, la voce assegnata alla performance o alla parte potrebbe produrre un suono diverso. Se necessario, modificare le seguenti impostazioni dei parametri.
 - [EDIT] → Selezionare "02:Part" → [ENTER] → Selezionare "01:PlayMode" → [ENTER] → "ChoSend"/"RevSend"
 - [EDIT] → Selezionare "01:Common" → [ENTER] → Selezionare "01:Chorus Eff"/"02:Reverb Eff" → [ENTER]
 - [PART SELECT] → "InsSw"
 - [EDIT] → Selezionare "02:Part" → [ENTER] → Selezionare "02:Filter/EG" → [ENTER]

Non è possibile avviare Song/Pattern neppure premendo il pulsante [▶/||] (Play/Pause).

- Quando si tenta di riprodurre i dati di una song, la memoria flash USB che contiene i dati è collegata allo strumento?
- Il pulsante [DAW REMOTE] è disattivato?
- La schermata corrente non è quella relativa a Utility o File?
- Il parametro MIDI Sync (Sincronizzazione MIDI) è impostato su "internal" o "auto" (utilizzando il clock interno)?
 - [UTILITY] → Selezionare "02:MIDI" → [ENTER] → "MIDI Sync"

La comunicazione dei dati tra il computer e lo strumento non funziona correttamente.

- Verificare che le impostazioni della porta sul computer siano corrette.
- Controllare che il parametro MIDI IN/OUT sia impostato sul valore corretto.
 - [UTILITY] → Selezionare "02:MIDI" → [ENTER] → "MIDI IN/OUT"

La trasmissione o la ricezione dei dati bulk MIDI non funziona correttamente.

- Il parametro Receive Bulk (Volume ricezione) è impostato su "on"?
 - [UTILITY] → Selezionare "02:MIDI" → [ENTER] → "RcvBulk"
- Durante la ricezione di dati bulk MIDI trasmessi tramite la funzione Bulk Dump e registrati sul dispositivo MIDI esterno, è necessario impostare il numero di dispositivo MIDI allo stesso valore utilizzato durante la trasmissione.
 - [UTILITY] → Selezionare "02:MIDI" → [ENTER] → "DeviceNo."
- Se la trasmissione non funziona correttamente, verificare che il numero di dispositivo relativo allo strumento MIDI collegato allo strumento corrisponda al valore del parametro Device Number nella schermata Utility.
 - [UTILITY] → Selezionare "02:MIDI" → [ENTER] → "DeviceNo."

Non è possibile salvare dati nella memoria flash USB.

- La memoria flash USB in uso è protetta da scrittura? Per poter salvare i dati, la protezione da scrittura deve essere disattivata.
- La memoria flash USB in uso è stata formattata?
 - [FILE] → Selezionare "05:Format" → [ENTER] → [INC/YES]

Specifiche tecniche

Controller	MX49	49 tasti (Initial Touch)
	MX61	61 tasti (Initial Touch)
	MX88	Tastiera GHS con 88 tasti (Initial Touch)
Blocco generatore di suoni	Generatore di suoni	AWM2
	Polifonia	128 note
	Capacità multitimbrica	16 parti (Internal)
	Wave	Circa 166 MB (se convertita in formato lineare a 16 bit)
	Voce	Preset: 1.106 voci normali + 61 kit di batteria (GM: 128 voci normali + 1 kit di batteria) Utente: 128 voci normali + 8 kit di batteria
	Performance	Utente: 128 (16 parti)
	Sistema di effetti	9 tipi di riverbero (42 preset), 17 tipi di chorus (88 preset), 48 tipi di effetti Insertion (267 preset) x 4, equalizzatore master (5 bande)
Blocco sequencer	Riproduzione di sequenze	SMF formato 0 (solo esecuzione)
	Tempo (BPM)	5 – 300
	Pattern ritmico	208 pattern
	Song	27 song demo
	Arpeggio	999 tipi
Altri	Software per sequencer compatibile con la funzione di controllo remoto	Per Windows®: Cubase 8 o successivo, SONAR X2 Producer Per Mac®: Cubase 8 o successivo, Logic Pro X, Digital Performer 9 *Le funzioni controllate dipendono dal software in uso
	Controller	Rotella pitch bend x 1, modulation wheel x 1, manopole assegnabili x 4, dial [DATA] x 1
	Schermo	LCD retroilluminato con LED a 3 cifre + 20 x 2 linee di caratteri
	Connettori	OUTPUT [L/MONO]/R] (jack cuffie standard, 6,3 mm), [PHONE] (jack cuffie stereo standard, 6,3 mm), [FOOT CONTROLLER], [SUSTAIN], MIDI [IN]/[OUT], USB [TO HOST]/[TO DEVICE], [AUX IN], DC IN
	Consumo elettrico	9 W (in caso di impiego dell'adattatore CA PA-150)
	Dimensioni e peso	MX49: 830 (L) x 298 (P) x 91 (A) mm, 3,8 kg MX61: 984 (L) x 299 (P) x 112 (A) mm, 4,8 kg MX88: 1320 (L) x 405 (P) x 168 (A) mm, 13,9 kg
	Accessori	Adattatore CA (PA-150 o prodotto equivalente consigliato da Yamaha), Manuale di istruzioni (il presente manuale), Cubase AI Download Information

Il contenuto del presente manuale si applica alle ultime specifiche tecniche a partire dalla data di pubblicazione. Per ottenere la versione più recente del manuale, accedere al sito Web Yamaha e scaricare il file corrispondente. Dal momento che le specifiche tecniche, le apparecchiature e gli accessori venduti separatamente potrebbero variare a seconda del paese in cui viene distribuito il prodotto, verificarli con il rivenditore Yamaha.

Voce GM

GM (General MIDI) è uno standard universale per l'organizzazione delle voci e delle funzioni MIDI di sintetizzatori e generatori di suoni. È stato studiato principalmente per garantire che qualsiasi song creata mediante un determinato dispositivo GM suoni in modo identico in ogni altro dispositivo GM, indipendentemente dal produttore o dal modello. Il banco di voci GM del sintetizzatore è progettato per riprodurre in modo opportuno i dati di song GM. Tenere comunque presente che il suono potrebbe non corrispondere esattamente a quello riprodotto dal generatore di suoni originale.

Indice

A

Alimentazione	9
Altoparlante.....	9
[ARP].....	7, 19
Arpeggio	18
Arresto della riproduzione dell'arpeggio	15
Assegnazione dei nomi	13
[AUX IN].....	8, 25

C

Canali di trasmissione e ricezione MIDI	34
Caricamento	32
Categoria	14
Categoria di voci.....	14
Chorus	25
Collegamento (strumento MIDI esterno).....	33
Common Edit	25
Controller	17
Controller Set	28
Cuffie.....	9
Cursore	12
Cursore, pulsanti.....	7, 12

D

[DATA]	7, 12
Dati audio.....	23
Dati MIDI	23
[DAW REMOTE]	6
DC IN, jack.....	8, 9
[DEC/NO].....	7, 12

E

[EDIT]	6, 25, 27, 28
Effetto	25, 27
Elenco	12
[ENTER]	7
[EXIT]	7, 13
[EXT. SONG].....	7, 23

F

[FILE]	6, 31
File, impostazioni	31
[FOOT CONTROLLER]	8, 18
Foot controller	18
Foot switch	18
Formattazione della memoria flash USB.....	31

H

Half-damper, funzione	18
-----------------------------	----

I

Immissione dei caratteri.....	13
Impostazioni di fabbrica	11
Impostazioni di fabbrica iniziali	11
[INC/YES].....	7, 12

Indicatore di modifica.....	26, 28
Insertion, effetto.....	27
Invert, funzione	35

J

[JOB]	6
-------------	---

K

Key On Start, funzione.....	21
[KNOB FUNCTION].....	6, 17

L

[LAYER].....	7, 15
Layer	15
LCD	7
LCD Contrast.....	10, 31
Luminosità del display.....	10, 31

M

Manopole [A].....	6, 17
Master Tune.....	31
[MASTER VOLUME]	6, 10
Memoria flash USB.....	23, 24, 31
Memorizzazione	29
Memorizzazione del pattern ritmico	22
MIDI [IN].....	8, 33
Modulation wheel	6, 17

O

OCTAVE [-].....	6, 20
OUTPUT [L/MONO].....	8, 9

P

Pagina	13
[PART 1-2 LINK].....	6, 17
Part Edit.....	25
[PART SELECT]	7, 30
Parte	20
Pattern ritmico	21
Pedale	18
Performance.....	20
[PERFORMANCE NUMBER]	7, 20
Performance Store.....	29
[PHONES].....	8, 9
[▶/] (Play/Pause).....	6, 21, 23

Q

Quick Reset, funzione	14, 35
-----------------------------	--------

R

[RHYTHM PATTERN].....	7, 22
Riverbero	25
Rotella del pitch bend	6, 17

S

Salvataggio 32
 Schermata Performance Select 20
 [SELECT] 7, 20
 [SHIFT]..... 7, 35
 SMF 23
 Song..... 23
 Song demo 11
 Spegnimento automatico, funzione 10
 [SPLIT] 7, 16
 Split 16
 Standby/On, interruttore 8, 9
 [■] (Stop) 6
 [STORE] 6, 29
 [SUSTAIN]..... 8, 18
 Sustain, funzione..... 18

T

Tap Tempo, funzione 19, 22, 23
 [TEMPO] 7, 19, 22, 23
 Tempo..... 19, 22, 23
 Transport, pulsanti 6
 TRANSPOSE [-] 6, 20

U

Unison, funzione 35
 USB [TO DEVICE] 8, 24, 31
 [UTILITY]..... 6, 31
 Utility, impostazioni 31

V

Voce..... 14
 Voci, pulsante di categoria 7, 14
 Voice Edit..... 27, 28
 Voice Store..... 29
 Volume 10

W

WAV, volume..... 24
 Wave, file 23

Important Notice: Guarantee Information for customers in European Economic Area (EEA) and Switzerland

Important Notice: Guarantee Information for customers in EEA* and Switzerland For detailed guarantee information about this Yamaha product, and Pan-EEA* and Switzerland warranty service, please either visit the website address below (Printable file is available at our website) or contact the Yamaha representative office for your country. * EEA: European Economic Area	English
Wichtiger Hinweis: Garantie-Information für Kunden in der EWR* und der Schweiz Für nähere Garantie-Information über dieses Produkt von Yamaha, sowie über den Pan-EWR*- und Schweizer Garantieservice, besuchen Sie bitte entweder die folgend angegebene Internetadresse (eine druckfähige Version befindet sich auch auf unserer Webseite), oder wenden Sie sich an den für Ihr Land zuständigen Yamaha-Vertrieb. *EWR: Europäischer Wirtschaftsraum	Deutsch
Remarque importante: informations de garantie pour les clients de l'EEE et la Suisse Pour des informations plus détaillées sur la garantie de ce produit Yamaha et sur le service de garantie applicable dans l'ensemble de l'EEE ainsi qu'en Suisse, consultez notre site Web à l'adresse ci-dessous (le fichier imprimable est disponible sur notre site Web) ou contactez directement Yamaha dans votre pays de résidence. * EEE : Espace Economique Européen	Français
Belangrijke mededeling: Garantie-informatie voor klanten in de EER* en Zwitserland Voor gedetailleerde garantie-informatie over dit Yamaha-product en de garantieservice in heel de EER* en Zwitserland, gaat u naar de onderstaande website (u vindt een afdrukbaar bestand op onze website) of neemt u contact op met de vertegenwoordiging van Yamaha in uw land. * EER: Europese Economische Ruimte	Nederlands
Aviso importante: información sobre la garantía para los clientes del EEE* y Suiza Para una información detallada sobre este producto Yamaha y sobre el soporte de garantía en la zona EEE* y Suiza, visite la dirección web que se incluye más abajo (la versión del archivo para imprimir esta disponible en nuestro sitio web) o póngase en contacto con el representante de Yamaha en su país. * EEE: Espacio Económico Europeo	Español
Avviso importante: informazioni sulla garanzia per i clienti residenti nell'EEA* e in Svizzera Per informazioni dettagliate sulla garanzia relativa a questo prodotto Yamaha e l'assistenza in garanzia nei paesi EEA* e in Svizzera, potete consultare il sito Web all'indirizzo riportato di seguito (è disponibile il file in formato stampabile) oppure contattare l'ufficio di rappresentanza locale della Yamaha. * EEA: Area Economica Europea	Italiano
Aviso importante: informações sobre as garantias para clientes da AEE* e da Suíça Para obter uma informação pormenorizada sobre este produto da Yamaha e sobre o serviço de garantia na AEE* e na Suíça, visite o site a seguir (o arquivo para impressão está disponível no nosso site) ou entre em contato com o escritório de representação da Yamaha no seu país. * AEE: Área Económica Européia	Português
Σημαντική σημείωση: Πληροφορίες εγγύησης για τους πελάτες στον ΕΟΧ* και Ελλάδα Για λεπτομερείς πληροφορίες εγγύησης σχετικά με το παρόν προϊόν της Yamaha και την κάλυψη εγγύησης σε όλες τις χώρες του ΕΟΧ και την Ελλάδα, επισκεφτείτε την παρακάτω ιστοσελίδα (Εκτυπώσιμη μορφή είναι διαθέσιμη στην ιστοσελίδα μας) ή απευθυνθείτε στην αντιπροσωπεία της Yamaha στη χώρα σας. * ΕΟΧ: Ευρωπαϊκός Οικονομικός Χώρος	Ελληνικά
Viktigt: Garantiinformation för kunder i EES-området* och Schweiz För detaljerad information om denna Yamahaprodukt samt garantiservice i hela EES-området* och Schweiz kan du antingen besöka nedanstående webbadress (en utskriftsvänlig fil finns på webbplatsen) eller kontakta Yamahas officiella representant i ditt land. * EES: Europeiska Ekonomiska Samarbetsområdet	Svenska
Viktig merknad: Garantiinformasjon for kunder i EØS* og Sveits For detaljert informasjon om dette Yamaha-produktet og garantiservice for hele EØS-området* og Sveits kan fås enten ved å besøke nettstedene nedenfor (utskriftsversjon finnes på våre nettsider) eller kontakte Yamahas kontoret i landet der du bor. *EØS: Det europeiske økonomiske samarbeidsområdet	Norsk
Vigtig oplysning: Garantioplysninger til kunder i EØ* og Schweiz De kan finde detaljerede garantioplysninger om dette Yamaha-produkt og den fælles garantiserviceordning for EØ* (og Schweiz) ved at besøge det websted, der er angivet nedenfor (der findes en fil, som kan udskrives, på vores websted), eller ved at kontakte Yamahas nationale repræsentationskontor i det land, hvor De bor. * EØ: Det Europæiske Økonomiske Område	Dansk
Tärkeä ilmoitus: Takuutiedot Euroopan talousalueen (ETA)* ja Sveitsin asiakkaille Tämän Yamaha-tuotteen sekä ETA-alueen ja Sveitsin takuuta koskevat yksityiskohtaiset tiedot saatte alla olevasta nettiosoitteesta. (Tulostettava tiedosto saatavissa sivustollamme.) Voitte myös ottaa yhteyttä paikalliseen Yamaha-edustajaan. *ETA: Euroopan talousalue	Suomi
Ważne: Warunki gwarancyjne obowiązujące w EOG* i Szwajcarii Aby dowiedzieć się więcej na temat warunków gwarancyjnych tego produktu firmy Yamaha i serwisu gwarancyjnego w całym EOG* i Szwajcarii, należy odwiedzić wskazaną poniżej stronę internetową (Plik gotowy do wydruku znajduje się na naszej stronie internetowej) lub skontaktować się z przedstawicielstwem firmy Yamaha w swoim kraju. * EOG — Europejski Obszar Gospodarczy	Polski
Důležité oznámení: Záruční informace pro zákazníky v EHS* a ve Švýcarsku Podrobné záruční informace o tomto produktu Yamaha a záručním servisu v celém EHS* a ve Švýcarsku naleznete na níže uvedené webové adrese (soubor k tisku je dostupný na našich webových stránkách) nebo se můžete obrátit na zastoupení firmy Yamaha ve své zemi. * EHS: Evropský hospodářský prostor	Česky
Fontos figyelmeztetés: Garancia-információk az EGT* területén és Svájcban élő vásárlók számára A jelen Yamaha termékre vonatkozó részletes garancia-információk, valamint az EGT*-re és Svájcra kiterjedő garanciális szolgáltatás tekintetében keresse fel webhelyünket az alábbi címen (a webhelyen nyomtatható fájl is található), vagy pedig lépjen kapcsolatba az országában működő Yamaha képviselői irodával. * EGT: Európai Gazdasági Térség	Magyar
Oluline märkus: Garantiiteave Euroopa Majanduspiirkonna (EMP)* ja Šveitsi klientidele Täpsemate teabe saamiseks selle Yamaha toote garantii ning kogu Euroopa Majanduspiirkonna ja Šveitsi garantiiteeninduse kohta, külastage palun veebisaiti alljärgneval aadressil (meie saidil on saadaval printitav fail) või pöörduge Teie regiooni Yamaha esinduse poole. * EMP: Euroopa Majanduspiirkond	Eesti keel
Svarīgs paziņojums: garantijas informācija klientiem EEZ* un Šveicē Lai saņemtu detalizētu garantijas informāciju par šo Yamaha produktu, kā arī garantijas apkalpošanu EEZ* un Šveicē, lūdzu, apmeklējiet zemāk norādīto tīmekļa vietnes adresi (tīmekļa vietnē ir pieejams drukājams fails) vai sazinieties ar jūsu valsti apkalpojošo Yamaha pārstāvniecību. * EEZ: Eiropas Ekonomikas zona	Latviešu
Dėmesio: informacija dėl garantijos pirkėjams EEE* ir Šveicarijoje Jei reikia išsamios informacijos apie šį „Yamaha“ produktą ir jo techninę priežiūrą visoje EEE* ir Šveicarijoje, apsilankykite mūsų svetainėje toliau nurodytu adresu (svetainėje yra spausdintinas failas) arba kreipkitės į „Yamaha“ atstovybę savo šaliai. *EEE – Europos ekonominė erdvė	Lietuvių kalba
Dôležité upozornenie: Informácie o záruke pre zákazníkov v EHP* a Švajčiarsku Podrobné informácie o záruke týkajúce sa tohto produktu od spoločnosti Yamaha a garančnom servise v EHP* a Švajčiarsku nájdete na webovej stránke uvedenej nižšie (na našej webovej stránke je k dispozícii súbor na tlač) alebo sa obráťte na zástupcu spoločnosti Yamaha vo svojej krajine. * EHP: Európsky hospodársky priestor	Slovenčina
Pomembno obvestilo: Informacije o garanciji za kupce v EGP* in Švici Za podrobnejše informacije o tem Yamahinem izdelku ter garancijskem servisu v celotnem EGP in Švici, obiščite spletno mesto, ki je navedeno spodaj (natisljiva datoteka je na voljo na našem spletnem mestu), ali se obrnite na Yamahinega predstavnika v svoji državi. * EGP: Evropski gospodarski prostor	Slovenščina
Важно съобщение: Информация за гаранцията за клиенти в ЕИП* и Швейцария За подробна информация за гаранцията за този продукт на Yamaha и гаранционното обслужване в паневропейската зона на ЕИП* и Швейцария или посетете посочения по-долу уеб сайт (на нашия уеб сайт има файл за печат), или се свържете с представителния офис на Yamaha във вашата страна. * ЕИП: Европейско икономическо пространство	Български език
Notificare importantă: Informații despre garanție pentru clienții din SEE* și Elveția Pentru informații detaliate privind acest produs Yamaha și serviciul de garanție Pan-SEE* și Elveția, vizitați site-ul la adresa de mai jos (fișierul imprimabil este disponibil pe site-ul nostru) sau contactați biroul reprezentanței Yamaha din țara dumneavoastră. * SEE: Spațiul Economic European	Limba română

<http://europe.yamaha.com/warranty/>

For details of products, please contact your nearest Yamaha representative or the authorized distributor listed below.

Para obter detalhes de produtos, entre em contato com o representante mais próximo da Yamaha ou com o distribuidor autorizado relacionado a seguir.

Per ulteriori dettagli sui prodotti, rivolgersi al più vicino rappresentante Yamaha oppure a uno dei distributori autorizzati elencati di seguito.

Neem voor details over producten alstublieft contact op met uw dichtstbijzijnde Yamaha-vertegenwoordiging of de geautoriseerde distributeur uit het onderstaande overzicht.

NORTH AMERICA

CANADA

Yamaha Canada Music Ltd.
135 Milner Avenue, Toronto, Ontario M1S 3R1,
Canada
Tel: +1-416-298-1311

U.S.A.

Yamaha Corporation of America
6600 Orangethorpe Avenue, Buena Park, CA 90620,
U.S.A.
Tel: +1-714-522-9011

CENTRAL & SOUTH AMERICA

MEXICO

Yamaha de México, S.A. de C.V.
Av. Insurgentes Sur 1647 Piso 9, Col. San José
Insurgentes, Delegación Benito Juárez, México,
D.F., C.P. 03900, México
Tel: +52-55-5804-0600

BRAZIL

Yamaha Musical do Brasil Ltda.
Rua Fidêncio Ramos, 302 - Cj 52 e 54 - Torre B -
Vila Olímpia - CEP 04551-010 - São Paulo/SP,
Brazil
Tel: +55-11-3704-1377

ARGENTINA

**Yamaha Music Latin America, S.A.,
Sucursal Argentina**
Olga Cossetini 1553, Piso 4 Norte,
Madero Este-C1107CEK,
Buenos Aires, Argentina
Tel: +54-11-4119-7000

PANAMA AND OTHER LATIN

AMERICAN COUNTRIES/ CARIBBEAN COUNTRIES

Yamaha Music Latin America, S.A.
Edif. Torre Banco General, F7, Urb. Marbella,
Calle 47 y Aquilino de la Guardia, Panama,
P.O.Box 0823-05863, Panama, Rep. de Panama
Tel: +507-269-5311

EUROPE

THE UNITED KINGDOM/IRELAND

Yamaha Music Europe GmbH (UK)
Sherbourne Drive, Tilbrook, Milton Keynes,
MK7 8BL, U.K.
Tel: +44-1908-366700

GERMANY

Yamaha Music Europe GmbH
Siemensstrasse 22-34, 25462 Rellingen, Germany
Tel: +49-4101-303-0

SWITZERLAND/LIECHTENSTEIN

**Yamaha Music Europe GmbH, Branch
Switzerland in Thalwil**
Seestrasse 18a, 8800 Thalwil, Switzerland
Tel: +41-44-3878080

AUSTRIA/CZECH REPUBLIC/ HUNGARY/ROMANIA/SLOVAKIA/ SLOVENIA

Yamaha Music Europe GmbH, Branch Austria
Schleiergasse 20, 1100 Wien, Austria
Tel: +43-1-60203900

POLAND

**Yamaha Music Europe GmbH
Sp.z o.o. Oddział w Polsce**
ul. Wielicka 52, 02-657 Warszawa, Poland
Tel: +48-22-880-08-88

BULGARIA

Dinacord Bulgaria LTD.
Bul. Iskarsko Schose 7 Targowski Zentar Ewropa
1528 Sofia, Bulgaria
Tel: +359-2-978-20-25

MALTA

Olimpus Music Ltd.
Valletta Road, Mosta MST9010, Malta
Tel: +356-2133-2093

NETHERLANDS/BELGIUM/ LUXEMBOURG

Yamaha Music Europe, Branch Benelux
Clarissenhof 5b, 4133 AB Vianen, The Netherlands
Tel: +31-347-358040

FRANCE

Yamaha Music Europe
7 rue Ambroise Croizat, Zone d'activités de Pariest,
77183 Croissy-Beaubourg, France
Tel: +33-1-6461-4000

ITALY

Yamaha Music Europe GmbH, Branch Italy
Via Tinelli N.67/69 20855 Gerno di Lesmo (MB),
Italy
Tel: +39-039-9065-1

SPAIN/PORTUGAL

**Yamaha Music Europe GmbH Ibérica, Sucursal
en España**
Ctra. de la Coruna km. 17,200, 28231
Las Rozas de Madrid, Spain
Tel: +34-91-639-88-88

GREECE

Philippos Nakas S.A. The Music House
19th klm. Leof. Lavriou 190 02 Peania - Attiki,
Greece
Tel: +30-210-6686260

SWEDEN

**Yamaha Music Europe GmbH Germany filial
Scandinavia**
JA Wettergrensgata 1, 400 43 Göteborg, Sweden
Tel: +46-31-89-34-00

DENMARK

**Yamaha Music Denmark,
Fillial of Yamaha Music Europe GmbH, Tyskland**
Generatorvej 8C, ST. TH., 2860 Søborg, Denmark
Tel: +45-44-92-49-00

FINLAND

F-Musiikki Oy
Antaksentie 4
FI-01510 Vantaa, Finland
Tel: +358 (0)96185111

NORWAY

**Yamaha Music Europe GmbH Germany -
Norwegian Branch**
Grini Næringspark 1, 1332 Østerås, Norway
Tel: +47-6716-7800

ICELAND

Hljodfaerahusid Ehf.
Sidumula 20
IS-108 Reykjavik, Iceland
Tel: +354-525-5050

CROATIA

Euro Unit D.O.O.
Slakovec 73
40305 Nedelisce
Tel: +38540829400

RUSSIA

Yamaha Music (Russia) LLC.
Room 37, entrance 7, bld. 7, Kievskaya street,
Moscow, 121059, Russia
Tel: +7-495-626-5005

OTHER EUROPEAN COUNTRIES

Yamaha Music Europe GmbH
Siemensstrasse 22-34, 25462 Rellingen, Germany
Tel: +49-4101-303-0

AFRICA

Yamaha Music Gulf FZE
JAFZA-16, Office 512, P.O.Box 17328,
Jebel Ali FZE, Dubai, UAE
Tel: +971-4-801-1500

MIDDLE EAST

TURKEY

**Yamaha Music Europe GmbH
Merkezi Almanya Türkiye Istanbul Şubesi**
Maslak Meydanı Sodal, Spring Giz Plaza Bagimsiz
B61, No:3, Sarıyer Istanbul, Turkey
Tel: +90-212-999-8010

CYPRUS

Nakas Music Cyprus Ltd.
Nikis Ave 2k
1086 Nicosia
Tel: +357-22-511080
Major Music Center
21 Ali Riza Ave, Ortakoy
P.O.Box 475 Nicosia, Cyprus
Tel: (392) 227 9213

OTHER COUNTRIES

Yamaha Music Gulf FZE
JAFZA-16, Office 512, P.O.Box 17328,
Jebel Ali FZE, Dubai, UAE
Tel: +971-4-801-1500

ASIA

THE PEOPLE'S REPUBLIC OF CHINA

Yamaha Music & Electronics (China) Co., Ltd.
2F, Yunhedasha, 1818 Xinzha-lu, Jingan-qu,
Shanghai, China
Tel: +86-400-051-7700

HONG KONG

Tom Lee Music Co., Ltd.
11/F., Silvercord Tower 1, 30 Canton Road,
Tsimshatsui, Kowloon, Hong Kong
Tel: +852-2737-7688

INDIA

Yamaha Music India Private Limited
P-401, JMD Megapolis, Sector-48, Sohna Road,
Gurgaon-122018, Haryana, India
Tel: +91-124-485-3300

INDONESIA

PT. Yamaha Musik Indonesia (Distributor)
Yamaha Music Center Bldg. Jalan Jend. Gatot
Subroto Kav. 4, Jakarta 12930, Indonesia
Tel: +62-21-520-2577

KOREA

Yamaha Music Korea Ltd.
8F, Dongsung Bldg. 21, Teheran-ro 87-gil,
Gangnam-gu, Seoul, 06169, Korea
Tel: +82-2-3467-3300

MALAYSIA

Yamaha Music (Malaysia) Sdn. Bhd.
No.8, Jalan Perbandaran, Kelana Jaya, 47301
Petaling Jaya, Selangor, Malaysia
Tel: +60-3-78030900

SINGAPORE

Yamaha Music (Asia) Private Limited
Block 202 Hougang Street 21, #02-00,
Singapore 530202, Singapore
Tel: +65-6740-9200

TAIWAN

Yamaha Music & Electronics Taiwan Co., Ltd.
2F., No.1, Yuandong Rd., Banqiao Dist.,
New Taipei City 22063, Taiwan (R.O.C.)
Tel: +886-2-7741-8888

THAILAND

Siam Music Yamaha Co., Ltd.
3, 4, 15, 16th Fl., Siam Motors Building,
891/1 Rama 1 Road, Wangmai,
Pathumwan, Bangkok 10330, Thailand
Tel: +66-2215-2622

VIETNAM

Yamaha Music Vietnam Company Limited
15th Floor, Nam A Bank Tower, 201-203 Cach
Mang Thang Tam St., Ward 4, Dist.3,
Ho Chi Minh City, Vietnam
Tel: +84-8-3818-1122

OTHER ASIAN COUNTRIES

<http://asia.yamaha.com>

OCEANIA

AUSTRALIA

Yamaha Music Australia Pty. Ltd.
Level 1, 99 Queensbridge Street, Southbank,
VIC 3006, Australia
Tel: +61-3-9693-5111

NEW ZEALAND

Music Works LTD
P.O. BOX 6246 Wellesley, Auckland 4680,
New Zealand
Tel: +64-9-634-0099

COUNTRIES AND TRUST

TERRITORIES IN PACIFIC OCEAN

<http://asia.yamaha.com>