

Aerophone mini

Manuale dell'Utente

Sommario

Descrizioni del Pannello	2
Prima di Suonare	4
Selezionare la Sorgente di	
Alimentazione.....	4
Accendere l'Aerophone mini	5
Avvolgere la Banda	5
Cambiare le Impostazioni del Suono ..	6
A Seconda delle Necessità	8
Collegare i Vostri Diffusori Esterni	
o Cuffie	8
Ripristinare le Impostazioni di	
Fabbrica (Factory Reset).....	8
Suonare.....	9
Fissare la Tracolla	9
Imbracciare l'Aerophone mini	9
Come Produrre il Suono	10
Usare le Chiavi delle Ottave	10
Premere le Chiavi Usate per	
l'Esecuzione.....	11
Usare la Funzionalità Bluetooth	12
Ecco Cosa Potete Fare	12
Procedura di Connessione	12
Suonare sulla Musica Riprodotta	
dal Vostro Smartphone	12
Usare l'Aerophone mini con	
un'App.....	13
Se Non Potete Collegarvi Via Bluetooth.	14
Manutenzione dell'Aerophone mini ...	15
USARE L'UNITÀ IN MODO SICURO.....	16
NOTE IMPORTANTI.....	18

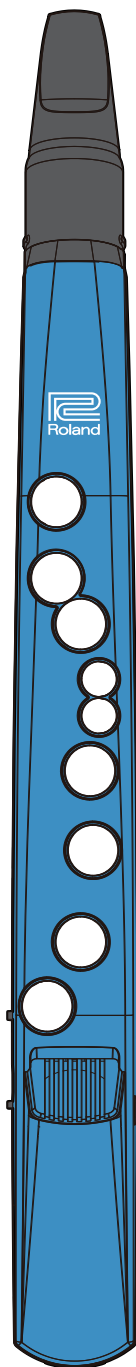

English

日本語

Deutsch

Français

Italiano

Español

Português

Nederlands

* Prima di usare questa unità, leggete attentamente "USARE L'UNITÀ IN MODO SICURO" (p. 16) e "NOTE IMPORTANTI" (p. 18). Dopo la lettura, tenete il documento(i) a portata di mano per future consultazioni.

Descrizioni del Pannello

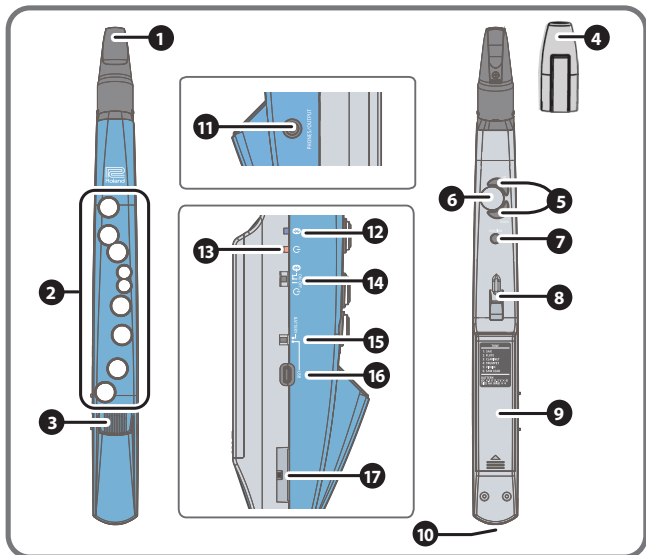

1 Bocchino

Bocchino costruito in un pezzo unico che integra l'ancia.

2 Tasti (chiavi) usati per l'esecuzione

Questi sono i tasti usati durante l'esecuzione. Potete suonare con una diteggiatura basata su quella del flauto dritto.

➔ "Premere le Chiavi Usate per l'Esecuzione" (p. 11)

3 Diffusori incorporati

4 Coperchio del Bocchino

Protegge il bocchino. Quando non suonate, lasciate montato il coperchio del bocchino. Facendo attenzione che non tocchi l'ancia, premetelo sino a quando non lo sentite scattare in posizione.

5 Chiavi dell'ottava (UP/DOWN)

Cambiano l'ottava. Potete usarle per alzare o abbassare l'intonazione di un'ottava. Controllatele usando il pollice della mano sinistra.

Potete anche utilizzarle per selezionare il valore delle impostazioni del suono.

➔ "Usare le Chiavi delle Ottave" (p. 10)

➔ "Cambiare le Impostazioni del Suono" (p. 6)

6 Supporto per il pollice

Posizionate qui il vostro pollice sinistro.

➔ "Imbracciare l'Aerophone mini" (p. 9)

7 Tasto [FUNCTION]

Usate questo tasto per specificare varie impostazioni come il suono, il volume e la trasposizione.

➔ "Cambiare le Impostazioni del Suono" (p. 6)

8 Gancio del pollice/Anello della tracolla

Posizionate il vostro pollice destro sotto a questo gancio. Potete attaccare una tracolla all'anello

➔ "Imbracciare l'Aerophone mini" (p. 9)

➔ "Fissare la Tracolla" (p. 9)

9 Scomparto batterie

Se usate l'Aerophone mini a batterie, inserite quattro batterie Ni-MH (AA).

➔ "Selezionare la Sorgente di Alimentazione" (p. 4)

* Sappiate che le batterie alcaline e zinco-carbone non possono essere usate.

10 Scarico acqua

Le gocce d'acqua escono da qui. Asciugatele con un panno morbido.

11 Presa PHONES/OUTPUT

Collegate questa presa ai vostri diffusori esterni o cuffie.

➔ "Collegare i Vostri Diffusori Esterni o Cuffie" (p. 8)

12 LED Bluetooth (blu)

Il LED indica lo stato della connessione Bluetooth.

Acceso	Connesso via Bluetooth
Lampeggiante	In attesa della connessione via Bluetooth
Spento	Bluetooth disattivato

13 LED alimentazione (arancio)

Il LED indica se l'alimentazione è accesa o spenta e la carica restante delle batterie.

Acceso	Strumento acceso
Lampeggiante	Le batterie si stanno scaricando
Spento	Strumento spento

14 Interruttore [⏻]

Questo alterna tra alimentazione accesa e spenta, e accensione + Bluetooth attivo.

➔ "Accendere l'Aerophone mini" (p. 5)

15 Selettore Alimentazione

Seleziona la sorgente di alimentazione dell'Aerophone mini (batterie o alimentatore USB in CA).

➔ "Selezionare la Sorgente di Alimentazione" (p. 4)

16 Porta USB

Se state alimentando l'Aerophone mini tramite un alimentatore USB in CA, collegate il cavo USB incluso.

➔ "Selezionare la Sorgente di Alimentazione" (p. 4)

* Non usate cavi diversi dai cavi USB inclusi.

17 Gancio Ferma-cavo

Quando usate un cavo USB, usate questo ferma-cavo per bloccarlo.

➔ "Selezionare la Sorgente di Alimentazione" (p. 4)

English

日本語

Deutsch

Français

Italiano

Español

Português

Nederlands

Prima di Suonare

Step 1 Selezionare la Sorgente di Alimentazione

L'Aerophone mini può essere alimentato a batterie o tramite un adattatore USB AC.

Usando le batterie

Questo vi permette di suonare per circa 10 ore.

1. Inserite quattro batterie Ni-MH (AA).

* Sappiate che le batterie alcaline e zinco-carbone non possono essere usate.

2. Impostate il selettore dell'alimentazione su "BATTERY".

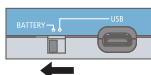

- * Quando ribaltate l'unità, state attenti a proteggere tasti e manopole da eventuali danni. Inoltre, maneggiate l'unità con cura, per evitare di farla cadere.
- * La durata delle batterie può variare a seconda delle specifiche delle batterie, della capacità delle batterie e delle condizioni di utilizzo.
- * Quando le batterie si stanno esaurendo, il LED (arancio) dell'alimentazione lampeggia.
- * Se le batterie vengono usate in modo improprio, possono esplodere o perdere liquidi. Osservate scrupolosamente tutte le indicazioni relative alle batterie elencate in "USARE L'UNITÀ IN MODO SICURO" (p. 16) e "NOTE IMPORTANTI" (p. 18).

Usando un adattatore USB AC

Potete suonare senza dovervi preoccupare della carica restante nelle batterie.

1. Collegate un cavo USB (incluso) e un adattatore USB AC (venduto separatamente) alla porta USB dell'Aerophone mini.

- * L'adattatore USB AC non è incluso. Usate un caricatore per smartphone o tablet.
- * Questa unità non è in grado di caricare le batterie installate al suo interno, anche se è connessa con un cavo USB ad un adattatore USB AC collegato a una presa di corrente.

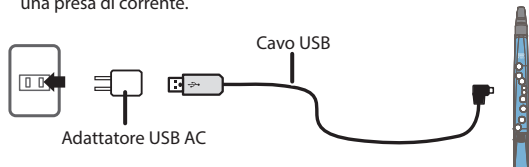

2. Usate il gancio ferma-cavo per fermare il cavo USB.

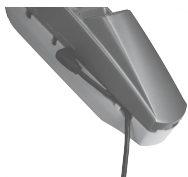

3. Impostate il selettore dell'alimentazione su "USB".

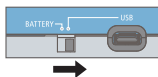

- * Usate solo il cavo USB di alimentazione incluso. Connettendo o scollegando il cavo, afferrate la spina; non tirate il cavo stesso.
- * Maneggiate i cavi USB con attenzione. Se la saliva cola lungo il cavo USB e raggiunge l'interno di un adattatore USB AC, potrebbe provocare malfunzionamenti o scosse elettriche.

English

日本語

Deutsch

Français

Italiano

Español

Português

Nederlands

Step 2 Accendere l'Aerophone mini

Impostate l'interruttore [⏻] su "ON". Se intendete utilizzare la funzionalità Bluetooth, impostatelo nella posizione "📶".

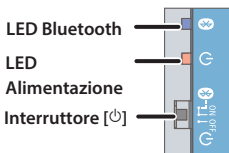

NOTA

La sensibilità del bocchino viene regolata automaticamente all'accensione (questa unità impiega circa sette secondi per l'avvio del sistema). Per questo motivo, non stringetelo con la bocca o toccate il bocchino durante la fase di accensione tramite l'interruttore di alimentazione [⏻].

- * Il LED di alimentazione indica se lo strumento è acceso o spento.
- * Quando posizionate l'interruttore di alimentazione su "OFF", il LED di alimentazione lampeggia e si avvia il processo di spegnimento. Non rimuovete le batterie o scollegate l'adattatore USB AC sino a quando il LED non si spegne.
- * L'alimentazione di questa unità si spegne automaticamente trascorso un tempo predeterminato dall'ultima esecuzione, o operazione sui controlli (funzione Auto Off). Per evitare lo spegnimento automatico, effettuate le impostazioni nella app per disabilitare la funzione Auto Off. Per riaccendere, impostate l'interruttore [⏻] in posizione "OFF", e poi riportatelo in posizione "ON".

Step 3 Avvolgere la Banda

Se continuate a suonare per un tempo prolungato, la saliva potrebbe sgocciolare lungo lo strumento ed entrare all'interno attorno all'interruttore [⏻] o dalle chiavi. Quando suonate, avvolgete la banda inclusa come illustrato.

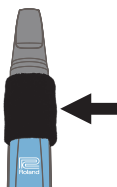

Step 4 Cambiare le Impostazioni del Suono

1. Tenendo premuto il tasto [FUNCTION], premete le chiave del parametro che volete regolare, premendola per il numero di volte appropriato per il valore che volete impostare.

Ad ogni pressione della chiave, il valore dell'impostazione aumenta, e sentite un numero di beep pari al valore selezionato.

Esempio: Se volete cambiare il suono "1: SAX" in "5: VIOLIN", tenete premuto il tasto [FUNCTION] e premete quattro volte il tasto [TONE] in successione.

MEMO

Potete anche cambiare il valore di un'impostazione tenendo premuto il tasto [FUNCTION] e usando i tasti [UP][DOWN].

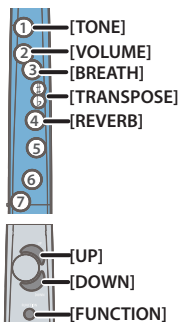

Tone

Chiave 1 [TONE]

Lista dei Tone

Valore	Nome del Tone
1	SAX
2	FLUTE
3	CLARINET
4	TRUMPET
5	VIOLIN
6	SAW LEAD (Suoni di sintetizzatore)

* I nomi dei Tone sono anche elencati sul coperchio della batteria dell'unità Aerophone mini.

Volume

Chiave 2 [VOLUME]

Regola il volume dell'unità Aerophone mini. Questa influenza il volume del diffusore interno e il volume del dispositivo connesso alla presa PHONES/OUTPUT.

Valore	Spiegazione
1-5	Valori più elevati corrispondono a un volume più intenso; valori inferiori a un volume più basso.

Come il vostro fiato influenza il suono

Chiave 3 [BREATH]

Specifica come il suono risponde alla forza del vostro soffio.

Valore	Spiegazione
1 Light2	Raccomandiamo queste impostazioni se state iniziando a suonare uno strumento a fiato, o se non conoscete bene la capacità dei vostri polmoni. Il Fortissimo (ff) si produce anche soffiando relativamente piano.
2 Light1	Questo valore è il più vicino alla risposta di un vero strumento a fiato.
3 Middle	
4 Heavy1	Consigliamo queste impostazioni per i sassofonisti. Il Fortissimo (ff) si produce solo quando soffiate piuttosto intensamente.
5 Heavy2	

English

日本語

Riverbero

Chiave 4 [REVERB]

Regola l'intensità del riverbero.

Valore	Spiegazione
1-5	Valori più alti producono una riverberazione più intensa; valori più bassi la riducono (col valore 1 la riverberazione non si produce).

Deutsch

Français

Selezionare la tonalità

Chiave # o ♭ [TRANPOSE]

Potete trasporre in intervalli di semitono. Per esempio, se state leggendo musica scritta per il sax alto, impostate "+3" (E♭).

MEMO

Se premete simultaneamente [UP] e [DOWN, la trasposizione torna a "C".

Valore	Tonalità	Spiegazione
+6	F#	Si sente un breve "beep" acuto per un numero di volte corrispondente al valore corrente dell'impostazione.
+5	F	
+4	E	
+3	E♭	
+2	D	
+1	C#	Sentite un doppio "beep" dall'intonazione media.
0	C	
-1	B	Si sente un breve "beep" basso per un numero di volte corrispondente al valore corrente dell'impostazione.
-2	B♭	
-3	A	
-4	A♭	
-5	G	

Italiano

Español

Português

Nederlands

Step 5 A Seconda delle Necessità

Collegare i Vostri Diffusori Esterni o Cuffie

Se volete connettere delle cuffie o un diffusore esterno, connettetevi alla presa PHONES/OUTPUT.

- * Per evitare malfunzionamenti e/o danni ai diffusori o ad altri dispositivi, abbassate sempre il volume, e spegnete tutti i dispositivi prima di eseguire qualsiasi collegamento.

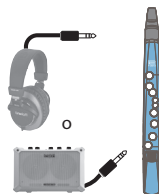

Cuffie

Poiché il suono non viene emesso dal diffusore interno dell'Aerophone mini, questo è utile per esercitarsi di notte.

Diffusori esterni

Poiché permettono di suonare ad alto volume, sono utili suonando dal vivo davanti a molte persone.

Ripristinare le Impostazioni di Fabbrica (Factory Reset)

Ecco come riportare l'Aerophone mini nelle condizioni impostate in fabbrica.

- 1. Tenendo premuti entrambi i tasti [UP] e [DOWN], impostate l'interruttore [⏻] su "ON".**
Suona una serie di brevi "beep", che vi chiede di confermare l'operazione.
- 2. Premete il tasto [FUNCTION].**
Sentite un "beep" lungo, e le impostazioni tornano ai valori di fabbrica.
- 3. Spegnete e riaccendete l'unità.**
Questo completa il factory reset.

Suonare

Step 1 Fissare la Tracolla

Attaccate il gancio della tracolla all'anello della tracolla dell'Aerophone mini.



Step 2 Imbracciare l'Aerophone mini

1. Tenete lo strumento come mostrato dall'illustrazione.

* Se della saliva cola durante l'esecuzione, usate un panno asciutto per eliminarla delicatamente.

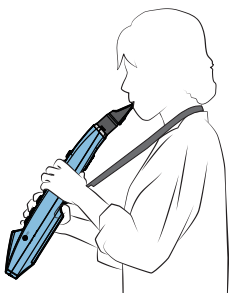

2. Ponete il vostro pollice sinistro sul supporto del pollice, e posizionate il pollice destro sotto al gancio del pollice.

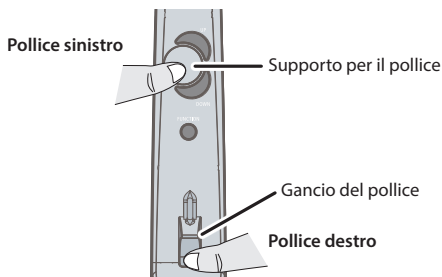

English

日本語

Deutsch

Français

Italiano

Español

Português

Nederlands

Step 3 Usare le Chiavi delle Ottave

Usate il pollice sinistro per cambiare l'ottava.

Potete usarle per alzare o abbassare l'intonazione di un'ottava.

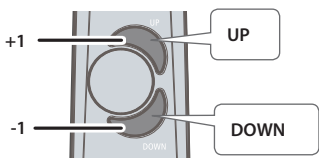

Step 5 Come Produrre il Suono

Per iniziare, proviamo a suonare C D E F G A B C.

Inspirate profondamente e soffiare come per riempire l'intero strumento.



C



D



E



F



G

➔ Per i dettagli sulla diteggiatura, fate riferimento alla "Fingering Chart" alla fine di questo manuale.

Step 4 Premere le Chiavi Usate per l'Esecuzione

Suonate usando la diteggiatura "C D E F G A B C" di un normale flauto dritto insieme alle chiavi [#] [b].

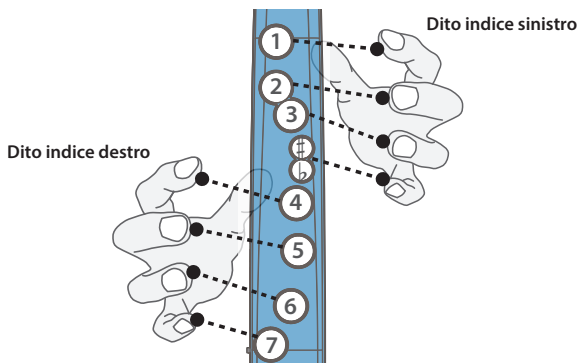

A



B



C

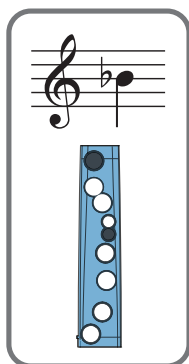

* Per produrre "#" o "b" tenete premuta una chiave "C D E F G A B C" e premete la chiave [#] o [b].

English

日本語

Deutsch

Français

Italiano

Español

Português

Nederlands

Usare la Funzionalità Bluetooth

Ecco Cosa Potete Fare

Potete usare l'Aerophone mini insieme a un dispositivo mobile come uno smartphone o un tablet (d'ora in avanti chiamato "smartphone").



- Potete usare il diffusore dell'Aerophone mini per ascoltare la musica riprodotta dal vostro smartphone. Potete anche suonare sulla musica riprodotta.
→ **Suonare sulla musica riprodotta dal vostro smartphone**
- Potete usare l'app "Aerophone mini Plus" per effettuare impostazioni dettagliate dell'Aerophone mini, e usare timbri disponibili solo nell'app.
* L'app "Aerophone mini Plus" supporta dispositivi iOS e Android.
→ **Usare l'Aerophone mini con un'app**

Procedura di Connessione

Abbinamento

Per connettersi in modo wireless via Bluetooth, dovete prima effettuare l'"abbinamento" così che l'Aerophone mini sia connesso al vostro smartphone con una relazione univoca. L'abbinamento è la procedura di registrazione (autenticazione reciproca) dello smartphone con l'Aerophone mini.



Suonare sulla Musica Riprodotta dal Vostro Smartphone

Effettuate le impostazioni per suonare con l'Aerophone mini appropriate per la musica che volete riprodurre dal vostro smartphone.

- 1. Posizionate lo smartphone vicino all'Aerophone mini.**
- 2. Impostate l'interruttore [Ⓛ] dell'Aerophone mini su "0".**
Il LED Bluetooth lampeggia
- 3. Tenete premuto il tasto [FUNCTION] e premete per qualche istante la chiave 5.**
L'Aerophone mini ora è pronto per iniziare l'abbinamento.
Quando inizia l'abbinamento, sentite un doppio "beep".

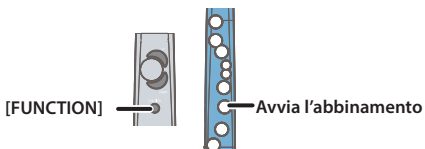

- 4. Nelle impostazioni del vostro smartphone, attivate il Bluetooth.**

Schermata di esempio di un dispositivo iOS



5. Toccate “AE-01 Audio” che appare nella schermata del dispositivo Bluetooth del vostro smartphone.

Aerophone mini è abbinato con lo smartphone. Quando lo schermo dello smartphone appare come indicato qui, l’abbinamento è completo.

Dispositivo iOS

“MY DEVICES” → “AE-01 Audio Connected”

Dispositivo Android

“Paired devices” → “AE-01 Audio”

* Per scollegarvi, impostate l’interruttore [⏻] dell’Aerophone mini in una posizione diversa da “” o disattivate la funzione Bluetooth dello smartphone.

6. Sul vostro smartphone, usate una app musicale per riprodurre un brano.

Il suono viene riprodotto dal diffusore dell’Aerophone mini.

* Il volume di riproduzione non può essere regolato sull’Aerophone mini stesso. Usate il vostro dispositivo mobile per regolare il volume.

English

日本語

Deutsch

Français

Italiano

Español

Português

Nederlands

Usare l’Aerophone mini con un’App

Effettuate le connessioni per usare l’app “Aerophone mini Plus”.

1. Installate l’app “Aerophone mini Plus” sul vostro smartphone.

Scaricate l’app dall’App Store se avete un dispositivo iOS, o da Google Play se avete un dispositivo Android.

* Scaricate l’app quando il vostro smartphone ha una connessione a internet. Il download non si completa se non avete una connessione internet.

2. Posizionate lo smartphone su cui è installata l’app vicino all’Aerophone mini.

3. Impostate l’interruttore [⏻] dell’Aerophone mini nella posizione “”.

Il LED Bluetooth lampeggia

4. Nelle impostazioni del vostro smartphone, attivate il Bluetooth.

NOTA

Anche se il nome del modello “AE-01” appare nella lista “DEVICES” (iOS) o nella lista “Available devices” (Android), non toccatelo.

5. Avviate l’app, ed effettuate l’abbinamento come indicato nello schermo.

Quando il LED Bluetooth resta acceso stabilmente, la connessione è completa.

- * I suoni nell’app vengono riprodotti dallo smartphone. Se volete far suonare il generatore sonoro dell’app, impostate il volume dell’Aerophone mini al minimo (p. 6). Se il volume è alzato, sentite il generatore sonoro dell’app simultaneamente al suono dell’Aerophone mini.
- * Quando i suoni nell’app si sentono dallo smartphone, potreste notare che il suono ha un ritardo, ma questo non è un malfunzionamento.
- * Utilizzando l’app, non potete usare la funzione che vi permette di sentire la musica riprodotta dallo smartphone. Se collegate l’app mentre è attiva una connessione audio, la connessione audio viene terminata e l’app viene connessa.

Se Non Potete Collegarvi Via Bluetooth

Se l'abbinamento tra l'Aerophone mini e il vostro smartphone non avviene, controllate quanto segue.

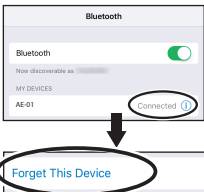
Cosa controllare/ Problema	Azione
L'interruttore [⏻] è impostato nella posizione "❶"?	Impostate l'interruttore [⏻] nella posizione "❷".
Nelle impostazioni del vostro smartphone, la funzionalità Bluetooth è attiva?	Nelle impostazioni del vostro smartphone, attivate il Bluetooth. * Se è attiva ma non potete connettervi, provate a impostarla su "off" e poi di nuovo su "on"; questo potrebbe attivare la connessione.
Non potete connettervi con l'app "Aerophone mini Plus"	Se state usando Android 6.0 o successivo, attivate le informazioni di posizionamento di Android.
	Terminate temporaneamente la connessione Bluetooth dello smartphone, ed eseguite nuovamente le impostazioni della connessione. 1. Chiudete tutte le app sullo smartphone. 2. Se è abbinato, usate le impostazioni dello smartphone per terminare la connessione, e disattivate l'interruttore Bluetooth.  3. Ripetete la procedura dal punto 1 di "Usare l'Aerophone mini con un'App" (p. 13).

Se avete controllato i punti elencati sopra ma non siete in grado di risolvere il problema, consultate la pagina di supporto del sito web Roland o il vostro rivenditore.

<http://www.roland.com/support/>

Manutenzione dell'Aerophone mini

1. Se il bocchino si sporca dopo l'esecuzione, rimuovetelo, lavatelo con acqua, e usate un panno morbido per asciugare qualsiasi goccia d'acqua residua.



2. Inserite completamente il bocchino, sino a quando le porzioni concava e convessa non si allineano.

* State attenti che la parte frontale e posteriore del bocchino siano orientate correttamente. Se lo inserite con l'orientamento sbagliato, potrebbe essere poi impossibile rimuoverlo.



NOTA

- Fate attenzione a non ferirvi la mano sulla vite all'interno del bocchino.
 - L'applicazione di un lubrificante per flauto dolce disponibile in commercio rende più semplice la rimozione e il montaggio.
3. Lasciate l'Aerophone mini contro una parete o altra superficie verticale, così che la saliva all'interno dello strumento possa colare fuori.

Quando lasciate lo strumento contro una parete o altra superficie verticale con bocchino in alto, la saliva all'interno esce dallo scarico dell'acqua (p. 3). Asciugatela con un panno morbido.

English

日本語

Deutsch

Français

Italiano

Español



Português

Nederlands







USARE L'UNITÀ IN MODO SICURO

ISTRUZIONI PER LA PREVENZIONE DI INCENDI, SCOSSE ELETTRICHE O LESIONI PERSONALI

Informazioni sulle note AVVISO e ATTENZIONE

 AVVISO	Utilizzato per istruzioni intese ad avvisare l'utente del rischio di morte o lesioni gravi in caso di utilizzo improprio dell'unità.
 ATTENZIONE	Utilizzato per istruzioni intese ad avvisare l'utente del rischio di lesioni o danni materiali in caso di utilizzo improprio dell'unità. * L'espressione "danno materiale" si riferisce a danni o altri effetti avversi causati all'ambiente circostante e ai mobili, nonché ad animali domestici.

Informazioni sui simboli

	Il simbolo  richiama l'attenzione dell'utente su istruzioni o avvisi importanti. Il significato specifico del simbolo è indicato dall'immagine contenuta nel triangolo. Il simbolo a sinistra è utilizzato per avvertenze o avvisi di presenza di pericolo.
	Il simbolo  richiama l'attenzione dell'utente su azioni che non devono mai essere eseguite (sono proibite). L'azione specifica vietata è indicata dall'immagine contenuta nel cerchio. Il simbolo a sinistra indica che l'unità non deve mai essere smontata.
	Il simbolo  richiama l'attenzione dell'utente su azioni che devono essere eseguite. L'azione specifica da eseguire è indicata dall'immagine contenuta nel cerchio. Il simbolo a sinistra indica che la spina del cavo di alimentazione deve essere staccata dalla presa.

OSSERVATE SEMPRE QUANTO SEGUE

AVVISO

Usando la tracolla, fate attenzione che non stringa eccessivamente il collo.



Riguardo alla funzione Auto Off

L'alimentazione di questa unità si spegne automaticamente trascorso un tempo predeterminato dall'ultima esecuzione, o operazione sui controlli (funzione Auto Off). Per evitare lo spegnimento automatico, effettuate le impostazioni nella app per disabilitare la funzione Auto Off.



Non smontate o modificate da soli l'unità

Non effettuate alcuna operazione a meno che non venga descritta nel Manuale dell'Utente. Altrimenti, rischiate di causare malfunzionamenti.



Non riparate o sostituite parti da soli

Contattate il vostro rivenditore, un centro di assistenza Roland, o il distributore ufficiale Roland. Per una lista dei centri di assistenza Roland, o dei distributori ufficiale Roland, fate riferimento al sito web Roland.



Non usate o lasciate mai l'unità in luoghi che siano:

- Soggetti a temperature estreme, (per es. esposti direttamente alla luce del sole in un veicolo chiuso, vicino a un condotto di riscaldamento o su apparecchiature che generano calore); o siano
- Umidi (per es., bagni, lavanderie, su pavimenti bagnati); o siano
- Esposti a vapore o fumo; o siano
- Soggetti ad esposizione alla salsedine; o siano
- Esposti alla pioggia; o siano
- Polverosi o sabbiosi; o siano
- Soggetti ad elevati livelli di vibrazioni; o siano
- Posizionato in un luogo scarsamente ventilato.



AVVISO

Non scegliete collocazioni instabili

Altrimenti, rischiate di ferirvi se l'unità dovesse cadere o ribaltarsi.



Evitate un uso prolungato ad alto volume

L'uso dell'unità ad alto volume per tempi prolungati può causare perdite dell'udito. Se dovesse verificarsi la perdita dell'udito o un sorta di ronzio, smettete immediatamente di usare l'unità e consultate un otorino.



Evitate che nell'unità penetrino oggetti o liquidi; non ponete mai contenitori con liquidi sull'unità

Non appoggiate alcun oggetto che contenga acqua (per esempio, vasi di fiori) su questa unità. Evitate che nell'unità penetrino oggetti (per es. materiali infiammabili, monete, spilli) o liquidi (per es., acqua o succo). Ciò può provocare cortocircuiti, guasti, o altri malfunzionamenti.



Spegnete l'unità in caso di comportamenti anomali o di malfunzionamenti

Nei seguenti casi, spegnete immediatamente l'unità e contattate il vostro rivenditore, un centro di assistenza Roland, o il distributore ufficiale Roland.



- In presenza di fumo o di odore di bruciato.
- Sono caduti degli oggetti o del liquido si è infiltrato nel prodotto; o
- L'unità è stata esposta alla pioggia (o si è bagnata in altro modo); o
- Il prodotto non funziona normalmente o evidenzia un sostanziale cambiamento operativo.

Per una lista dei centri di assistenza Roland, o dei distributori ufficiale Roland, fate riferimento al sito web Roland.

Protegete i bambini da possibili danni

È necessaria la supervisione e la guida di un adulto in luoghi in cui sono presenti dei bambini, se questi utilizzano l'unità.



⚠ AVVISO

Evitate cadute o forti impatti

Altrimenti, rischiate di provocare danni o malfunzionamenti.



Maneggiate con attenzione le batterie

L'utilizzo errato può causare la fuoriuscita del fluido, surriscaldamento, combustione, esplosione, ecc. Osservate scrupolosamente quanto segue:

- Le batterie non devono mai essere riscaldate, smontate o gettate nel fuoco o nell'acqua.
- Non esponete mai le batterie ad un calore eccessivo, come la luce solare, il fuoco o simili.
- Non cercate di ricaricare una batteria a secco.
- Usando batterie ricaricabili e un caricatore, usate solamente la combinazione di batterie ricaricabili e caricatore specificata dal costruttore della batteria. Prima dell'uso, dovete leggere e provare scrupolosamente tutte le precauzioni che accompagnano le batterie, batterie ricaricabili, o carica batterie.



Gestite i cavi in modo sicuro, così che non si aggroviglino

Se qualcuno inciampasse nei cavi, la caduta o il ribaltamento dell'unità può provocare danni.



Non salite mai, né ponete oggetti pesanti sull'unità.

Altrimenti, rischiate di ferirvi se l'unità dovesse cadere o ribaltarsi.



Scollegate tutto prima di spostare l'unità

Potreste provocare danni o malfunzionamenti se non scollegate tutti i cavi prima di spostare l'unità.



⚠ AVVISO

Maneggiate con attenzione le batterie

Se le batterie vengono usate in modo improprio, possono esplodere o perdere liquidi, causando danni o ferite. Per motivi di sicurezza, leggete e osservate le seguenti precauzioni.

- Seguite attentamente le istruzioni di installazione delle batterie, e assicuratevi di rispettare la polarità corretta.
- Evitate di usare batterie vecchie assieme a quelle nuove. Inoltre, evitate di mescolare tipi di batterie diverse.
- Rimuovete sempre le batterie se prevedete di non utilizzare l'unità per un periodo di tempo prolungato.
- Ogni qual volta l'unità resta inutilizzata per lunghi periodi di tempo, effettuate una copia di sicurezza di tutti i dati importanti, quindi rimuovete le batterie.
- Non tenete mai le batterie assieme ad oggetti metallici come penne a sfera, collane, forcine, ecc.
- Le batterie usate devono essere eliminate rispettando le norme di legge in vigore nel proprio paese.



Maneggiate con attenzione le batterie se perdono liquidi

- Non toccate il liquido con le mani nude.
- Se del fluido perso entra in contatto con gli occhi, può causare perdite della vista. Non strofinatevi gli occhi; usate acqua pulita per sciacquarli abbondantemente. Poi, consultate immediatamente un medico.
- Bruciature della pelle o dermatiti possono essere provocate dal fluido entrato in contatto con la pelle o i vestiti. Usate acqua pulita per sciacquare abbondantemente le aree interessate; poi consultate immediatamente un dottore.
- Usate un panno morbido per rimuovere tutto il liquido rimasto dal compartimento delle batterie. Quindi installate batterie nuove.



English

日本語

Deutsch

Français

Italiano

Español

Português

Nederlands

Numero di Serie del Prodotto

Il n° di serie del prodotto è all'interno dello scomparto delle batterie.

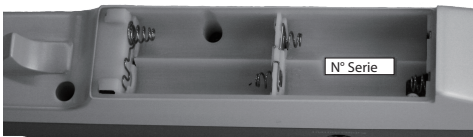

NOTE IMPORTANTI

Alimentazione: Uso delle Batterie

- Prima di inserire o rimuovere le batterie, spegnete l'unità e scollegate tutti i dispositivi eventualmente connessi.

Se fate funzionare l'unità a batterie, usate batterie Ni-MH.

Posizionamento

- Usare l'unità vicino ad amplificatori di potenza (o ad altri componenti dotati di grossi trasformatori) può indurre fruscii. Per ridurre il problema, riorientate l'unità o allontanatela dalla sorgente di interferenze.
- Questa apparecchiatura può interferire con la ricezione di radio e TV. Non impiegatele nelle vicinanze di questi ricevitori.
- Possono prodursi rumori se vengono utilizzati dispositivi di comunicazione senza fili, come i telefoni cellulari, nelle vicinanze dell'unità. Tali rumori possono verificarsi ricevendo o iniziando una chiamata, o mentre conversate. In presenza di tali problemi, allontanate i dispositivi dall'unità, o spegneteli.
- Quando viene spostata da un luogo ad un altro in cui la temperatura e/o l'umidità sono molto differenti, all'interno dell'unità possono formarsi delle gocce d'acqua (condensa). Possono verificarsi danni o malfunzionamenti se cercate di usare l'unità in questa condizione. Perciò, prima di usare l'unità, dovete consentirle di riposare per diverse ore, sino a quando la condensa non è evaporata completamente.
- Non appoggiate alcun oggetto che contenga liquidi su questa unità. Eliminate qualsiasi liquido che possa essersi versato sull'unità usando un panno asciutto e morbido.

Manutenzione

- Non usate mai benzene, diluenti, alcool o solventi di nessun tipo, per evitare di scolorire o deformare l'unità.

Riparazioni e Dati

- Prima di portare l'unità in laboratorio per le riparazioni, effettuate sempre una copia di backup dei dati salvati al suo interno; o se preferite, annotate le informazioni necessarie. Durante le riparazioni, viene prestata la massima attenzione per evitare la perdita dei dati. In certi casi (come quando i circuiti di memoria sono danneggiati), è però impossibile ripristinare i dati. Roland non si assume alcuna responsabilità per il ripristino dei contenuti memorizzati che potrebbero andare persi.

Precauzioni Aggiuntive

- Il contenuto della memoria può andare perso a causa di malfunzionamenti, o per un uso scorretto dell'unità, ecc. Per evitare la perdita dei vostri dati, prendete l'abitudine di creare copie di backup regolari dei dati salvati nell'unità.
- Roland non si assume alcuna responsabilità per il ripristino dei contenuti memorizzati che potrebbero andare persi.
- Siate ragionevolmente attenti nell'usare i tasti, i cursori o altri controlli dell'unità e usando prese e connettori. Un impiego troppo rude può causare malfunzionamenti.
- Nel collegare/scollegare i cavi, afferrate sempre il connettore stesso—non tirate mai il cavo. In questo modo eviterete cortocircuiti, o di danneggiare gli elementi interni del cavo.
- Per evitare di disturbare i vicini, cercate di tenere il volume dell'unità a livelli ragionevoli.

Precauzioni sulle Emissioni di Radio Frequenze

- Le seguenti azioni potrebbero essere vietate dalla legge.
 - Smontare o modificare questo dispositivo.
 - Rimuovere l'etichetta di certificazione presente sul retro dell'unità.
 - Usare questo dispositivo in una nazione diversa da quella in cui è stato acquistato
- Tenete questo prodotto almeno a 22 cm di distanza dal punto in cui è inserito un pacemaker cardiaco. Vi è il rischio che possa influenzare il funzionamento del pacemaker.

Diritti di Proprietà Intellettuale

- I diritti di autore dei contenuti di questo prodotto (i dati delle forme d'onda dei suoni, i dati degli style, pattern di accompagnamento, dati delle frasi, loop audio e dati delle immagini) appartengono alla Roland Corporation.
- Agli acquirenti di questo prodotto è permesso di utilizzare tali contenuti (ad eccezione dei dati delle demo song) per la creazione, esecuzione, registrazione e distribuzione di lavori musicali originali.
- Agli acquirenti di questo prodotto NON è permesso di estrarre tali contenuti in forma originale o modificata, allo scopo di distribuire supporti registrati di tali contenuti o di renderli disponibili su una rete di computer.
- Il marchio e i logo **Bluetooth**® sono marchi di fabbrica registrati di proprietà della Bluetooth SIG, Inc. e tutti gli usi di tali marchi da parte di Roland sono concessi in licenza.

- Roland è un marchio di fabbrica registrato o un marchio di fabbrica della Roland Corporation negli Stati Uniti e/o in altre nazioni.
- Tutti i nomi dei prodotti e delle aziende menzionati in questo documento sono marchi di fabbrica o marchi di fabbrica registrati dei rispettivi proprietari.

English

日本語

Deutsch

Français

Italiano

Español

Português

Nederlands

Specifiche Principali**Roland Aerophone mini (AE-01): Strumento a Fiato Digitale**

Alimentazione	Adattatore USB AC (venduto separatamente) Batterie Ni-MH (AA, HR6) (vendute separatamente) x 4
Consumo	400 mA
Durata delle batterie per uso continuo	Batterie Ni-MH: circa 10 ore (Usando batterie con una capacità di 1.900 mAh.) * Differisce a seconda delle condizioni d'uso. * Le batterie zinco-carbone o alcaline non possono essere usate
Bluetooth	Supporto Profilo Bluetooth Ver 4.2: A2DP (Audio), GATT (MIDI via Bluetooth Low Energy) Codec: SBC (Supporto alla protezione dei contenuti del metodo SCMS-T)
Dimensioni	43 (L) x 76 (P) x 444 (A) mm
Peso (batterie incluse)	500 g
Accessori	Manuale dell'Utente, Coperchio del bocchino, Tracolla, cavo USB (Power (Type A))
Accessori opzionali (non inclusi)	Bocchino Sostituivo (OP-AE05MPH)

* Questo documento illustra le specifiche del prodotto nel momento in cui il documento è stato redatto. Per le informazioni più recenti, fate riferimento al sito Web Roland.

 **Roland**

Fingering Chart / 運指表

B3 C4 C#4/D \flat 4

This section shows the fingering for notes B3, C4, and C#4/D4. Each note is represented by a musical note on a treble clef staff and a corresponding fingering diagram below it. The diagrams show a vertical column of seven circles representing the fingers (thumb to pinky). Black circles indicate which fingers are used, and white circles indicate which fingers are not used. For B3, the thumb, index, middle, and ring fingers are used. For C4, the index, middle, and ring fingers are used. For C#4/D4, the index, middle, and ring fingers are used for C#4, and the index, middle, and ring fingers are used for D4.

D4 D#4/E \flat 4 E4

This section shows the fingering for notes D4, D#4/E4, and E4. Each note is represented by a musical note on a treble clef staff and a corresponding fingering diagram below it. The diagrams show a vertical column of seven circles representing the fingers (thumb to pinky). Black circles indicate which fingers are used, and white circles indicate which fingers are not used. For D4, the index, middle, and ring fingers are used. For D#4/E4, the index, middle, and ring fingers are used for D#4, and the index, middle, and ring fingers are used for E4. For E4, the index, middle, and ring fingers are used.

F4 F#4/G \flat 4

This section shows the fingering for notes F4 and F#4/G4. Each note is represented by a musical note on a treble clef staff and a corresponding fingering diagram below it. The diagrams show a vertical column of seven circles representing the fingers (thumb to pinky). Black circles indicate which fingers are used, and white circles indicate which fingers are not used. For F4, the index, middle, and ring fingers are used. For F#4/G4, the index, middle, and ring fingers are used for F#4, and the index, middle, and ring fingers are used for G4.

MEMO



Roland Service Centers and Distributors

When you need repair service, access this URL and find your nearest Roland Service Center or authorized Roland distributor in your country.

<https://roland.cm/service>

